

# SHARP

## СОСТАВНАЯ МИКРОСИСТЕМА

МОДЕЛЬ

# XL-HP500WR

ИНСТРУКЦИЯ ПО ЭКСПЛУАТАЦИИ

COMPACT  
**disc**  
DIGITAL AUDIO

Составная микросистема XL-HP500WR состоит из XL-HP500WR (главного аппарата) и SP-HP500W (акустической системы).

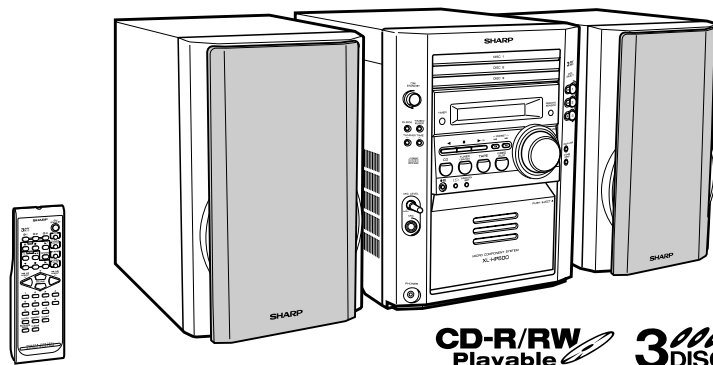

CD-R/RW  
Playable  **3000**  
DISC

## **Внимание!**

**Во исполнение Статьи 5 Закона Российской Федерации «О защите прав потребителей», а также Указа Правительства Российской Федерации №720 от 16 июня 1997г. устанавливается срок службы данной модели - 7 лет с момента производства при условии использования в строгом соответствии с инструкцией по эксплуатации и применяемыми техническими стандартами .**

## **Внимание!**

**Следующие данные являются дополнительной информацией, необходимой для обеспечения требований Государственного Стандарта «Информация для покупателей», вводимого в действие с 1 июля 1998 г.**

**Остальная обязательная информация уже отражена в руководстве по эксплуатации.**

**Страна-изготовитель: Произведено в Малайзии**

**Фирма-изготовитель: ШАРП Корпорейшн**

**Юридический адрес изготовителя:**

**22-22 Нагайке-чо, Абено-ку,  
Осака 545-8522, Япония**

## Введение

Большое спасибо Вам за покупку изделия фирмы SHARP. Чтобы использовать аппарат наилучшим образом, прочтите настоящую инструкцию внимательно. Она поможет Вам при пользовании изделием фирмы SHARP.

## Специальные примечания

### Предупреждение:

- Когда кнопка ON/STAND-BY установлена в позиции STAND-BY, аппарат еще находится под напряжением. Если кнопка ON/STAND-BY установлена в позиции STAND-BY, аппарат может включаться таймером или пультом дистанционного управления.
- В данном аппарате нет устройств, требующих ухода со стороны пользователя. Если у Вас нет соответствующей квалификации, не пытайтесь ни в коем случае влезать внутрь аппарата. Учитывая опасное для жизни электрическое напряжение внутри аппарата, перед началом сервисных работ или в случае длительного периода неиспользования аппарата отключите его от сети.
- Для предотвращения пожара и поражения электрическим током не допускайте попадание капель или брызг на аппарат. Не кладите предметы, заполненные жидкостью, например, вазы на аппарат.

### Примечание:

Аудиовизуальный материал может содержать защищенные авторским правом работы, которые не могут записываться без разрешения обладателя копирайта. Просим Вас обратиться к соответствующим законам, действующим в Вашей стране.

### ВНИМАНИЕ

- Данное изделие входит в группу изделий CLASS 1 LASER.
- Использование органов управления, регуляторов и методов управления, не предусмотренных в данной инструкции, может привести к опасному выбросу пучка лазерного излучения.

Так как в проигрывателе компакт-дисков используется лазерное устройство, излучение которого опасно для зрения, не пытайтесь разобрать корпус. Обратитесь только к квалифицированному сервисному специалисту.

Свойства лазерного диода  
 Материал: GaAlAs  
 Длина волны: 780 нм  
 Продолжительность излучения:  
 непрерывная  
 Выходная мощность  
 лазера:  
 макс. 0,6 мВт

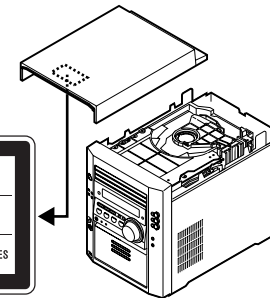
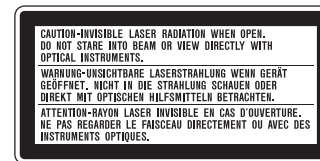

Внимание: После открывания аппарата не смотрите на лазерный пучок непосредственно или смотрите его при помощи оптических приборов.

## Принадлежности

Подтвердите, пожалуйста, наличие следующих принадлежностей.

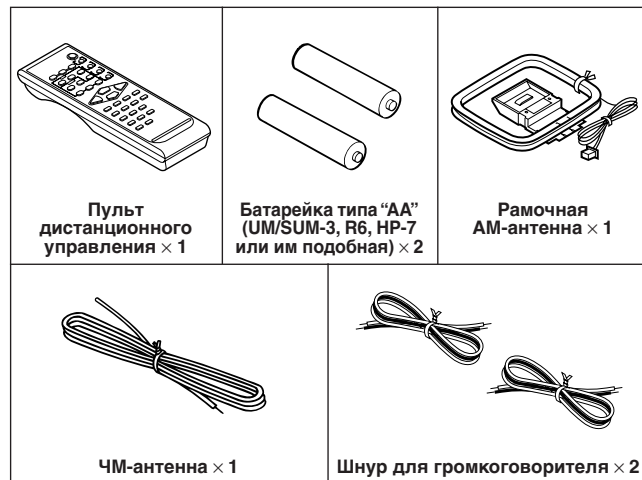

**Примечание:**

В комплект поставки входят только указанные выше принадлежности.

## Содержание

XL-HP500WR

	Стр.
<b>■ Общие сведения</b>	
Меры предосторожности .....	3
Органы управления и индикаторы .....	4 - 6
<b>■ Подготовка к использованию</b>	
Подсоединение проводов системы .....	7 - 10
Пульт дистанционного управления .....	11
<b>■ Основные методы использования</b>	
Регулировка звуковых сигналов .....	12
Установка часов .....	13
<b>■ Воспроизведение компакт-дисков (CD)</b>	
Прослушивание CD (компакт-дисков) .....	14, 15
Дополнительные функции воспроизведения компакт-дисков .....	16, 17
<b>■ Радиоприемник</b>	
Прослушивание радиоприемника .....	18, 19
<b>■ Воспроизведение записи с лент</b>	
Прослушивание записи с кассетной ленты .....	20
<b>■ Караоке</b>	
Использование караоке .....	21, 22
<b>■ Запись ленты</b>	
Запись на кассетную ленту .....	23, 24
<b>■ Дополнительные функции</b>	
Использование таймера и режима сна .....	25 - 27
Расширение возможностей Вашей системы .....	27, 28
<b>■ Справочные сведения</b>	
Схема отыскания неисправностей .....	29, 30
Техническое обслуживание .....	31
Технические характеристики .....	31, 32

## Меры предосторожности

### ■ Общие меры предосторожности

- Пожалуйста, убедитесь в том, что аппарат размещен в хорошо проветриваемом месте, и что имеется свободное пространство, по крайней мере, 10 см по бокам и над и за аппаратом.

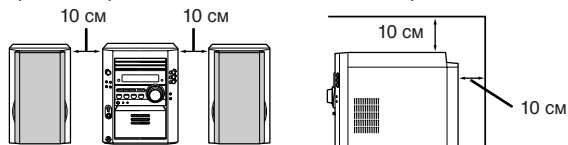

- Аппарат следует при использовании установить на твердую горизонтальную поверхность, где не будет вибраций.
- Предохраняйте аппарат от воздействия прямых солнечных лучей, сильного магнитного поля, чрезмерного запыления, влаги и близости электронного или электрического оборудования (домашних компьютеров, факсимиле и др.), которые вызывают электрические помехи.
- Нельзя класть на аппарат какие-либо предметы.
- Следует оберегать аппарат от сырости, от воздействия температур свыше 60°C, а также от воздействия чрезмерно низкой температуры.
- Если аппарат не работает надлежащим образом во время использования, отсоедините кабель питания перем. током от розетки перем. тока. Подсоедините кабель питания перем. током снова, а затем включите Вашу систему под напряжением.
- Когда собирается гроза, рекомендуется вынуть вилку питания перем. током из розетки для Вашей безопасности.
- При извлечении вилки из сетевой розетки следует держаться за нее, а не за кабель, иначе возможно повреждение внутренних проводов кабеля.
- **Нельзя снимать внешнюю крышку, это может привести к поражению электрическим током. Для технического обслуживания устройств, расположенных внутри корпуса, просим обращаться к местному агенту по техническому обслуживанию продукции SHARP.**
- Нельзя препятствовать вентиляции, закрывая вентиляционные отверстия газетами, скатертями, занавесками или тому подобными предметами.
- Нельзя класть открытые источники пламени как, например, горящие свечи на аппарат.
- При ликвидации батареек следует соблюдать соответствующие экологические нормы.
- Следует пользоваться аппаратом при окружающей температуре в пределах 5°C – 35°C.

### Предупреждение:

Рабочее напряжение должно соответствовать напряжению, указанному на аппарате. Если аппарат используется при напряжении свыше предусмотренного, то может возникнуть пожар или произойти другой несчастный случай, вызывающий ущерб. SHARP не берет на себя ответственность за ущерб, вызванный использованием аппарата при напряжении, отличающемся от предусмотренного уровня.

### ■ Регулятор громкости

Уровень звука при заданной установке регулятора громкости зависит от мощности громкоговорителей, их расположения и разных других факторов. Рекомендуется избегать высокого уровня громкости звука. Не устанавливайте регулятор громкости на полную громкость при включении и слушайте музыку на умеренных уровнях громкости.

### ■ Уход за компакт-дисками

Компакт-диски довольно устойчивы к повреждениям, однако, из-за накопления грязи на поверхности диска может произойти пропуск дорожек. Следуйте приведенным ниже рекомендациям для получения максимального наслаждения от Вашей коллекции компакт-дисков и проигрывателя.

- Не пишите ни на одной из сторон компакт-диска, особенно на стороне без этикетки, с которой считываются сигналы. Не помечайте эту поверхность.
- Не подвергайте Ваши диски воздействию прямого солнечного света, нагревания или чрезмерной влажности.
- Всегда держите компакт-диски за края. Отпечатки пальцев, грязь или вода на компакт-дисках могут вызвать шум или пропуск дорожек. Если компакт-диск загрязнен или не воспроизводится надлежащим образом, очистите его мягкой сухой тканью, протирая прямо от центра, вдоль радиуса.

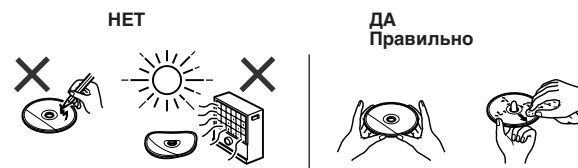

# Органы управления и индикаторы

XL-HP500WR

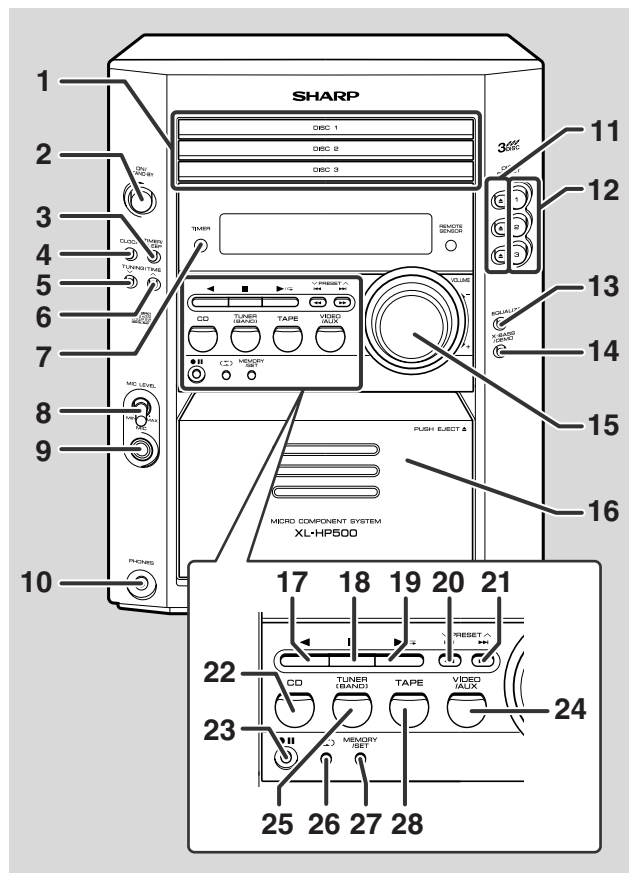

## ■ Передняя панель

Страницы ссылки

1. Лотки для дисков .....	14
2. Кнопка включения/ожидания .....	10
3. Кнопка таймера/сна .....	25, 27
4. Кнопка часов .....	13, 25
5. Кнопка настройки и отсчета времени в сторону убывания .....	13, 18
6. Кнопка настройки и отсчета времени в сторону возрастания .....	13, 18
7. Индикатор установки таймера .....	26
8. Регулятор уровня сигнала микрофона .....	21
9. Гнездо для подключения микрофона .....	21
10. Гнездо для подключения головного телефона .....	28
11. Кнопки извлечения CD .....	14
12. Кнопки непосредственного воспроизведения CD .....	15
13. Кнопка селектора режима эквалайзера .....	12
14. Кнопка режима экстра-баса/демонстрации .....	10, 12
15. Регулятор громкости .....	12
16. Кассетный отсек .....	20
17. Кнопка воспроизведения ленты назад .....	20
18. Кнопка останова CD или ленты .....	14, 20
19. Кнопка воспроизведения или повторного воспроизведения CD, воспроизведения ленты вперед .....	14, 16, 20
20. Кнопка понижения дорожки CD или ускоренного воспроизведения назад, ускоренной перемотки ленты назад, предварительной установки тюнера в сторону убывания .....	15, 19, 20
21. Кнопка повышения дорожки CD или ускоренного воспроизведения вперед, ускоренной перемотки ленты вперед, предварительной установки тюнера в сторону возрастания .....	15, 19, 20
22. Кнопка CD .....	14
23. Кнопка паузы записи ленты .....	23, 24
24. Кнопка видео/вспомогательного оборудования .....	27
25. Кнопка тюнера (диапазона) .....	18
26. Кнопка выбора режима обратной стороны ленты .....	20
27. Кнопка памяти/установки .....	13, 17, 19
28. Кнопка ленты .....	20

Общие сведения

## Органы управления и индикаторы (продолжение)

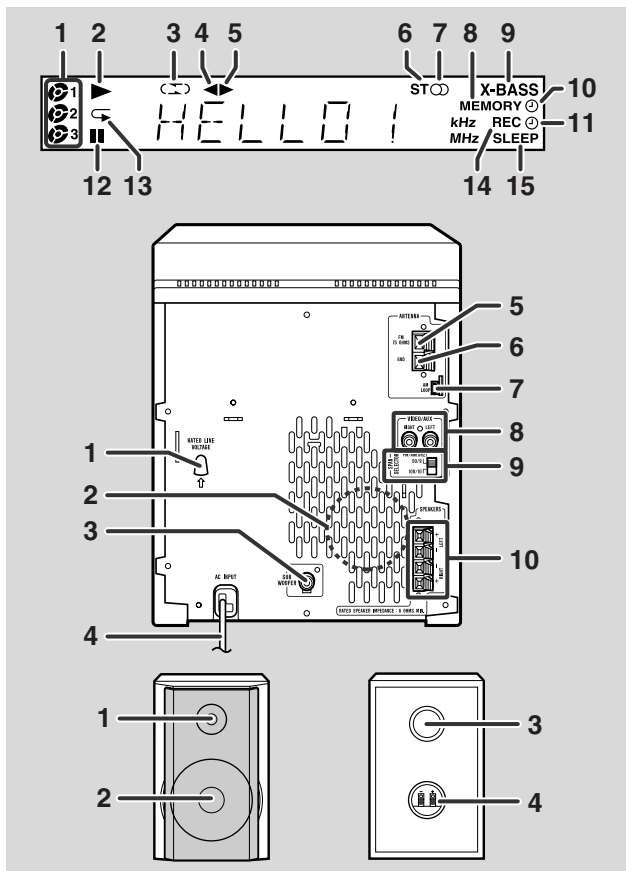

5

### ■ Дисплей

1. Индикатор номеров дисков
2. Индикатор воспроизведения CD
3. Индикатор режима обратной стороны ленты
4. Индикатор воспроизведения ленты назад
5. Индикатор воспроизведения ленты вперед
6. Индикатор режима ЧМ-стерео
7. Индикатор приема ЧМ-стерео
8. Индикатор памяти
9. Индикатор экстра-баса
10. Индикатор записи по таймеру
11. Индикатор воспроизведения по таймеру
12. Индикатор паузы CD
13. Индикатор повторного воспроизведения CD
14. Индикатор записи ленты
15. Индикатор сна

### ■ Задняя панель

Страницы ссылки

- |  |      |
|--|------|
| 1. Селектор напряжения переменного тока .....                              | 9    |
| 2. Охлаждающий вентилятор .....  |      |
| 3. Выходное гнездо громкоговорителя сверхнизких частот ....                | 28   |
| 4. Кабель питания переменного тока .....                                   | 7, 9 |
| 5. Гнездо для подключения ЧМ-антенны 75 Ом .....                           | 7, 8 |
| 6. Гнездо для заземления ЧМ-антенны .....                                  | 7, 8 |
| 7. Гнездо для подключения рамочной АМ-антенны .....                        | 7, 8 |
| 8. Входные гнезда видео/вспомогательного оборудования (аудиосигнала) ..... | 27   |
| 9. Селекторный переключатель диапазона .....                               | 10   |
| 10. Гнезда для подключения громкоговорителей .....                         | 7, 8 |

#### Примечание:

Данное изделие оборудовано внутри охлаждающим вентилятором, который начинает функционировать при определенном уровне громкости для улучшения теплоотвода.

### ■ Акустическая система

1. Динамик верхних звуковых частот
2. Динамик нижних звуковых частот
3. Канал отражателя нижних частот
4. Гнезда громкоговорителей



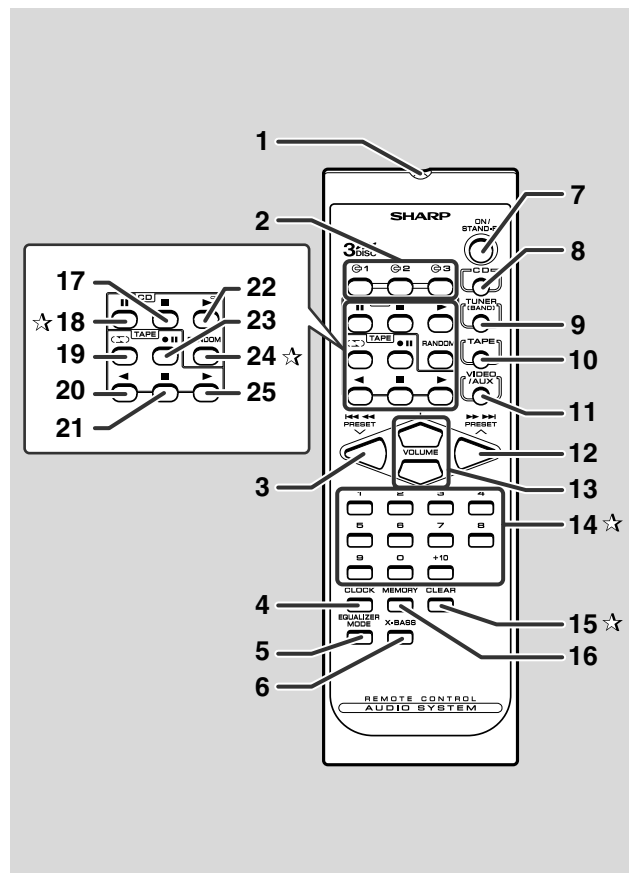

## ■ Пульт дистанционного управления

### Страницы ссылки

1. Передатчик дистанционного управления .....	11
2. Кнопки непосредственного воспроизведения CD .....	15
3. Кнопка понижения дорожки CD или ускоренного воспроизведения назад, ускоренной перемотки ленты назад, предварительной установки тюнера в сторону убывания .....	15, 19, 20
4. Кнопка часов .....	13
5. Кнопка селектора режима эквалайзера .....	12
6. Кнопка экстра-баса .....	12
7. Кнопка включения/ожидания .....	11
8. Кнопка CD .....	14
9. Кнопка тюнера (диапазона) .....	18
10. Кнопка ленты .....	20
11. Кнопка видео/вспомогательного оборудования .....	27
12. Кнопка повышения дорожки CD или ускоренного воспроизведения вперед, ускоренной перемотки ленты вперед, предварительной установки тюнера в сторону возрастания .....	15, 19, 20
13. Кнопки увеличения и уменьшения громкости .....	12
14. Кнопки непосредственного поиска диска .....	16
15. Кнопка очистки CD .....	17
16. Кнопка памяти CD .....	17
17. Кнопка останова CD .....	14
18. Кнопка паузы CD .....	14
19. Кнопка выбора режима обратной стороны ленты .....	20
20. Кнопка воспроизведения ленты назад .....	20
21. Кнопка останова ленты .....	20
22. Кнопка воспроизведения или повторного воспроизведения CD .....	14, 16
23. Кнопка паузы записи ленты .....	23, 24
24. Кнопка произвольного воспроизведения CD .....	16
25. Кнопка воспроизведения ленты вперед .....	14

Кнопки со знаком ☆ на иллюстрации не имеет эквивалента на главном аппарате.

# Подсоединение проводов системы

Подготовка к использованию

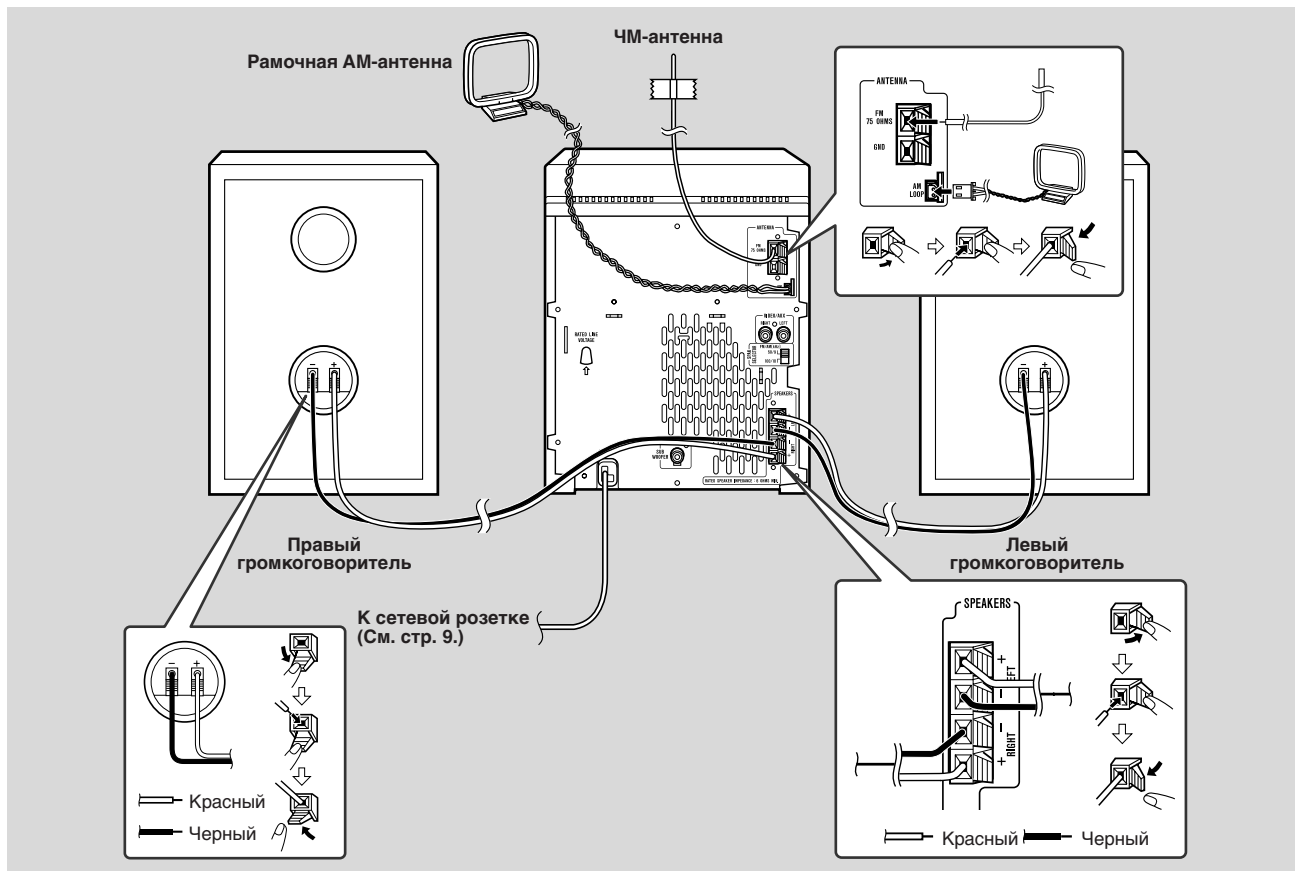

## ■ Подсоединение антенны

### Прилагаемая ЧМ-антенна:

Подсоединить провод ЧМ-антенны к гнезду FM 75 OHMS и найти положение провода, обеспечивающее наивысший уровень принимаемого сигнала.

### Прилагаемая рамочная АМ-антенна:

Подсоединить провод рамочной АМ-антенны к гнезду AM LOOP. Установить рамочную АМ-антенну в позицию для оптимального приема. Установить рамочную АМ-антенну на полку или в подобное место или прикрепить ее к стойке или стене винтами (винты не входят в комплект поставки).

### Примечание:

Не класть антенну на главный аппарат вблизи кабеля питания переменным током. Это может вызвать помехи. Следует располагать антенну подальше от аппарата для лучшего приема.

### Установка рамочной АМ-антенны:

<Сборка>

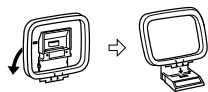

<Крепление к стене>



### Наружная ЧМ-антенна:

Если требуется еще лучший прием сигнала, следует использовать наружную ЧМ-антенну. При этом, следует проконсультироваться с дилером.

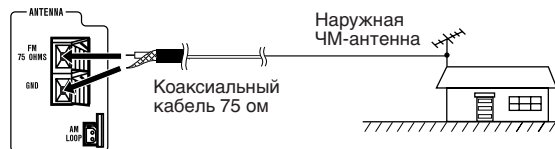

### Примечание:

При использовании наружной ЧМ-антенны отсоединить провод прилагаемой ЧМ-антенны.

## ■ Подключение громкоговорителей

Подсоедините черный шнур к отрицательному гнезду (-), а красный шнур к положительному гнезду (+).

### Внимание:

- Подсоедините шнуры для громкоговорителей сначала к громкоговорителям, а затем к аппарату.
- Используйте громкоговорители с полным сопротивлением 6 Ом или более, поскольку более низкое полное сопротивление может повредить аппарат.
- Не путайте правый и левый каналы. Правый громкоговоритель находится с правой стороны, когда Вы обращены лицом к аппарату.
- Не допускать контакта незащищенных проводов громкоговорителей между собой.
- Не позволять каким-либо предметам попасть внутрь или быть расположенным в каналах отражателя нижних частот.
- Не стоять и не сидеть на громкоговорителях. Это может вызвать травму.



Неправильно



Неправильно

### Громкоговорители оснащены съемными решетками:

При снятии решеток громкоговорителей убедитесь в том, что ничто не коснется диафрагм громкоговорителей.

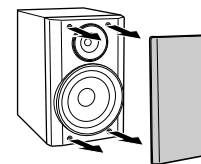

## Подсоединение проводов системы (продолжение)

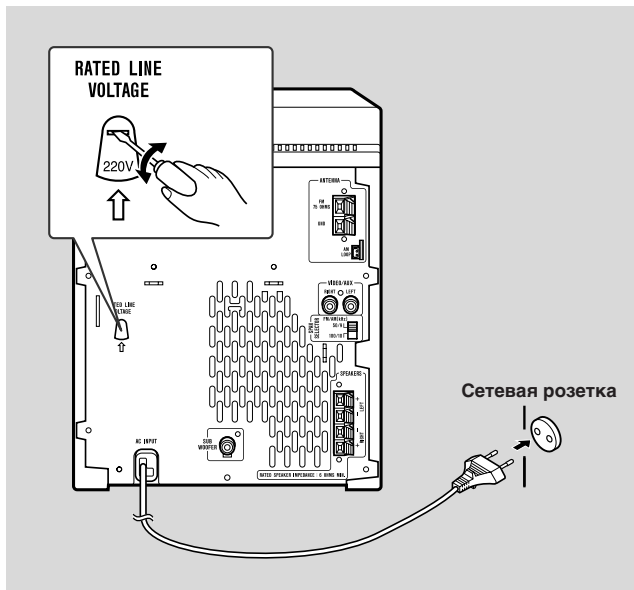

### ■ Установка селектора напряжения перем. тока

Проверьте установку селектора напряжения переменного тока, расположенного на задней панели, перед подключением аппарата к сетевой розетке. При необходимости установите селектор в положение, соответствующее напряжению питания переменного тока в Вашем регионе.

Поворачивайте селектор отверткой до тех пор, пока надлежащая цифра значения напряжения не появится в окошке (110В, 127В, 220В или 230В-240В перем. тока).

### ■ Подключение кабеля питания перем. тока

После проверки правильности всех соединений подсоедините вывод питания переменного тока данного аппарата к сетевой розетке. Если Вы подключаете аппарат к сети первый раз, аппарат войдет в режим демонстрации (см. стр. 10).

#### Примечания:

- Аппарат начнет инициализацию ленты при подключении его к розетке сети переменного тока. Во время этого процесса будет слышен характерный для инициализации звук, и аппарат будет невозможно выключить. Подождите до тех пор, пока данный процесс не завершится.
- Отсоедините шнур питания переменного тока от сетевой розетки, если аппарат не будет использоваться в течение продолжительного периода времени.

## ■ Установка интервала ЧМ/АМ

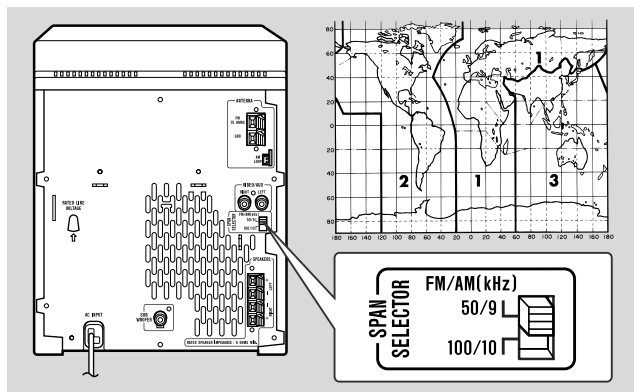

Международный союз электросвязи (ITU) установил, что страны-члены союза должны поддерживать интервал либо 100 кГц, либо 50 кГц между частотами вещания ЧМ-станций и интервал либо 10 кГц, либо 9 кГц для АМ-станций. На рисунке показаны зоны с интервалом 50/9 кГц (регионы 1 и 3) и зоны с интервалом 100/10 кГц (регион 2).

Прежде чем использовать аппарат, установите селектор SPAN SELECTOR (на задней панели) в соответствие с интервалом в Вашем регионе.

### Чтобы переключить зону настройки:

- 1 Нажать кнопку ON/STAND-BY и войти в режим ожидания.
- 2 Установить селектор SPAN SELECTOR (на задней панели) следующим образом.
  - Для ЧМ-интервала 50 кГц (9 кГц в АМ) → 50/9
  - Для ЧМ-интервала 100 кГц (10 кГц в АМ) → 100/10
- 3 Пока кнопка ► / ◀ и кнопка X-BASS/DEMO удерживаются нажатыми, нажимайте кнопку ON/STAND-BY до тех пор, пока не появится индикация "CLEAR AL"

### Внимание:

В результате этого изменения зоны, все данные, сохраняемые в памяти, в том числе, установки часов и таймера и предварительные настройки тюнера и программы CD будут отменены.

## ■ Режим демонстрации

При подключении аппарата к сети первый раз, аппарат войдет в режим демонстрации. Вы увидите прокручивающиеся слова.

HELLO!

### Для отмены режима демонстрации:

Когда аппарат находится в режиме ожидания питания (режиме демонстрации), нажмите кнопку X-BASS/DEMO. Режим демонстрации будет отменен и исчезнет индикация на дисплее.

### Для возвращения к режиму демонстрации:

Когда аппарат находится в режиме ожидания питания, нажмите кнопку X-BASS/DEMO еще раз.

### Примечание:

При включенном питании кнопка X-BASS/DEMO может быть использована для выбора режима экстр-баса.

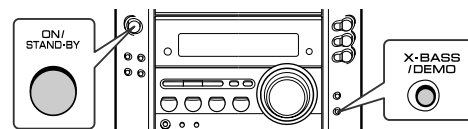

## ■ Для включения питания

Нажмите кнопку ON/STAND-BY для включения питания.

### После использования:

Нажмите кнопку ON/STAND-BY для входа в режим ожидания питания.

## Пульт дистанционного управления

### ■ Вставка батареек

- 1 Снять крышку батарейного отсека.
- 2 Вставить батарейки в направлении, указанном в батарейном отсеке.  
При вставке или извлечении батареек следует прижать их к полюсу  $\ominus$ .
- 3 Снова установить крышку.

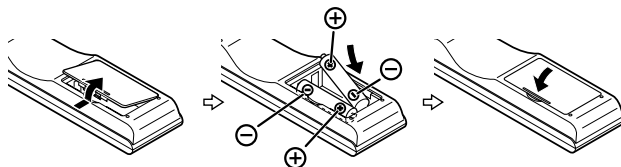

#### Меры предосторожности при использовании батареек:

- Заменить все старые батарейки новыми одновременно.
- Нельзя использовать старые батарейки вместе с новыми.
- Извлечь батарейки, если аппарат не будет использоваться длительный период времени. Это предотвращает возможное повреждение из-за вытекания электролита.

#### Внимание:

- Нельзя использовать перезаряжаемые батарейки (никель-кадмиевые и др.).
- Неправильная установка батареек может вызывать неисправность аппарата.

#### Примечания к использованию:

- Если расстояние управления уменьшается или наблюдаются неполадки в управлении, следует заменить батарейки. Покупайте 2 батарейки типа "AA" (UM/SUM-3, R6, HP-7 или им подобные).
- Периодически очищать как светодиод передатчика на пульте дистанционного управления, так и датчик на главном аппарате мягкой тканью.
- Если освещать датчик на главном аппарате сильным светом, то это может помешать правильной работе пульта. Изменить освещение или расположение аппарата.
- Оберегать пульт дистанционного управления от сырости, чрезмерного тепла, удара и вибраций.

### ■ Проверка пульта дистанционного управления на работоспособность

Проверьте пульт дистанционного управления после проверки правильности всех соединений. (См. стр. 7 - 10.)

Направьте пульт дистанционного управления прямо на датчик дистанционного управления на аппарате.

#### Пульт дистанционного управления может работать в диапазоне, показанном ниже:

Нажать кнопку ON/STAND-BY. Включается ли питание? Теперь, можно наслаждаться музыкой.

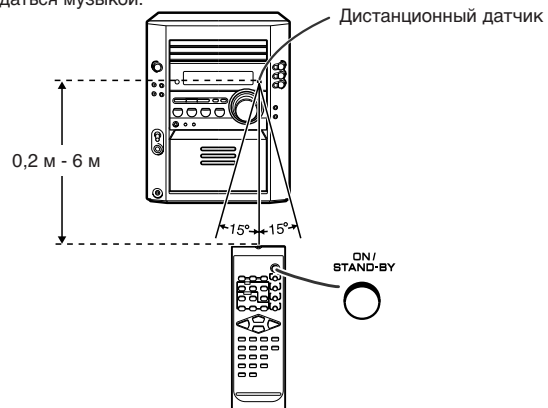

# Регулировка звуковых сигналов

XL-HP500WR

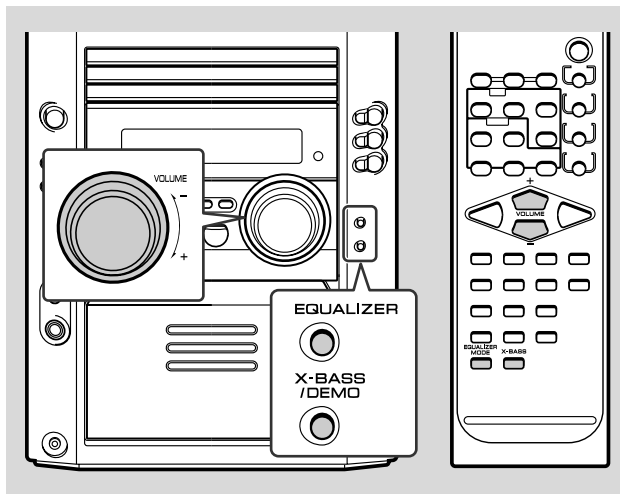

## ■ Регулятор громкости

### Функционирование главного аппарата:

При повороте регулятора VOLUME по часовой стрелке, громкость будет увеличиваться. При повороте его против часовой стрелки, громкость будет уменьшаться.

### Функционирование пульта дистанционного управления:

Нажимайте кнопку VOLUME (+ или -) для увеличения или уменьшения громкости.

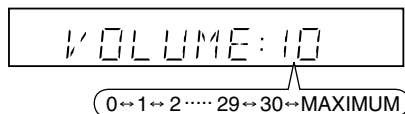

## ■ Регулятор низких звуковых частот

При включении питания первый раз, аппарат войдет в режим экстр-баса, который усиливает низкие звуковые частоты и появится индикация "X-BASS". Для отмены режима экстр-баса нажмите кнопку X-BASS/DEMO (X-BASS).

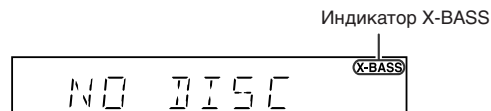

## ■ Эквалайзер

При нажатой кнопке EQUALIZER в режиме эквалайзера (EQUALIZER MODE), будет отображаться индикация установки текущего режима. Для перехода к другому режиму нажимайте повторно кнопку EQUALIZER в режиме эквалайзера (EQUALIZER MODE) до тех пор, пока не появится индикация нужного режима звучания.

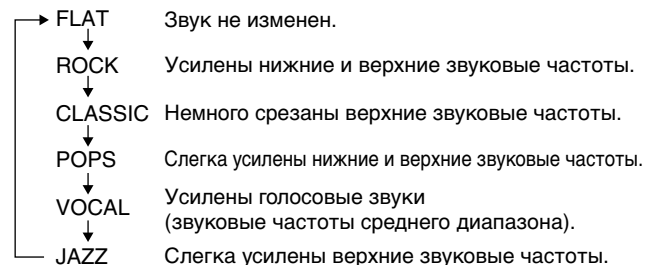

Основные методы использования

## Установка часов

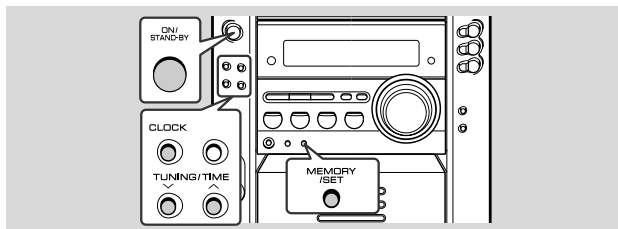

Установку часов следует выполнять на главном аппарате. В данном примере часы устанавливаются для отображения 24-часовой индикации (0:00) на дисплее.

**1** Нажать кнопку ON/STAND-BY для включения питания.

**2** Нажмите кнопку CLOCK на главном аппарате и в течение 5 секунд нажмите кнопку MEMORY/SET.



**3** Нажмите кнопку TUNING/TIME (∨ или ∧) для выбора отображения на дисплее 24-часовой индикации или 12-часовой индикации, а затем нажмите кнопку MEMORY/SET.



“0:00” → Будет установлена 24-часовая система. (0:00 - 23:59)

“AM 12:00” → Будет установлена 12-часовая система. (AM 12:00 - PM 11:59)

“AM 0:00” → На дисплее появится отображение 12-часовой индикации. (AM 0:00 - PM 11:59)

Следует отметить, что система индикации времени может быть установлена только тогда, когда аппарат устанавливается впервые или после возврата в исходное состояние. [Подробные сведения приведены в разделе “Очистка всей памяти (сброс)” на стр. 30.]

**4** Нажимайте кнопку TUNING/TIME (∨ или ∧) для установки часа, а затем нажмите кнопку MEMORY/SET.



- Нажать кнопку TUNING/TIME (∨ или ∧) один раз, чтобы изменить время на 1 час вперед. Держать ее нажатой для непрерывного изменения вперед.
- Когда выбрана 12-часовая система, индикатор “AM” сменится на “PM” автоматически.

**5** Нажимайте кнопку TUNING/TIME (∨ или ∧) для установки минут, а затем нажмите кнопку MEMORY/SET.

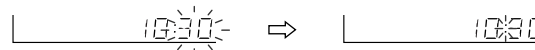

- Нажмите кнопку TUNING/TIME (∨ или ∧) один раз для продвижения времени на 1 минуту. Удерживайте ее нажатой для изменения времени в 5-минутных интервалах.
- Показание часа не продвинется, даже если показание минут продвинется от “59” до “00”.

**Чтобы подтвердить индикацию времени:**

Нажмите кнопку CLOCK на главном аппарате или на пульте дистанционного управления. Индикация времени будет отображаться приблизительно в течение 5 секунд.



**Примечание:**

Когда питание от источника переменного тока будет восстановлено после сбоя питания или отсоединения аппарата от сети, индикация “CLOCK” или индикация времени начнет мигать при нажатии на кнопку CLOCK. Для повторной настройки часов используйте следующую процедуру.

**Чтобы снова установить часы:**

Выполните действия пунктов подраздела “Установка часов”, начиная с пункта 1. Если индикация времени мигает, то пункт 3 (для выбора 24-часовой системы или 12-часовой системы) пропускается.

**Для изменения 24-часовой системы или 12-часовой системы:**

- 1 Сбросить все запрограммированное содержимое. [Подробные сведения приведены в разделе “Очистка всей памяти (сброс)” на стр. 30.]
- 2 Выполнить “Установка часов” с самого начала.



# Прослушивание CD (компакт-дисков)

XL-HP500WR

Данная система может также воспроизводить аудиодиски CD-R и CD-RW, но не может осуществлять запись. Некоторые аудиодиски CD-R и CD-RW могут быть непригодными для воспроизведения из-за состояния диска или устройства, которое было использовано для записи.

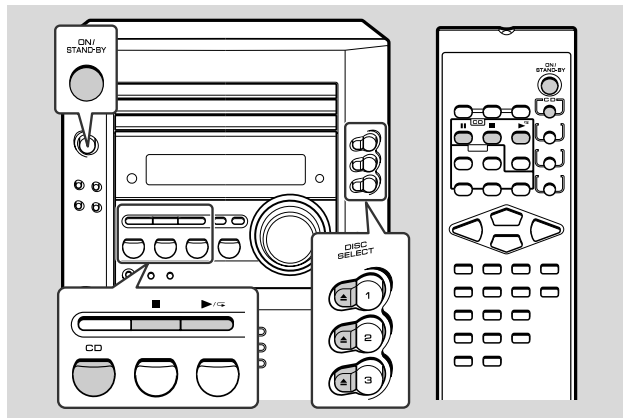

**1** Нажать кнопку ON/STAND-BY для включения питания.

**2** Нажать кнопку CD.

**3** Нажмите кнопку ▲ для того, чтобы открыть лоток 1 для дисков.

**4** Поместите компакт-диск на лоток 1 для дисков стороной с ярлыком вверх.

Убедитесь в том, что компакт-диски размером 8 см установлены посередине лотков для дисков.

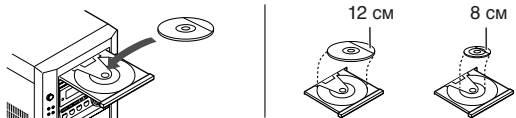

**5** Нажмите кнопку ▲ для того, чтобы закрыть лоток 1 для дисков.

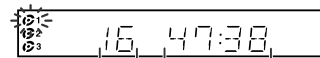

Общее число дорожек на компакт-диске, номер которого мигает

Общая продолжительность времени воспроизведения компакт-диска, номер которого мигает

**6** Вы можете поместить диски на лотки 2 - 3 выполняя действия пунктов 3 - 5.

**7** Нажать кнопку ► / C, чтобы начать воспроизведение.

- Воспроизведение начнется с дорожки 1 позиции DISC 1. После завершения воспроизведения диска автоматически начинается воспроизведение следующего диска.
- Когда воспроизведение последней дорожки третьего компакт-диска завершается, проигрыватель компакт-дисков останавливается автоматически.
- При отсутствии компакт-диска в одном из лотков для дисков позиций 1 - 3, соответствующая позиция будет пропущена и начнется воспроизведение следующего компакт-диска.

**Чтобы прервать воспроизведение:**

Нажать кнопку CD II на пульте дистанционного управления.

Чтобы восстановить воспроизведение с того же самого места, нажать кнопку ► / C.

**Чтобы остановить воспроизведение:**

Нажать кнопку ■ (CD ■).

**Для замены других компакт-дисков во время воспроизведения одного из компакт-дисков:**

Нажмите кнопку ▲ для остановленного компакт-диска и замените диски.

**Для снятия компакт-дисков:**

Во время действия режима остановки нажмите нужную кнопку ▲.

Воспроизведение компакт-дисков (CD)

## Прослушивание CD (компакт-дисков) (продолжение)

### ■ Чтобы выявить начало дорожки

#### Чтобы перейти к началу следующей дорожки:

Нажать кнопку ►► не дольше, чем 0,5 секунды, во время воспроизведения.

#### Чтобы снова начать воспроизведение текущей дорожки:

Нажать кнопку ◀◀ не дольше, чем 0,5 секунды, во время воспроизведения.

#### Примечания:

- Вы можете выявить начало дорожки только на одном диске.
- Вы можете обеспечить перемещение к любой дорожке, нажимая повторно на кнопку ◀◀ или ►► до появления индикации номера нужной дорожки.

### ■ Чтобы выявить желаемую часть

#### Для слышимого быстрого продвижения вперед:

Нажать и держать нажатой кнопку ►► во время воспроизведения.

#### Для слышимого быстрого продвижения назад:

Нажать и держать нажатой кнопку ◀◀ во время воспроизведения.

#### Примечания:

- Нормальное воспроизведение восстанавливается, когда кнопка ◀◀ или ►► отпускается.
- Вы можете выявить желаемую часть только на одном диске.
- Если конец последней дорожки будет достигнут во время выполнения ускоренного перемещения вперед, на дисплее появится индикация "∞ END" и работа с компакт-диском будет приостановлена. Если начало первой дорожки будет достигнуто во время выполнения ускоренного перемещения назад, аппарат войдет в режим воспроизведения.  
(∞: Номер последней дорожки)

### ■ Чтобы указать диск для воспроизведения

Вы можете выполнить воспроизведение диска, указав номер диска.

Нажмите одну из кнопок DISC SELECT ① - ③ (⊖ 1 - ⊖ 3) для выбора нужного диска.



Автоматически будет выполняться воспроизведение и остановка только выбранного диска.

#### Примечание:

Если нажата кнопка с номером лотка, в котором отсутствует диск, воспроизведение диска не будет выполняться, а индикатор номера диска погаснет.

#### Для остановки воспроизведения:

Нажмите кнопку ■ (CD ■).

#### Внимание:

- Не помещайте два компакт-диска в один лоток для дисков.
- Не пытайтесь воспроизводить диски специальной формы (в форме сердца или восьмиугольника). Это может стать причиной неправильного срабатывания.
- Не подталкивайте лоток для дисков, когда он находится в движении.
- Если произойдет сбой питания, когда открыт лоток, подождите, пока питание возобновится.
- Если движение лотка было остановлено с применением силы, на дисплее на 3 секунды появится индикация "ER-CD20" и аппарат прекратит функционирование. Если такое случится, нажмите кнопку ON/STAND-BY для того, чтобы войти в режим ожидания питания, а затем снова включите питание.
- Если при использовании компакт-диска возникают помехи в работе телевизора или радиоприемника, переместите аппарат подальше от телевизора или радиоприемника.
- Если диск поврежден, загрязнен или помещен верхней стороной вниз, этот диск будет пропущен.

# Дополнительные функции воспроизведения компакт-дисков

XL-HP500WR

## ■ Непосредственный поиск дорожки

Используя кнопки непосредственного поиска можно выполнить воспроизведение нужных дорожек на определенном диске.

Используйте кнопки непосредственного поиска на пульте дистанционного управления для выбора нужной дорожки во время воспроизведения выбранного диска.

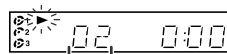

Номер выбранной дорожки

- Кнопки непосредственного поиска позволяют Вам сделать выбор до номера 10.
- При выборе номера 11 или большего номера используйте кнопку "+10".

### A. Например, для выбора 13

- 1 Нажмите кнопку "+10" один раз.
- 2 Нажмите кнопку "3".

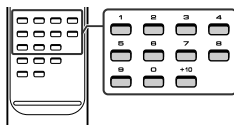

### B. Например, для выбора 30

- 1 Нажмите кнопку "+10" три раза.
- 2 Нажмите кнопку "0".

Если кнопки непосредственного поиска нажаты в то время, когда диск остановлен, нажмите кнопку ► / ◀ для запуска нужной дорожки на данном диске.

### Примечания:

- Номер дорожки, который превышает количество дорожек на определенном диске, не может быть выбран.
- Во время воспроизведения в произвольной последовательности выполнение непосредственного поиска становится невозможным.

## ■ Повторное воспроизведение

Можно выполнять непрерывное повторное воспроизведение всех дорожек на не более чем 3 дисках, всех дорожек на выбранном диске или запрограммированной последовательности.

Чтобы повторять все дорожки на 3-х дисках: Нажать кнопку ► / ◀ дважды.



Для повторного воспроизведения всех дорожек на выбранном диске:

- 1 Нажмите одну из кнопок DISC SELECT ① - ③ (Ⓢ 1 - Ⓢ 3).
- 2 Нажмите кнопку ► / ◀.

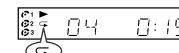

### Для повторного воспроизведения нужных дорожек:

Выполните действия пунктов 1 - 6 в разделе "Запрограммированное воспроизведение", а затем дважды нажмите кнопку ► / ◀.

Чтобы отменить повторное воспроизведение: Нажать кнопку ► / ◀ еще раз. Индикатор "◀" погаснет.

## ■ Произвольное воспроизведение

Дорожки на диске(-ах) воспроизводятся в произвольной последовательности автоматически.

Для воспроизведения всех дорожек на не более чем 3 дисках в произвольной последовательности:

- 1 Нажмите кнопку ► / ◀.
- 2 Нажмите кнопку RANDOM на пульте дистанционного управления.

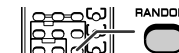

Для воспроизведения всех дорожек на выбранном диске:

- 1 Нажмите одну из кнопок DISC SELECT ① - ③ (Ⓢ 1 - Ⓢ 3).
- 2 Нажмите кнопку RANDOM на пульте дистанционного управления.

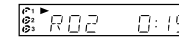

Чтобы отменить произвольное воспроизведение: Нажать кнопку ► / ◀.

### Примечания:

- Если нажать кнопку ► / ◀ во время произвольного воспроизведения, можно перейти к следующей дорожке, выбранной функцией произвольного воспроизведения. Однако, нажатием кнопки ◀ нельзя перейти к предыдущей дорожке. При этом вывляется начало дорожки текущего воспроизведения.
- При произвольном воспроизведении проигрыватель компакт-дисков выбирает и воспроизводит дорожки автоматически. (Вы не можете выбрать последовательность дорожек.)

### Внимание:

После завершения повторного или произвольного воспроизведения, непременно нажать кнопку ■ (CD ■). В противном случае, диск(-и) будет воспроизводиться без конца.

## Дополнительные функции воспроизведения компакт-дисков (продолжение)

### ■ Запрограммированное воспроизведение

Вы можете выбрать порядок для воспроизведения не более 32 записей в нужной Вам последовательности.

<p><b>1</b> В режиме остановки нажмите кнопку MEMORY/SET (MEMORY) для того, чтобы войти в режим сохранения программирования.</p>	
<p><b>2</b> Нажмите одну из кнопок DISC SELECT ① - ③ (① 1 - ③ 3) для выбора нужного диска.</p>	<p>Номер выбранного диска</p>
<p><b>3</b> Нажимайте кнопки непосредственного поиска на пульте дистанционного управления для выбора нужной дорожки. Вы можете также выбрать дорожку путем нажатия на кнопку ◀◀ или ▶▶.</p>	<p>Номер выбранной дорожки</p>
<p><b>4</b> Нажмите кнопку MEMORY/SET (MEMORY) для сохранения номера дорожки.</p>	
<p><b>5</b> Повторите действия пунктов 2 - 4 для других дорожек. Можно запрограммировать не более 32 дорожек. Если Вы сделали ошибку, запрограммированные дорожки можно сбросить путем нажатия на кнопку CLEAR.</p>	
<p><b>6</b> Нажмите кнопку ■ (CD ■). На дисплее появится общее количество занесенных в память дорожек.</p>	
<p><b>7</b> Нажмите кнопку ▶ / ◀ для того, чтобы начать воспроизведение. Во время программного воспроизведения кнопки DISC SELECT ① - ③ (① 1 - ③ 3) не будут функционировать.</p>	

Для сброса запрограммированной последовательности:

Нажмите кнопку CLEAR на пульте дистанционного управления в то время, когда мигает индикатор "MEMORY".

Каждый раз при нажатии на эту кнопку, будет сбрасываться одна дорожка, начиная с последней запрограммированной дорожки.

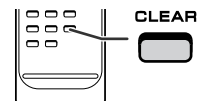

Для отмены режима запрограммированного воспроизведения:

В режиме остановки и пока высвечивается индикатор "MEMORY", нажмите кнопку CLEAR на пульте дистанционного управления. Индикатор "MEMORY" исчезнет, а все запрограммированное содержание будет сброшено.

Добавление дорожек в программу:

Если программа заранее сохраняется в памяти, то индикатор "MEMORY" будет отображаться. Далее, выполнить пункты 1 - 6, чтобы добавить дорожки. Новые дорожки будут сохраняться после последней дорожки исходной программы.

Для проверки запрограммированных дорожек:

В то время, когда аппарат остановлен в режиме запрограммированного воспроизведения, нажмите кнопку ◀◀ или ▶▶.

Примечания:

- Открывание лотка для диска автоматически отменяет выполнение запрограммированной последовательности.
- Запрограммированная последовательность не будет сброшена, даже если Вы нажмете кнопку ON/STAND-BY для того, чтобы войти в режим ожидания или перейдете от функционирования CD к выполнению других функций.
- Во время действия программы воспроизведение в произвольной последовательности невозможно.

# Прослушивание радиоприемника

XL-HP500WR

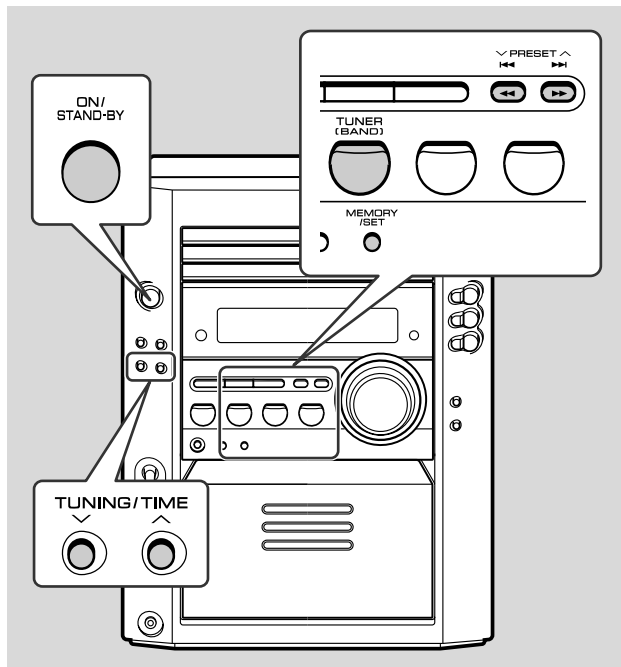

## ■ Настройка

- 1 Нажать кнопку ON/STAND-BY, чтобы включить питание.
- 2 Нажать кнопку TUNER (BAND) неоднократно, чтобы выбрать желаемый нужный частот (ЧМ или АМ).

### 3 Нажать кнопку TUNING/TIME (∨ или ∧), чтобы настроить приемник на нужную станцию.

#### Ручная настройка:

Нажать кнопку TUNING/TIME столько раз, сколько требуется, чтобы настроить приемник на нужную станцию.

#### Автоматическая настройка:

Если держать кнопку TUNING/TIME нажатой дольше, чем 0,5 секунды, то автоматически начнется сканирование, и тюнер будет останавливаться при первом приеме радиовещательной станции.

#### Примечания:

- Если возникают помехи в радиоприемнике во время сканирования для автоматической настройки, то настройка может останавливаться в этой точке.
- Сканирование автоматической настройки пропускает станции со слабыми сигналами.
- Чтобы остановить автоматическую настройку, нужно нажать кнопку TUNING/TIME еще раз.

#### Чтобы принимать ЧМ-стереопередачу:

Нажать кнопку TUNER (BAND), чтобы отображать индикатор "ST".

- Индикатор "∞" появится, когда ЧМ-радиовещание ведется в режиме стерео.



- Если ЧМ-передача принимается слабо, то следует нажать кнопку TUNER (BAND), чтобы погасить индикатор "ST". Прием становится монофоническим, и звук становится более четким.

## Прослушивание радиоприемника (продолжение)

### ■ Сохранение в памяти станции

Вы можете сохранять в памяти 40 AM- и ЧМ-станций и вызывать их нажатием кнопки. (Предварительная настройка)

**1** Выполнить пункты 1 - 3 в “Настройка” на стр. 18.

**2** Нажать кнопку MEMORY/SET, чтобы войти в режим сохранения предварительной настройки.

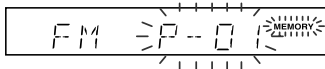

**3** Пока не истечет 30 секунд, нажать кнопку PRESET (✓ или ^) чтобы выбрать номер канала предварительной настройки.

Сохранить станции в памяти в последовательности, начиная с канала 1 предварительной настройки.

**4** Пока не истечет 30 секунд, нажать кнопку MEMORY/SET, чтобы сохранить эту станцию в памяти.

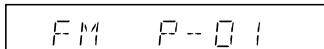

Если индикатор “MEMORY” и индикаторы номера предварительной настройки погаснут до того, как станция будет сохранена в памяти, повторите действия, начиная с пункта 2.

**5** Повторить пункты 1 - 4, чтобы сохранить другие станции, или изменить станцию предварительной настройки.

Когда новая станция сохраняется в памяти, сохраненная ранее станция стирается.

#### Примечание:

Функция резервного питания защищает сохраненные станции в течение нескольких часов, даже в случае отказа питания и в случае отсоединения кабеля питания переменного тока.

### ■ Для повторного вызова сохраненной в памяти станции

1 Нажмите кнопку PRESET (✓ или ^) менее, чем на 0,5 секунды для выбора нужной станции.

### ■ Для сканирования предварительно установленных станций

Станции, сохраненные в памяти, могут быть просканированы автоматически. (Сканирование предварительно установленной памяти)

- 1 Нажмите кнопку PRESET (✓ или ^) менее, чем на 0,5 секунды. Начнет мигать индикация номера предварительной установки, и запрограммированные станции будут последовательно переключаться через каждые 5 секунд.
- 2 Нажмите кнопку PRESET (✓ или ^) еще раз, когда будет найдена нужная станция.

### ■ Для очистки всей предварительно установленной памяти

- 1 Нажмите кнопку ON/STAND-BY для того, чтобы войти в режим ожидания.
- 2 В то время, когда нажаты кнопка TUNER (BAND) и кнопка X-BASS/DEMO, нажимайте на кнопку ON/STAND-BY до тех пор, пока не появится индикация “TUNER CL”.

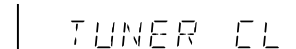
ON/  
STAND-BYTUNER  
(BAND)X-BASS  
/DEMO

# Прослушивание записи с кассетной ленты

XL-HP500WR

Перед воспроизведением:

- Для воспроизведения следует использовать нормальные ленты или ленты низкого шума в целях получения наилучшего звука. (Не рекомендуется применять ни металлические ленты, ни ленты CrO<sub>2</sub>.)
- Нельзя использовать кассеты типа C-120 или кассеты низкого качества, так как они вызовут неисправности.
- Прежде чем вставить ленту в кассетный отсек, следует натянуть ослабленную ленту при помощи ручки или карандаша.

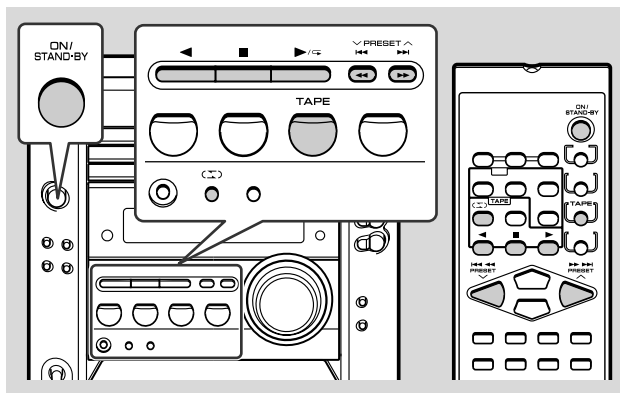

**1** Нажмите кнопку ON/STAND-BY для включения питания.

**2** Нажмите кнопку TAPE.

**3** Откройте кассетную дверцу путем нажатия на участок с меткой "PUSH EJECT ▲".



**4** Вставьте кассету в кассетный отсек так, чтобы сторона А была обращена лицевой стороной к Вам.



**5** Нажмите кнопку для того, чтобы выбрать одну сторону или обе стороны.

- ... Для прослушивания обеих сторон.
- ... Для бесконечного повторного воспроизведения обеих сторон.
- ... Для прослушивания одной стороны.



**6** Нажмите кнопку / () для прослушивания стороны А, или кнопку для прослушивания стороны В.

Для воспроизведения обеих сторон () начните выполнять воспроизведение со стороны А. Если начать выполнять воспроизведение со стороны В, воспроизведение стороны А не будет выполняться.

**Для остановки воспроизведения:**

Нажмите кнопку (TAPE ).

**Ускоренная перемотка вперед/назад на стороне А:**

Для перемещения ленты вперед нажмите кнопку . Для перемотки ее назад нажмите кнопку .

**Ускоренная перемотка вперед/назад на стороне В:**

Для перемещения ленты вперед нажмите кнопку . Для перемотки ее назад нажмите кнопку .

**Внимание:**

- Для извлечения кассеты нажмите кнопку (TAPE ), а затем откройте отсек.
- Перед переходом от одного действия с лентой к другому нажмите кнопку (TAPE ).
- Если произойдет сбой питания во время функционирования ленты, головка звукоснимателя останется в соприкосновении с лентой и дверца кассетного отсека не будет открываться. В этом случае следует подождать до тех пор, пока не восстановится питание.

Воспроизведение записи с лент

# Использование караоке

Караоке

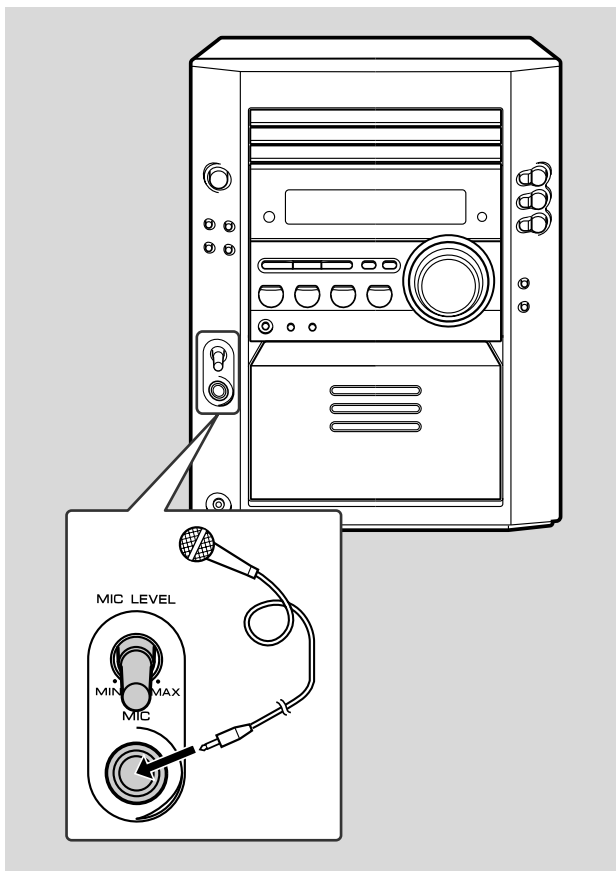

- 1** Установите регулятор MIC LEVEL в положение MIN для защиты громкоговорителей от ударного звука и для предотвращения раздражающих помех.
- 2** Подсоедините микрофон к гнезду MIC.
  - Используйте микрофон со штекером диаметром 6,3 мм, полным сопротивлением 600 Ом.
  - Используйте адаптер стандартного штекера при использовании микрофона со штекером диаметром 3,5 мм.
- 3** Нажмите кнопку ON/STAND-BY для включения питания.
- 4** Нажмите кнопку CD, TUNER (BAND), TAPE или VIDEO/AUX для выбора источника аудиосигнала и начните его воспроизведение.
- 5** Отрегулируйте громкость источника аудиосигнала с помощью регулятора VOLUME.
- 6** Поворачивайте регулятор MIC LEVEL в направлении положения MAX для увеличения громкости микрофона и в направлении положения MIN для уменьшения его громкости.



**Примечания:**

- Когда Вы поете в микрофон слишком громко, Ваш голос может искажаться в зависимости от подключенных устройств. Если это происходит, уменьшите громкость микрофона.
- Если используется очень чувствительный микрофон, может иметь место завывание.
- Для вокальных упражнений целесообразно использовать однонаправленный микрофон.

**В случае визжания:**





- Уменьшите громкость микрофона.
- Измените направление микрофона.
- Уменьшите громкость главного аппарата.
- Отодвиньте микрофон от громкоговорителей.

**Внимание:**

- Когда микрофон не используется, его следует отсоединить от гнезда MIC.
- При подсоединении или отсоединении микрофона установите регулятор MIC LEVEL в положение MIN.

## ■ Запись микшированного звука на кассетную ленту

Вы можете записать микшированный звук с микрофона и CD, TUNER или VIDEO/AUX аппаратуры.

- 1 Выполните действия пунктов 1 - 3, описанные в подразделе "Воспроизведение караоке" на стр. 21.
- 2 Нажмите кнопку CD, TUNER (BAND) или VIDEO/AUX для выбора источника аудиосигнала.
- 3 Вставьте кассету в кассетный отсек так, чтобы сторона A была обращена лицевой стороной к Вам.
- 4 Выполните действия пунктов 5 - 6, описанные в подразделе "Воспроизведение караоке" на стр. 21.
- 5 Нажмите кнопку  для того, чтобы выбрать одну сторону или обе стороны.
- 6 Нажмите кнопку **●II**.
- 7 Нажмите кнопку  /  для того, чтобы выполнить запись на стороне A, или кнопку  для стороны B.

## ■ Запись сигналов с микрофона только на кассетную ленту

- 1 Выполните действия вышеописанного пункта 1.
- 2 Нажмите кнопку TAPE.
- 3 Выполните действия вышеописанных пунктов 3 - 7.

## Запись на кассетную ленту



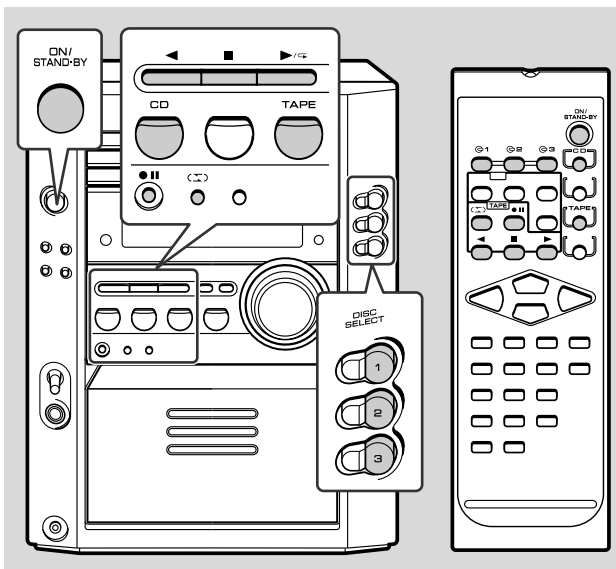

### Перед записью:

- В случае записи важных материалов следует заранее произвести испытание, чтобы убедиться в том, что материал нормально записывается.
- SHARP не несет ответственность за повреждение или потерю записи, вызванные из-за неисправности аппарата.
- Можно регулировать громкость и качество звука, не оказывая влияния на записанный сигнал (Регулируемый монитор звука).
- Для записи не использовать металлические ленты и ленты CrO<sub>2</sub>.

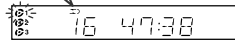

### ■ Запись с CD (компакт-дисков)

Вы можете выполнить запись нужных компакт-дисков при помощи кнопки DISC SELECT ① - ③ (Ⓢ 1 - Ⓢ 3).

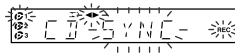
- 1 Нажмите кнопку ON/STAND-BY для включения питания.**
- 2 Нажмите кнопку CD и вставьте нужный диск.**
- 3 Вставьте кассету в кассетный отсек так, чтобы сторона A была обращена лицевой стороной к Вам.**  
Перемотайте ведущую часть ленты, на которую нельзя выполнить запись.
- 4 Нажмите кнопку  для того, чтобы выбрать одну сторону или обе стороны.**  
 ... Для выполнения записи на обеих сторонах.  
 ... Для выполнения записи только на одной стороне.
 
- 5 Нажмите кнопку .**  
Запись будет временно остановлена.
 
- 6 Нажмите одну из кнопок DISC SELECT ① - ③ (Ⓢ 1 - Ⓢ 3) для того, чтобы начать выполнение записи.**
  - Для выполнения записи на обеих сторонах, начните на стороне A. (Если начать выполнение записи со стороны B, лента не переключится к стороне A.)
  - Запись начинает выполняться с выбранного компакт-диска. Когда закончится воспроизведение последней дорожки или будет достигнут конец ленты, и компакт-диск и кассета автоматически остановятся.
  - Воспроизведение компакт-диска начнется приблизительно через 7 секунд после запуска ленты.

**Непрерывная запись с нескольких компакт-дисков:**

- 1 Выполните действия пунктов 1 - 5, описанных в подразделе "Запись с CD (компакт-дисков)" на стр. 23.
- 2 Нажмите кнопку ► / ◀ (►) для выполнения записи на стороне А, или кнопку ◀ для стороны В.

**Для выполнения запрограммированной записи:**

- 1 Запрограммируйте диски и дорожки. (См. стр. 17.)
- 2 Нажмите кнопку ●II.
- 3 Нажмите кнопку ► / ◀ (►) для выполнения записи на стороне А, или кнопку ◀ для стороны В.

**Для остановки записи:**

Нажмите кнопку ■ (TAPE ■).  
Компакт-диск и кассета остановятся.

**Функция автоматического перезапуска:**

Если сторона, на которую выполняется запись, переключается со стороны А к стороне В во время записи, система выполнит запись прерванной дорожки на стороне В с самого начала. Запись будет выполнена без отрыва начала дорожки, а полностью на стороне В.

**Клапан для предотвращения стирания кассетной ленты:**

- При записи на кассетную ленту, следует подтвердить, что клапаны для предотвращения стирания не удалены. Кассеты имеют удаляемые клапана для предотвращения случайной записи или стирания записи.
- Чтобы защитить записанный звук, удалите клапан после записи. Покройте отверстие удаления клапана клейкой лентой, чтобы сделать запись на ленту без клапана.

**■ Запись с радиоприемника**

**1 Выполните настройку на нужную станцию. (См. стр. 18.)**

**2 Вставьте кассету в кассетный отсек так, чтобы сторона А была обращена лицевой стороной к Вам.**  
Перемотайте ведущую часть ленты, на которую нельзя выполнить запись.

**3 Нажмите кнопку (◀▶) для того, чтобы выбрать одну сторону или обе стороны.**  
◀▶ ... Для выполнения записи на обеих сторонах.  
◀ ... Для выполнения записи только на одной стороне.



**4 Нажмите кнопку ●II.**  
Запись будет временно остановлена.

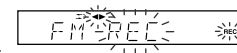

**5 Нажмите кнопку ► / ◀ (►) для выполнения записи на стороне А, или кнопку ◀ для стороны В.**  
Для выполнения записи на обеих сторонах, начните на стороне А. (Если начать выполнение записи со стороны В, лента не переключится на сторону А.)

**Для прерывания записи:**

Нажмите кнопку ●II.  
Для возобновления выполнения записи, нажмите ту же самую кнопку записи, которую Вы нажали при выполнении действий пункта 5. Другие кнопки не позволят возобновить прерванное действие.

**Для остановки записи:**

Нажмите кнопку ■ (TAPE ■).

**Примечание:**

Если Вы услышите свистящий шум во время выполнения записи программы станции AM, переместите рамочную AM-антенну.

**■ Стирание записи с лент**

- 1 Нажмите кнопку TAPE.
- 2 Следуйте пунктам 2 - 5 в подразделе "Запись с радиоприемника".

## Использование таймера и режима сна

### Воспроизведение по таймеру:

Аппарат включится и начнет воспроизведение нужного источника (компакт-диска, тюнера, ленты) в заранее установленное время.

### Запись по таймеру:

Аппарат включается и начинает запись с тюнера в заранее установленное время.

### Использование режима сна:

Радиоприемник, компакт-диск и кассетная лента могут быть выключены автоматически.

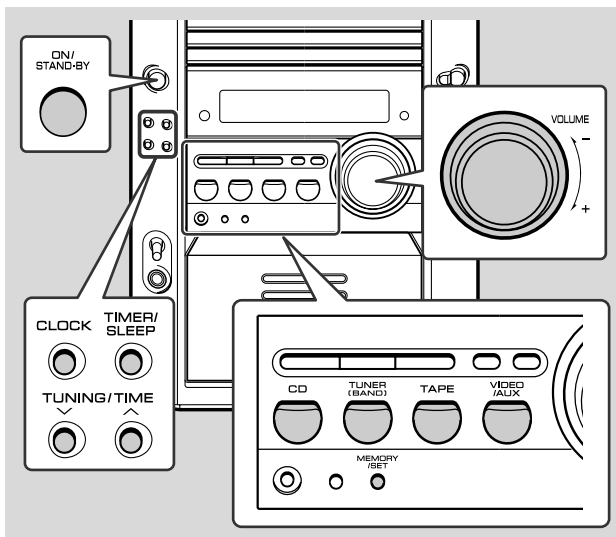

## ■ Воспроизведение или запись по таймеру

### Перед установкой таймера:

- 1 Нажмите кнопку CLOCK для проверки точности хода часов.
- 2 Для воспроизведения по таймеру: Вставьте кассету или диск, который будет воспроизводиться.  
Для записи по таймеру: Вставьте кассету для записи в кассетный отсек.



- 1 Нажмите кнопку ON/STAND-BY для включения питания.
- 2 Нажмите кнопку CD, TUNER (BAND) или TAPE для выбора нужной функции.  
Для выбора источника воспроизведения по таймеру: CD, TUNER (BAND) или TAPE.  
Для выбора источника записи по таймеру: TUNER (BAND).  
**Если Вы выбрали функцию TUNER (BAND), выполните настройку на нужную станцию.**
- 3 Отрегулируйте громкость при помощи регулятора VOLUME.  
Не включайте слишком сильную громкость.
- 4 Нажимайте кнопку TIMER/SLEEP повторно для выбора функции воспроизведения по таймеру или записи по таймеру.  
Для воспроизведения по таймеру выберите на дисплее индикатор "0:00" белого цвета, а для записи по таймеру выберите индикатор "0:00" красного цвета.

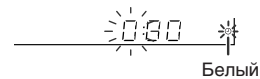

**5 Нажимайте кнопку TUNING/TIME (∨ или ∧) для точного указания часа начала хода часов, затем нажмите кнопку MEMORY/SET.**



На рисунках показана установка времени для воспроизведения по таймеру.

**6 Нажимайте кнопку TUNING/TIME (∨ или ∧) для точного указания минут, затем нажмите кнопку MEMORY/SET.**



Аппарат автоматически войдет в режим ожидания по таймеру.

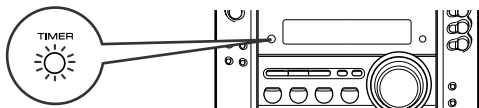

**Для отмены функции воспроизведения по таймеру /записи по таймеру:**

Нажмите кнопку ON/STAND-BY для включения питания.

**7 Выполнение воспроизведения или записи начнется, когда наступит заранее установленное время.**

Громкость будет постепенно увеличиваться до тех пор, пока не достигнет уровня, которой Вы установили для прослушивания перед тем, как система вошла в режим ожидания для таймера.

**В режиме воспроизведения по таймеру:**

Если Вы выберете CD или TAPE, аппарат войдет в режим ожидания после завершения воспроизведения. Если Вы выберете TUNER, он войдет в режим ожидания через один час после начала воспроизведения по таймеру.

**В режиме записи по таймеру:**

Когда лента, на которую выполняется запись, достигнет конца, завершится выполнение записи по таймеру и аппарат войдет в режим ожидания.

**Для сброса или изменения установки таймера:**

Выполните описанные в подразделе "Воспроизведение по таймеру" действия с самого начала.

**Примечания:**

- Если время установлено, эта установка будет сохраняться до тех пор, пока в память не будет введено новое время.
- При выполнении воспроизведения или записи по таймеру с помощью других аппаратов, подсоединенных к гнездам VIDEO/AUX, выберите индикацию "VIDEO/AUX" при выполнении действий пункта 2. В это время только данный аппарат будет включен или автоматически войдет в режим ожидания питания. Он войдет в режим ожидания питания, когда будет достигнут конец ленты, на которую выполняется запись, при записи по таймеру или через один час после начала воспроизведения в режиме воспроизведения по таймеру. Однако другой аппарат не будет включен или выключен.

## ■ Использование режима сна

- 1 Включите воспроизведение нужного источника звука.
- 2 Нажимайте кнопку **TIMER/SLEEP** повторно до тех пор, пока на дисплее не появится индикация "SLEEP":  

Для изменения времени сна:  
Пока на дисплее отображается время сна, нажимайте кнопку **TUNING/TIME** (✓ или ^).

(Максимальное время: 3 часа - минимальное время: 1 минута)

  - 3 часа - 5 минут → 5-минутные интервалы
  - 5 минут - 1 минута → 1-минутные интервалы
- 3 Нажмите кнопку **MEMORY/SET**.
- 4 Ваша система войдет в режим ожидания питания автоматически после того, как истечет заранее установленное время.  
Звук выключится за 1 минуту до окончания действия режима сна.

**Чтобы отменить использование режима сна:**  
Нажать кнопку **ON/STAND-BY**, пока режим сна используется.

**Чтобы подтвердить оставшееся время сна:**  
Нажать кнопку **TIMER/SLEEP**, пока режим сна используется.  
Оставшееся время сна отображается приблизительно на 5 секунды.

## Расширение возможностей Вашей системы

Соединительный шнур не включен в комплект поставки. Приобретите используйте имеющийся в продаже шнур, как показано на рисунке ниже.

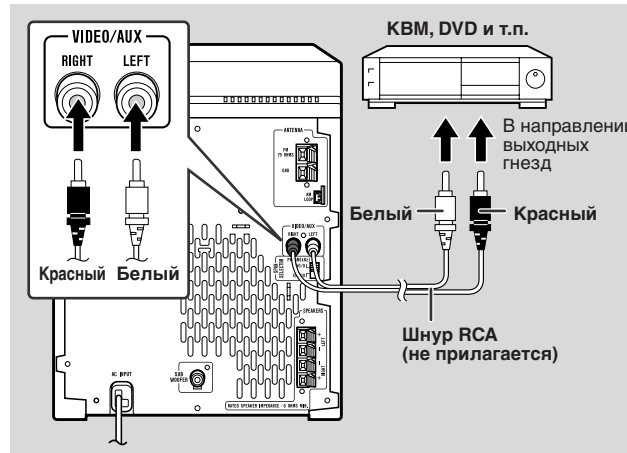

## ■ Прослушивание звуков, воспроизводимых с KVM, DVD и т.п.

- 1 Используйте соединительный шнур для подсоединения **KVM, DVD, и т.п.** к гнездам **VIDEO/AUX**.  
При использовании видеоаппаратуры, подсоедините аудиовыход к данному аппарату, а видеовыход к телевизору.
- 2 Нажмите кнопку **ON/STAND-BY** для включения питания.
- 3 Нажмите кнопку **VIDEO/AUX**.
- 4 Выполните воспроизведение с подсоединенного оборудования.

**Примечание:**  
Для устранения фоновых помех располагайте данный аппарат как можно дальше от телевизора.

## ■ Для записи на ленту

- 1 Вставьте кассету в кассетный отсек.
- 2 Нажмите кнопку VIDEO/AUX.
- 3 Нажмите кнопку **II**.
- 4 Нажмите кнопку **▶ / ⏪ (▶) или ◀**.
- 5 Выполните воспроизведение с KBM, DVD и т.п.

## ■ Головные телефоны

- Перед подключением или отключением головных телефонов уменьшите уровень громкости.
- Не забудьте, что Ваши головные телефоны оснащены штекером диаметром 3,5 мм и их полное сопротивление находится в пределах между 16 Ом и 50 Ом. Рекомендуемое полное сопротивление составляет 32 Ом.
- При подключении головных телефонов громкоговорители отсоединяются автоматически. Отрегулируйте уровень громкости при помощи регулятора VOLUME.

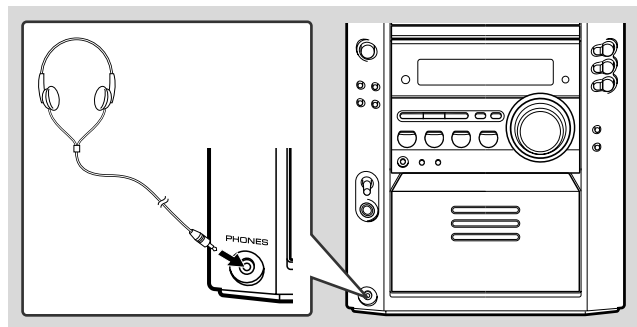

## ■ Подсоединение громкоговорителя сверхнизких частот

При подключении к данному аппарату имеющегося в продаже громкоговорителя со встроенным усилителем, Вы можете наслаждаться звучанием с усиленными низкими тонами. Подсоедините шнур RCA от имеющегося в продаже громкоговорителя со встроенным усилителем к гнезду SUBWOOFER.

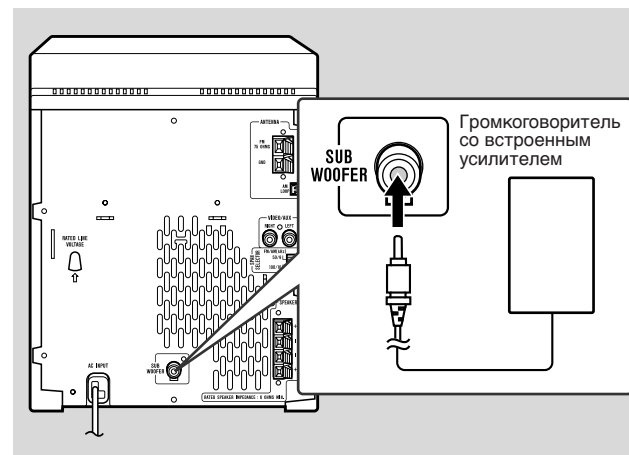

# Схема отыскания неисправностей

Многие возможные проблемы могут быть решены владельцем без вызова обслуживающего специалиста.

Если что-то нехорошо с этим изделием, проверить следующее, перед обращением к уполномоченному дилеру SHARP или в центр обслуживания.

## Общие части

Признаки	Возможные причины
<ul style="list-style-type: none"> <li>Часы не показывают правильное время.</li> </ul>	<ul style="list-style-type: none"> <li>Не произошел ли отказ питания? Снова установить часы. (См. стр. 13.)</li> </ul>
<ul style="list-style-type: none"> <li>При нажатии кнопки аппарат не реагирует.</li> </ul>	<ul style="list-style-type: none"> <li>Переключить этот аппарат в режим ожидания по питанию, и затем снова его включить.</li> <li>Если аппарат все еще неисправен, вернуть его в исходное состояние. (См. стр. 30)</li> </ul>
<ul style="list-style-type: none"> <li>Звук неслышен.</li> </ul>	<ul style="list-style-type: none"> <li>Не установлена ли громкость на "0"?</li> <li>Не подключены ли головные телефоны?</li> <li>Не отсоединены ли провода громкоговорителей?</li> </ul>

## Проигрыватель компакт-дисков

Признаки	Возможные причины
<ul style="list-style-type: none"> <li>Воспроизведение не начинается.</li> <li>Воспроизведение останавливается в середине или не завершается правильно.</li> </ul>	<ul style="list-style-type: none"> <li>Не положен ли диск верхней стороной вниз?</li> <li>Удовлетворяет ли диск стандартам?</li> <li>Не деформирован и не царапан ли диск?</li> </ul>
<ul style="list-style-type: none"> <li>Происходит пропуск звуков воспроизведения, или остановка в середине дорожки.</li> </ul>	<ul style="list-style-type: none"> <li>Не расположен ли аппарат вблизи источника чрезмерной вибрации?</li> <li>Не очень загрязнен ли диск?</li> <li>Не произошла ли конденсация внутри аппарата?</li> </ul>

## Тюнер

Признаки	Возможные причины
<ul style="list-style-type: none"> <li>Радиоприемник шумит ненормально и постоянно.</li> </ul>	<ul style="list-style-type: none"> <li>Не расположен ли аппарат вблизи телевизора?</li> <li>Надлежащим ли образом расположена ЧМ-антенна или рамочная АМ-антенна? Отодвиньте антенну подальше от шнура питания переменного тока или от аппарата, если она расположена близко.</li> </ul>

## Кассетные деки

Признаки	Возможные причины
<ul style="list-style-type: none"> <li>Невозможна запись.</li> </ul>	<ul style="list-style-type: none"> <li>Не удален ли клапан предотвращения стирания?</li> </ul>
<ul style="list-style-type: none"> <li>Невозможна запись на дорожки с правильным звуковым качеством.</li> <li>Невозможно полное стирание.</li> </ul>	<ul style="list-style-type: none"> <li>Нормальная ли лента? (Нельзя записать на металлическую ленту или ленту CrO<sub>2</sub>.)</li> </ul>
<ul style="list-style-type: none"> <li>Пропуск звука.</li> <li>Не слышен звук верхних частот.</li> <li>Флуктуация звука</li> </ul>	<ul style="list-style-type: none"> <li>Не ослаблена ли лента?</li> <li>Не натянута ли лента?</li> <li>Не загрязнены ли лентопротяжные механизмы, прижимные ролики или головки?</li> </ul>
<ul style="list-style-type: none"> <li>Невозможно вынуть ленту.</li> </ul>	<ul style="list-style-type: none"> <li>Если произойдет сбой питания во время функционирования ленты, головка звукоснимателя останется в соприкосновении с лентой. Не открывайте отсек с применением силы. Подождите до тех пор, пока не восстановится питание.</li> </ul>



## ■ Пульт дистанционного управления

Признаки	Возможные причины
<ul style="list-style-type: none"> <li>● Пульт дистанционного управления не работает.</li> </ul>	<ul style="list-style-type: none"> <li>● Подключен ли кабель питания к переменному току?</li> <li>● Правильна ли полярность батареек?</li> <li>● Не исчерпан ли ресурс батареек?</li> <li>● Правильно ли расстояние и угол?</li> <li>● Не принимает ли сильный свет датчик пульта дистанционного управления?</li> </ul>

## ■ Если возникает неисправность

Когда изделие подвергается сильному внешнему воздействию (механическому удару, чрезмерному статическому электричеству, ненормальному напряжению из-за грозы, и т. п.) или он используется неправильно, то он может стать неисправным.

**Если подобные проблемы возникают, то следует выполнить следующее:**

- 1 Переключить аппарат в режим ожидания, и снова включить его.
- 2 Если в результате предыдущего действия не восстановлены функции аппарата, отключите аппарат от сети и включите его в сеть, а затем включите питание.

### Примечание:

Если ни одно из вышеописанных действий не приведет к восстановлению функций аппарата, очистите всю память путем ее сброса.

## ■ Очистка всей памяти (сброс)

- 1 Нажмите кнопку ON/STAND-BY для входа в режим ожидания питания.
- 2 Пока кнопка ►/◄ и кнопка X-BASS/DEMO удерживаются нажатыми, нажимайте кнопку ON/STAND-BY до тех пор, пока не появится индикация "CLEAR AL"



### Внимание:

Данная процедура стирает все данные, сохраненные в памяти, в том числе установки часов, таймера, предварительные настройки тюнера и программу компакт-дисков.

## ■ Конденсация

Резкие изменения температуры и хранение или использование аппарата в среде с чрезмерно высокой влажностью может вызвать конденсацию внутри корпуса (на звукоснимателе компакт-диска, магнитной головке и т.д.) или на передатчике пульта дистанционного управления. Конденсация может вызвать неисправность аппарата. Если это произойдет, следует оставить аппарат включенным без диска (или кассеты) внутри аппарата до тех пор, пока не станет возможным нормальное воспроизведение (около 1 часа). Вытрите конденсат с передатчика мягкой тканью перед использованием аппарата.

## ■ Перед транспортировкой аппарата

Удалите все компакт-диски из аппарата. Ваш аппарат выполнит проверку, не находится ли какой-либо из дисков внутри аппарата, когда закрыт лоток. Если внутри не останется ни одного диска, появится индикация "NO DISC". Затем установите аппарат в режим ожидания питания. Транспортировка аппарата с оставленными внутри него дисками может привести к его повреждению.

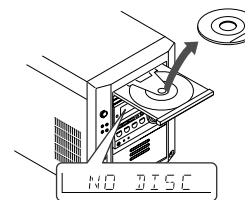

## Техническое обслуживание

### ■ Очистка узлов, работающих с лентой

- Загрязненные головки, лентопротяжные механизмы или прижимные ролики вызывают снижение качества звука и заедание ленты. Необходимо очистить эти части хлопчатобумажным тампоном, пропитанным имеющимся в продаже очистителем головок и прижимных роликов, или же изопропиловым спиртом.
- При очистке головок, прижимных роликов и пр., отсоединить аппарат, который содержит детали под высоким напряжением.

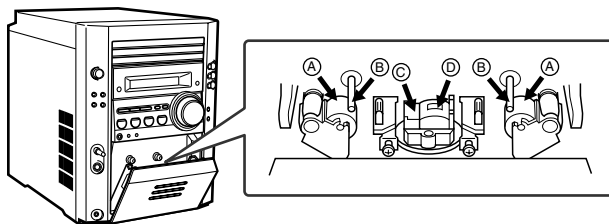

- A Прижимной ролик                      C Головка стирания  
 B Лентопротяжный механизм        D Головка записи/воспроизведения

- После долгого использования головки деки лентопротяжные механизмы намагничиваются, вызывая снижение качества звука. Эти части следует размагничивать через каждые 30 часов воспроизведения или записи, применяя имеющееся в продаже приспособление для размагничивания магнитных головок. Перед его использованием внимательно прочтите инструкцию по эксплуатации размагничивающего приспособления.

### ■ Очистка корпуса

Периодически очищайте корпус, применяя мягкую ткань и разбавленный раствор мыла, и затем вытирайте его сухой тканью.

#### Внимание:

- Нельзя использовать химикаты для очистки (бензин, разбавитель краски, и пр.). Они могут повредить отделку корпуса.
- Не использовать масло внутри аппарата. Оно может вызвать неисправность.

## Технические характеристики

Руководствуясь в своей деятельности политикой постоянного совершенствования выпускаемых изделий, фирма SHARP оставляет за собой право на изменение их конструкции и технических характеристик без предварительного уведомления. Указанные в технических характеристиках цифровые данные являются номинальными величинами для данных изделий. Для каждого конкретного изделия могут наблюдаться некоторые отклонения от указанных цифр.

### ■ Общие технические характеристики

Источник питания	110/127/220/230 - 240 В перем. тока, 50/60 Гц
Потребляемая мощность	92 Вт
Габаритные размеры	Ширина: 205 мм Высота: 260 мм Глубина: 366 мм
Вес	6,4 кг

### ■ Усилитель

Выходная мощность	MPO: 182 Вт (91 Вт + 91 Вт) (10 % T.H.D.) RMS: 100 Вт (50 Вт + 50 Вт) (10 % T.H.D.) RMS: 84 Вт (42 Вт + 42 Вт) (0,9 % T.H.D.)
Выходные зажимы	Громкоговорители: 6 Ом Головные телефоны: 16 - 50 Ом (Рекомендуемый импеданс: 32 Ом) Громкоговоритель сверхнизких частот (аудиосигнал): 200 мВ/10 кОм при 70 Гц
Входные гнезда	Видео/вспомогательное оборудование (аудиосигнал): 500 мВ/47 кОм Микрофон: 1 мВ/600 Ом

### ■ Проигрыватель компакт-дисков

<b>Тип</b>	3-дисковый многофункциональный проигрыватель-автомат компакт-дисков
<b>Считывание сигналов</b>	Неконтактный, 3-лучевой полупроводниковый лазерный звукосниматель
<b>Ц/А-преобразователь</b>	1-битовый Ц/А-преобразователь
<b>Частотная характеристика</b>	20 - 20000 Гц
<b>Динамический диапазон</b>	90 дБ (1 кГц)

### ■ Тюнер

<b>Частотный диапазон</b>	ЧМ: 88 - 108 МГц АМ: 531 - 1602 кГц
---------------------------	--

### ■ Кассетная дека

<b>Частотная характеристика</b>	50 - 14,000 Гц (Нормальная лента)
<b>Отношение сигнал/шум</b>	50 дБ (запись/воспроизведение)
<b>Детонация</b>	0,3 % (WRMS)

### ■ Акустическая система

<b>Тип</b>	2-х-канальная акустическая система 5-см громкоговоритель верхних частот 13-см громкоговоритель нижних частот
<b>Максимальная входная мощность</b>	100 Вт
<b>Номинальная входная мощность</b>	50 Вт
<b>Импеданс</b>	6 Ом
<b>Габаритные размеры</b>	Ширина: 165 мм Высота: 260 мм Глубина: 241 мм
<b>Вес</b>	2,5 кг/громкоговоритель



АЯ46

## ИНФОРМАЦИЯ О СЕРТИФИКАЦИИ ПРОДУКЦИИ

РОСТЕСТ-МОСКВА

ПРОДУКЦИЯ

МУЗЫКАЛЬНЫЕ ЦЕНТРЫ марки "SHARP"

модель: XL-HP500WR

СООТВЕТСТВУЕТ ТРЕБОВАНИЯМ НОРМАТИВНЫХ ДОКУМЕНТОВ  
ГОСТ 12.2.006-87, ГОСТ 22505-97, ГОСТ Р 51515-99, Normы 10-94,  
ГОСТ 5651-89, Normы 12-76, Normы 21-94

# SHARP

SHARP CORPORATION

TINSZ0871AWZZ  
02L R KS ①