

**TOSHIBA**  
Leading Innovation >>>

ПОРТАТИВНЫЙ ПРОИГРЫВАТЕЛЬ DVD-ДИСКОВ

**SDP63SWR**

РУКОВОДСТВО ПОЛЬЗОВАТЕЛЯ



Введение

Подготовка

Воспроизведение

Установки функций

Подключения

Прочее

© PX1D0000XXXX

# МЕРЫ ПРЕДОСТОРОЖНОСТИ

Введение

**ВНИМАНИЕ!:** ДЛЯ СНИЖЕНИЯ РИСКА ВОЗГОРАНИЯ ИЛИ ПОРАЖЕНИЯ ЭЛЕКТРИЧЕСКИМ ТОКОМ НЕ ПОДВЕРГАЙТЕ ДАННЫЙ АППАРАТ ВОЗДЕЙСТВИЮ ДОЖДЯ ИЛИ СЫРОСТИ. ВНУТРИ АППАРАТА ВЫСОКОЕ НАПРЯЖЕНИЕ. НЕ ОТКРЫВАЙТЕ КОРПУС. ОБРАЩАЙТЕСЬ ТОЛЬКО К КВАЛИФИЦИРОВАННОМУ СЕРВИСНОМУ ПЕРСОНАЛУ.

**ОСТОРОЖНО:** Данный аппарат содержит лазерную систему.  
Для обеспечения правильности использования данного изделия, пожалуйста, внимательно ознакомьтесь с данным руководством пользователя и сохраните его для будущих справок. В случае, если потребуется обслуживание данного аппарата, свяжитесь с авторизованной точкой обслуживания – см. раздел о процедуре обслуживания.

Использование элементов управления или регулировок либо выполнение процедур, отличных от указанных в данном руководстве, может привести к излучению опасной радиации.

Для предотвращения прямого воздействия лазерного луча не пытайтесь открывать корпус. Видимое и невидимое лазерное излучение при открытии и снятии фиксаторов.  
НЕ СМОТРИТЕ НА ЛУЧ.

Настоящая аппаратура классифицируется как “CLASS 1 LASER PRODUCT” по EN60825, Европейскому лазерному стандарту.

CLASS 1  
LASER PRODUCT

В пустые промежутки ниже впишите модель и серийный номер, указанные на нижней стороне Вашего DVD-плеера.

Номер модели \_\_\_\_\_ Серийный номер \_\_\_\_\_

Сохраните данную информацию для будущих справок.

#### **Об утилизации**

Лампа дневного света с холодным катодом в ЖКД-панели содержит небольшое количество ртути.

Пожалуйста, при утилизации данного изделия придерживайтесь местных постановлений или нормативных документов.

#### **EU Conformity Statement**



“This product is marked with “CE” and complies therefore with the applicable harmonized European standards listed under the Low Voltage Directive **2006/95/EC** and the EMC Directive **2004/108/EC**.”

Responsible for CE-marking is TOSHIBA INFORMATION SYSTEMS (U.K.) LTD,  
Toshiba Court, Weybridge Business Park, Addlestone Road, Weybridge,  
Surrey, KT15 2UL, United Kingdom

Manufacturer:

Toshiba Corporation, 1-1 Shibaura 1-chome, Minato-ku, Tokyo, 105-8001, Japan

# МЕРЫ ПРЕДОСТОРОЖНОСТИ

Расположение ярлыка с требованиями

Введение

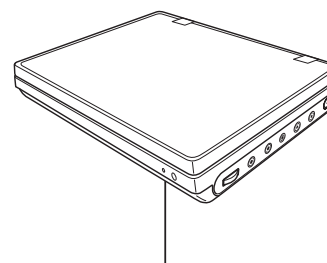
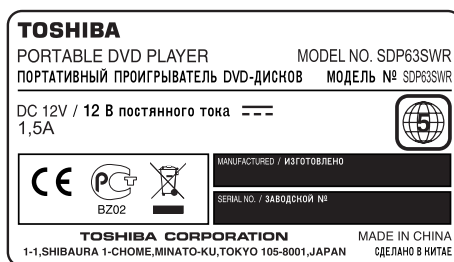

## Следующая информация относится только к странам-членам Европейского союза:

Данный значок указывает на то, что данное изделие не может расцениваться как бытовые отходы. Обеспечив корректную утилизацию данного изделия, Вы можете предотвратить негативные последствия для окружающей среды и здоровья человека, что в противном случае может быть вызвано несоответствующей утилизацией данного изделия. Для получения более подробной информации об утилизации данного изделия, пожалуйста, свяжитесь с Вашими местными городскими властями, Вашей службой переработки бытового мусора или магазином, где Вы приобрели данное изделие.



# ВАЖНЫЕ ИНСТРУКЦИИ ПО БЕЗОПАСНОСТИ

**ОСТОРОЖНО: ПОЖАЛУЙСТА, ПРОЧИТИТЕ И СОБЛЮДАЙТЕ ВСЕ ПРЕДОСТЕРЕЖЕНИЯ И ИНСТРУКЦИИ, ПРИВЕДЕННЫЕ В ДАННОМ ПОЛЬЗОВАТЕЛЬСКОМ РУКОВОДСТВЕ И НАНЕСЕННЫЕ НА ИЗДЕЛИЕ. СОХРАНИТЕ ДАННУЮ БРОШЮРУ ДЛЯ ПОСЛЕДУЮЩЕГО ИСПОЛЬЗОВАНИЯ.**

Данное изделие является полностью полупроводниковым и не содержит никаких деталей, которые может отремонтировать пользователь.

**НЕ СНИМАЙТЕ КРЫШКУ КОРПУСА, В ПРОТИВНОМ СЛУЧАЕ ВЫ МОЖЕТЕ ПОПАСТЬ ПОД ВОЗДЕЙСТВИЕ ОПАСНОГО НАПРЯЖЕНИЯ. ОБРАЩАЙТЕСЬ ТОЛЬКО К КВАЛИФИЦИРОВАННОМУ СЕРВИСНОМУ ПЕРСОНАЛУ.**

1. Ознакомьтесь с инструкцией.
2. Сохраните данную инструкцию.
3. Соблюдайте все предостережения.
4. Следуйте всем инструкциям.
5. Не используйте данный аппарат поблизости воды.
6. Очищайте его только сухой тканью.
7. Не устанавливайте аппарат вблизи каких-либо источников тепла, таких как радиаторы, нагреватели, печки или прочей аппаратуры (включая усилители), выделяющей тепло.
8. Защитите сетевой шнур от наступания или неполной вставки в розетку, а также место, где он выходит из аппарата.
9. Используйте только приспособления/ принадлежности, указанные производителем.
10. Отключайте аппарат во время грозы или если он не используется в течение длительного периода времени. Однако во время грозы не прикасайтесь к аппарату и подключенным кабелям и/или аппаратуре. Это предотвратит поражение Вас электрическим током вследствие скачка напряжения.
11. За техобслуживанием обращайтесь к квалифицированному обслуживающему персоналу. Обслуживание должно проводиться, если аппарат был каким-либо образом поврежден, например, поврежден сетевой шнур или штепсель, была пролита жидкость или внутрь аппарата попали посторонние объекты, аппарат подвергся воздействию дождя или сырости, не работает корректно или падал.

# ВАЖНЫЕ ИНСТРУКЦИИ ПО БЕЗОПАСНОСТИ

## ДОПОЛНИТЕЛЬНЫЕ ИНСТРУКЦИИ ПО БЕЗОПАСНОСТИ

Введение

12. При использовании наушников сохраняйте громкость на среднем уровне. При постоянном использовании наушников на высокой громкости это может привести к нарушениям слуха.
13. Не перегружайте настенные розетки, удлинительные шнуры или цельные розетки, так как это может привести к возгоранию или поражению электрическим током.
14. В аппарат не должны попадать капли или брызги; на аппарат и/или рядом с ним не следует ставить предметы, наполненные жидкостью, такие как вазы.
15. Будьте осторожны, чтобы Ваши пальцы не попали в держатель диска при закрытии крышки. Это может причинить ущерб здоровью.
16. Не ставьте на аппарат сосуды, содержащие жидкость, такие как вазы. Если жидкость или посторонний металлический предмет попадет в аппарат, это может вызвать возгорание или поражение электрическим током.
17. Не используйте треснувший, деформированный или склеенный диск. Такие диски легко ломаются и могут вызвать серьезный ущерб и повреждение аппарата.
18. Не касайтесь вращающегося диска. При открытии держателя диска диск может еще продолжать вращаться. Прикасание к вращающемуся диску может вызвать личный ущерб и повреждение изделия.
19. Не держите изделие на коленях или других частях тела. Изделие может нагреваться во время использования. Даже низкие температуры могут причинить личный ущерб при воздействии на кожу в течение длительного времени.
20. Для работы изделия используйте прилагаемый адаптер переменного тока. Устройства-заменители, не указанные производителем, могут вызвать возгорание или поломку продукта. Во время использования не закрывайте адаптер переменного тока одеялом и не размещайте его вблизи нагревателей или на коврах с электроподогревом.
21. Если Вы используете данное изделие в самолете, следуйте инструкциям в самолете. Их несоблюдение может вызвать нежелательные помехи в работе радиоприборов.
22. Не заглядывайте в поднимающуюся линзу и не смотрите на лазерный луч. Это может нанести ущерб Вашему зрению.
23. Не пользуйтесь данным изделием во время ходьбы или управления автомобилем.

Пренебрежение данным правилом может привести к дорожной аварии.

24. **ПРЕДУПРЕЖДЕНИЕ:** Если DVD-плеер упал и корпус или прилегающие поверхности повреждены, либо если DVD-плеер не работает корректно, предпримите следующие меры предосторожности:
- **ВСЕГДА** отключайте DVD-плеер и отсоединяйте сетевой шнур во избежание поражения электрическим током или возгорания.
  - **НИКОГДА** не позволяйте Вашему телу вступать в контакт с любыми осколками или жидкостями из поврежденного DVD-плеера. ЖКД-панель внутри DVD-плеера содержит стекло и токсичную жидкость. Если жидкость попадет к Вам в рот или в глаза либо если Вы порезали кожу разбитым стеклом, тщательно промойте этот участок тела водой и обратитесь к врачу.
  - **ВСЕГДА** обращайтесь к обслуживающему персоналу для осмотра DVD-плеера, если он поврежден или падал.
25. Используйте плеер в таком месте, которое обеспечивает немедленное отсоединение шнура при неисправности или сбое.
26. Если Вы почувствуете странный запах, увидите дым или ощутите чрезмерный нагрев плеера, извлеките батарейный блок и адаптер питания переменного тока. Продолжение использования в таком состоянии может привести к пожару, поражению электрическим током или ожогу. Будьте осторожны, чтобы не обжечься, если батарея нагрелась. Относительно ремонта проконсультируйтесь с Центром обслуживания компании Toshiba.

27. Батарейный блок (Ионно-литиевый батарейный блок)
- a) **ВНИМАНИЕ!** Не используйте батарейный блок, отличающийся от указанного, так как это может привести к возгоранию или повреждению аппарата.
  - b) **Никогда** не бросайте батарейный блок в огонь, так как это может вызвать взрыв батарейного блока. **Никогда** не нагревайте батарейный блок, так как это может вызвать утечку щелочного раствора или другого электролита.
  - c) **Никогда** не разбирайте батарейный блок, так как это может вызвать утечку щелочного раствора или другого электролита.
  - d) **Никогда** не замыкайте накоротко батарейный блок, случайно или намеренно, допуская контакт разъемов с другим металлическим предметом. Это может вызвать личный ущерб или возгорание, а также повредить батарейный блок.
  - e) **Никогда** не вбивайте в батарейный блок гвозди. **Никогда** не бейте батарейный блок молотком. **Никогда** не наступайте и не нажимайте на батарейный блок.
  - f) Храните батарейный блок вдали от тепла или огня.
  - g) **Никогда** не выбрасывайте использованные батарейные блоки вместе с обычным мусором, так как они содержат токсические вещества. Всегда утилизируйте использованные батарейные блоки в соответствии с общественными нормами, регулирующими утилизацию батарей. Закрывайте металлические контакты изоляционной лентой для предотвращения случайного короткого замыкания.



# ВАЖНЫЕ ИНСТРУКЦИИ ПО БЕЗОПАСНОСТИ

Введение

- h) Всегда проверяйте, совместим ли батарейный блок с Вашим плеером, перед подключением батарейного блока к плееру.
- i) Никогда не прикасайтесь контактами батарейного блока к другим металлическим предметам. При транспортировке заворачивайте батарею или помещайте ее в защитный пластиковый пакет.
- j) Всегда проверяйте, что температура находится между 5 и 35°C (41°F и 95°F) перед зарядкой батареи. В противном случае может возникнуть протечка, чрезмерный нагрев или деформация батарейного блока.
- k) Никогда не погружайте батарейный блок в какую-либо жидкость.
- l) Никогда не подвергайте батарейный блок воздействию прямых солнечных лучей. Никогда не храните батарейный блок в закрытом и непроветриваемом транспортном средстве. (где может возникнуть повышенная температура внутреннего пространства).
- m) Всегда храните батарейный блок за пределами досягаемости новорожденными или маленькими детьми.
- n) Никогда не встряхивайте батарейный блок, роняя или бросая его.
- o) Если жидкость, содержащаяся в батарейном блоке, вытекает, принесите большое количество воды и немедленно смойте всю жидкость, которая могла нечаянно попасть на тело. Немедленно удалите всю жидкость, попавшую на одежду, с помощью моющего средства.
- p) Всегда убеждайтесь, что услышали звук “щелчка” при присоединении батарейного блока к плееру. Этот звук подтверждает, что батарейный блок присоединен правильно.
- ## 28. Плоская батарея
- a) Храните плоские батареи вдали от детей. Будьте осторожны и не допускайте проглатывания, особенно детьми, так как это может вызвать отравление.
- b) Не вставляйте батарею в пульт дистанционного управления неправильной стороной.
- c) Не заряжайте, не нагревайте, не вскрывайте и не замыкайте батарею накоротко. Не бросайте батареи в огонь.
- d) Не оставляйте полностью разряженную или почти полностью разряженную батарею в пульте дистанционного управления.
- e) Если Вы не используете пульт дистанционного управления в течение длительного периода времени, извлеките батарею во избежание возможного урона вследствие коррозии батареи.
- ## 29. После распаковки плоских батарей, если они не используются, храните их в полиэтиленовых пакетах и т.п. отдельно по одной.



Если Вы оставите их неупакованными, они могут замкнуться накоротко при контакте с металлическими предметами, что может вызвать протечку батарей, нагрев или взрыв. Это может вызвать ожоги или травмы. Батареи должны быть полностью разряжены, если они собираются в контейнеры для старых батарей. Если заряд остался, примите меры для избежания короткого замыкания.

30. Во избежание пожара или поражения электрическим током не подвергайте аппарат воздействию дождя или влаги.
31. Следующий знак обозначает “ОСТОРОЖНО - РИСК ПОРАЖЕНИЯ ЭЛЕКТРИЧЕСКИМ ТОКОМ - НЕ ОТКРЫВАТЬ”.



32. Адаптер для автомобиля и эксплуатация в автомобиле
- a) НИКОГДА не используйте аппарат и не просматривайте DVD-видео при управлении автомобилем или другим транспортным средством. Примечание: это является незаконным действием во многих юрисдикциях. НИКОГДА не ставьте аппарат в пределах видимости водителя, если он/она управляет автомобилем/транспортным средством. Примечание: размещение аппарата перед водителем является незаконным во многих юрисдикциях. Несоблюдение приведенных выше инструкций может привести к невнимательности водителя и/или отвлечению от опасностей на дороге.

- b) НИКОГДА не размещайте аппарат в месте, где он может препятствовать правильной установке и/или срабатыванию подушки безопасности. Несоблюдение данной инструкции может привести к несрабатыванию или неправильному срабатыванию подушки безопасности.
- c) Не используйте для питания аппарата автомобильный адаптер, отличный от прилагаемой модели. Не используйте прилагаемый автомобильный адаптер с аппаратами, отличными от данного. Пренебрежение данными правилами может вызвать задымление, возгорание или поражение электричеством.
- d) Данный адаптер предназначен для использования исключительно в автомобилях/транспортных средствах с электрической системой постоянного тока 12 В с отрицательным заземлением. НИКОГДА не используйте данный адаптер в сети автомобиля/транспортного средства с постоянным током 24 В или в автомобилях/транспортных средствах с электрической системой постоянного тока 12 В с положительным заземлением. Перед использованием данного адаптера ознакомьтесь с инструкцией по эксплуатации Вашего транспортного средства.
- e) При переноске, использовании или хранении шнура питания НИКОГДА:
- Не размещайте его возле любой аппаратуры, излучающей тепло.
  - Не разбирайте, не разрезайте и не удлиняйте шнур.
  - Не тяните, не прикладывайте усилий и не ставьте на шнур тяжелые предметы.



# ВАЖНЫЕ ИНСТРУКЦИИ ПО БЕЗОПАСНОСТИ

## Введение

- Не сгибайте, не перекручивайте и не связывайте шнур.
  - f) Держите аппарат вдали от элементов управления движением (таких как педаль тормоза и т.п.) и движущейся аппаратуры (таких как направляющие сидений, окна, дверь и т.п.).
  - g) НИКОГДА не разбирайте и не модифицируйте данный адаптер.
  - h) ВСЕГДА будьте осторожны при касании адаптера, гнезда прикуривателя или разъема питания. Адаптер, гнездо прикуривателя и разъем питания могут нагреваться при длительном использовании.
  - i) ВСЕГДА извлекайте адаптер из гнезда прикуривателя или разъема питания, если Вы не используете его.
  - j) Не заряжайте батарейный блок, подключенный к аппарату через адаптер. Пренебрежение данными правилами может вызвать задымление, возгорание или поражение электричеством. Вне зависимости от того, используете ли Вы адаптер, обязательно извлекайте батарейный блок из аппарата для предотвращения его зарядки адаптером.
  - k) Некоторые автомобили могут не иметь совместимого гнезда. НИКОГДА не модифицируйте данный адаптер для несоответствующего гнезда прикуривателя и/или разъема питания. НИКОГДА не модифицируйте несоответствующее гнездо прикуривателя и/или разъем питания для соответствия данному адаптеру. Пренебрежение данными правилами может вызвать задымление, возгорание, ожоги и/или поражение электрическим током.
  - l) ВСЕГДА размещайте аппарат на горизонтальной ровной поверхности. При размещении на неровной, трясающейся, незафиксированной или нестабильной поверхности аппарат может упасть. Несоблюдение приведенной выше предосторожности может привести к тому, что аппарат упадет на человека.
  - m) При использовании адаптера полностью вставляйте штепсель адаптера в гнездо прикуривателя или разъем питания. Неполная вставка может вызвать задымление или возгорание.
  - n) Не касайтесь адаптера мокрыми руками. Не подвергайте адаптер воздействию воды или другой жидкости.
33. Сетевой штепсель адаптера переменного тока используется в качестве отсоединяющего устройства. Поэтому используйте сетевой адаптер переменного тока вблизи стенной розетки таким образом, чтобы сетевой штепсель всегда был легкодоступным.

## Предосторожности

### Замечания относительно переноски

- Не встряхивайте ЖКД-монитор. Это может вызвать его повреждение и выход из строя.
- Не используйте плеер в месте, подверженном вибрации. Несоблюдение данного правила может привести к выходу плеера из строя или повреждению диска.
- При транспортировке плеера может пригодиться оригинальный картонный ящик и упаковочные материалы. Для обеспечения максимальной защиты упакуйте изделие таким образом, как оно было изначально упаковано на заводе.
- Не используйте вблизи плеера агрессивные жидкости, такие как аэрозоль для уничтожения насекомых. Не оставляйте резиновые или пластиковые изделия в контакте с плеером в течение длительного времени. Они могут оставить следы на покрытии.
- Плеер может нагреваться во время длительного использования. Это не является неисправностью.
- Если плеер не используется, обязательно извлеките диск и отключите питание.
- Если Вы не используете плеер в течение длительного периода времени, аппарат может не функционировать должным образом в будущем. Иногда включайте и используйте плеер.

### Примечания по использованию в автомобиле

- Не пользуйтесь данным изделием во время управления автомобилем.
- Никогда не эксплуатируйте плеер в движущемся транспортном средстве. Вибрация может привести к некорректному воспроизведению плеера или к повреждению диска.
- Не оставляйте плеер в транспортном средстве. Повышение или понижение температуры может вызвать выход плеера из строя.

### Замечания касательно размещения

- Если Вы размещаете данный плеер возле телевизора, радиоприемника или видеомагнитофона, изображение при воспроизведении может искажаться, а звук воспроизводиться с помехами. В этом случае отодвиньте плеер дальше от телевизора, радиоприемника или видеомагнитофона.

### Примечания относительно очистки

- Для очистки используйте мягкую сухую ткань. Не используйте никаких растворителей, таких как разбавитель и бензин, так как они могут повредить поверхность плеера.
- При очистке ЖКД-монитора используйте мягкую сухую ткань.

## Предосторожности (продолжение)

Введение

### Примечания относительно конденсации влаги

**Конденсация влаги повреждает плеер. Пожалуйста, внимательно ознакомьтесь со следующей информацией.**

Конденсация влаги возникает, к примеру, когда Вы наливаете холодный напиток в стакан в жаркий день. На наружной поверхности стакана образуются капли воды. Таким же образом влага может конденсироваться на оптической поднимающейся линзе внутри аппарата, самой ключевой внутренней детали плеера.

#### ■ Конденсация влаги возникает в следующих случаях.

- Если Вы приносите плеер из холодного места в теплое место.
- Если Вы используете плеер в комнате, где только что включили обогреватель, или в месте, где холодный воздух из кондиционера направлен прямо на аппарат.
- Летом, когда Вы используете плеер в жарком и влажном месте сразу после того, как перенесли аппарат из комнаты с кондиционированием воздуха.
- Если Вы используете плеер в сыром помещении.

#### ■ Не используйте плеер в местах, где может возникнуть конденсация влаги.

Если Вы используете плеер в подобной ситуации, это может вызвать повреждение дисков и внутренних деталей. Извлеките диск, включите адаптер переменного тока, включите плеер и оставьте его на два или три часа. Через два или три часа плеер нагреется и испарит всю влагу.

### Примечания относительно изделий, содержащих лазерные системы

- Данное изделие содержит лазерную систему. Для правильного и безопасного использования данного изделия внимательно ознакомьтесь с данным руководством пользователя и сохраните его для будущих справок. Если Вам требуется выполнить ремонт данного изделия, свяжитесь с Вашим дилером, у которого Вы приобрели данное изделие.
- Никогда не разбирайте и не модифицируйте данное изделие. Изменения или модификации могут вызвать излучение лазерной радиации.



## Информация о данном руководстве пользователя

Руководство пользователя содержит основные инструкции по эксплуатации данного плеера. Некоторые видеодиски DVD выполнены по технологии, допускающей специфические или ограниченные действия при воспроизведении. В подобных случаях плеер может не реагировать на некоторые управляющие команды. Это не является дефектом плеера. Обращайтесь к примечаниям по эксплуатации дисков.

Во время работы на экране может появиться символ “⊗”.

Символ “⊗” обозначает, что действие не поддерживается плеером или диском.

## Примечания относительно региональных номеров

Региональным номером данного плеера является 5. Региональные номера, в соответствии с особыми географическими регионами воспроизведения, напечатаны на Вашем видеодиске DVD. Если Вы не находите  или , воспроизведение диска на данном плеере не разрешено. (В этом случае плеер отобразит экранное сообщение).

# Оглавление

Введение

## Введение

<b>МЕРЫ ПРЕДОСТОРОЖНОСТИ</b> .....	<b>2</b>
<b>ВАЖНЫЕ ИНСТРУКЦИИ ПО БЕЗОПАСНОСТИ</b> .....	<b>5</b>
<b>Предосторожности</b> .....	<b>11</b>
<b>Определение элементов управления</b> .....	<b>16</b>
<b>Принадлежности</b> .....	<b>19</b>
<b>Примечания и дополнительная информация</b> ... <b>20</b>	
Воспроизводимые диски .....	20

## Подготовка

<b>Подготовка пульта дистанционного управления</b> ... <b>24</b>	
<b>Подключение питания</b> .....	<b>25</b>
<b>Использование батарейного блока</b> .....	<b>26</b>
<b>Включение/отключение питания</b> .....	<b>29</b>
<b>Переключение режима</b> .....	<b>30</b>

## Воспроизведение

<b>Загрузка диска</b> .....	<b>32</b>
<b>Подключение наушников</b> .....	<b>33</b>
<b>Воспроизведение диска</b> .....	<b>34</b>
Приостановка воспроизведения (Режим паузы) .....	35
Регулировка громкости громкоговорителей или подключенных наушников.....	35
Использование меню верхнего уровня .....	35
<b>Изменение скорости воспроизведения</b> .....	<b>37</b>
Воспроизведение в режиме ускоренной перемотки назад или вперед .....	37
Покадровое воспроизведение.....	37
Замедленное воспроизведение.....	37
<b>Воспроизведение нужного эпизода</b> .....	<b>38</b>
Пропуск разделов или дорожек .....	38
Поиск по номеру .....	38
Пометка нужной позиции для поиска (Функция закладки).....	39
<b>Воспроизведение в случайном порядке</b> .....	<b>40</b>

<b>Повторное воспроизведение .....</b>	<b>40</b>
Повторное воспроизведение указанного отрезка .....	40
Повторное воспроизведение заголовка, раздела или дорожки.....	41
<b>Воспроизведение в избранном порядке.....</b>	<b>42</b>
<b>Масштабирование изображения.....</b>	<b>43</b>
<b>Изменение угла обзора камеры .....</b>	<b>44</b>
<b>Выбор субтитров .....</b>	<b>44</b>
<b>Выбор звуковой дорожки .....</b>	<b>45</b>
<b>Воспроизведение аудио/видео/файлов изображений .....</b>	<b>46</b>
<b>Выбор расширения звука .....</b>	<b>50</b>
<b>Настройка изображения .....</b>	<b>50</b>
<b>Режим экранной индикации .....</b>	<b>51</b>

### Установки функций

<b>Настройка установок функций.....</b>	<b>54</b>
---	-----------

### Подключения

<b>Просмотр на подключенном телевизоре .....</b>	<b>62</b>
<b>Просмотр изображений с подсоединенной видеоаппаратуры.....</b>	<b>63</b>
<b>Подключение к аудиоаппаратуре .....</b>	<b>64</b>
Подключение к аудио/видео усилителю (через цифровой аудиовход) .....	64
Подключение к аудиосистеме, оснащенной аналоговыми аудиовходами.....	65
<b>Использование адаптера для автомобиля/ транспортного устройства или разъема питания.....</b>	<b>66</b>

### Прочее

<b>Таблица преобразования выходного звукового сигнала .....</b>	<b>70</b>
<b>Перед обращением к обслуживающему персоналу.....</b>	<b>71</b>
<b>Технические характеристики .....</b>	<b>73</b>

## Определение элементов управления

### Инструкции и соответствующие кнопки

Большинство инструкций основывается на управлении с помощью пульта дистанционного управления, если явно не указано иначе. Вы можете использовать кнопки на пульте дистанционного управления и кнопки на основном аппарате, если они выполняют одну и ту же функцию. Некоторые функции доступны только с пульта дистанционного управления.

**Основной аппарат** Для получения подробной информации см. стр. 17.

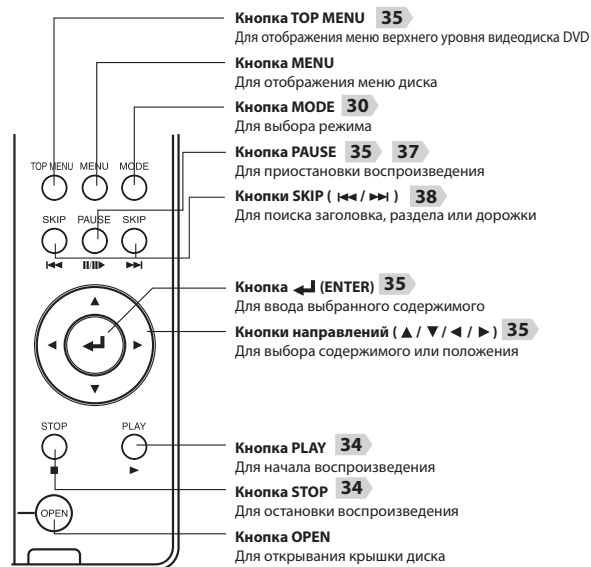



## Правая сторона

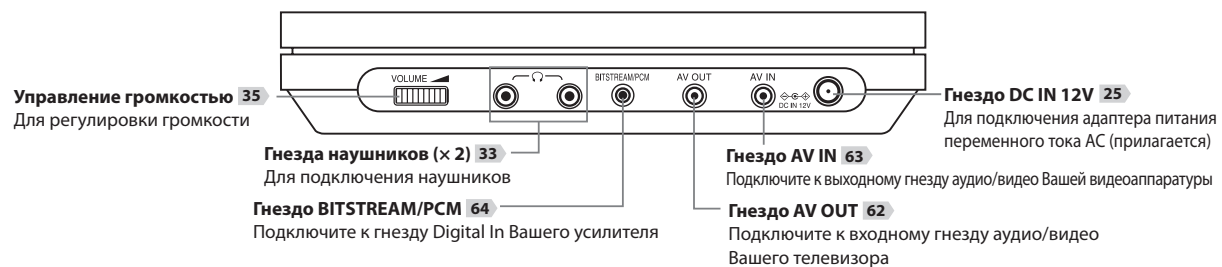

## Левая сторона

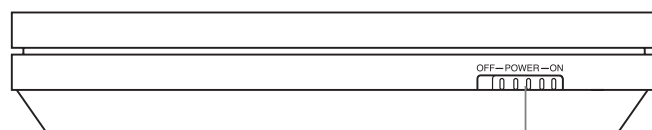

## Передняя сторона

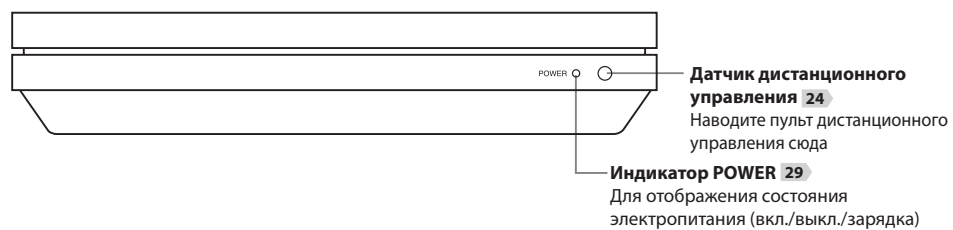

Введение

## Определение элементов управления (продолжение)

**Пульт дистанционного управления** Для получения подробной информации см.

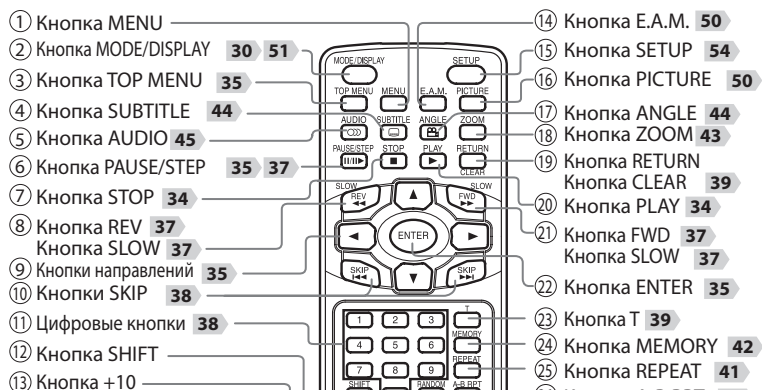

### Кнопка MENU

Используйте кнопку MENU для отображения меню, включенного в большинство видеодисков DVD. Для управления меню следуйте инструкциям в разделе "Использование меню верхнего уровня" 35 .

№	Кнопка	Функция
1	<b>MENU</b>	Для отображения меню диска
2	<b>MODE</b>	Для выбора аудио/видео режима
2	<b>DISPLAY</b>	Для отображения информации о работе
3	<b>TOP MENU</b>	Для отображения меню верхнего уровня
4	<b>SUBTITLE</b>	Для выбора субтитров
5	<b>AUDIO</b>	Для выбора звуковой дорожки
6	<b>PAUSE/STEP</b>	Для приостановки воспроизведения
7	<b>STOP</b>	Для приостановки воспроизведения



№	Кнопка	Функция
8	<b>REV</b>	Ускоренная перемотка назад с воспроизведением
8	<b>SLOW</b>	Замедленное воспроизведение
9	<b>Кнопки направлений</b>	Для выбора содержимого или положения
10	<b>SKIP</b>	Для поиска заголовка, раздела или дорожки
11	<b>Цифровые кнопки</b>	Для ввода чисел
12	<b>SHIFT</b>	Для смены функций
13	<b>Кнопка +10</b>	Для ввода чисел с шагом 10

№	Кнопка	Функция
14	<b>E.A.M.</b>	Для выбора расширения звука
15	<b>SETUP</b>	Для отображения меню установки
16	<b>PICTURE</b>	Для настройки качества или размера изображения
17	<b>ANGLE</b>	Для выбора угла обзора камеры
18	<b>ZOOM</b>	Для масштабирования изображения
19	<b>RETURN</b>	Возврат к предыдущему экрану
19	<b>CLEAR</b>	Для очистки введенной информации
20	<b>PLAY</b>	Для начала воспроизведения
21	<b>FWD</b>	Ускоренная перемотка вперед с воспроизведением
21	<b>SLOW</b>	Замедленное воспроизведение
22	<b>ENTER</b>	Для ввода выбранного значения
23	<b>T</b>	Для отображения выбранного эпизода
24	<b>MEMORY</b>	Для воспроизведения в избранном порядке
25	<b>REPEAT</b>	Повторное воспроизведение
26	<b>A-B RPT</b>	Повторное воспроизведение указанного отрезка
27	<b>RANDOM</b>	Для отображения в произвольном порядке

☐ : Данные кнопки нажимаются одновременно с кнопкой SHIFT.

## Принадлежности

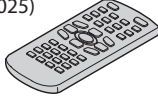
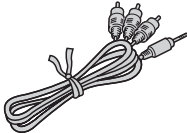
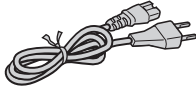
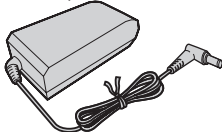
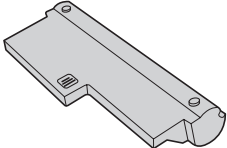
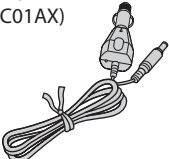
Проверьте, что прилагаются следующие принадлежности.

<p>Пульт дистанционного управления (MEDR16UX) Плоская батарея (CR2025)</p> 	<p>Аудио/видео кабель</p> 	<p>Сетевой шнур</p> 	<p>Адаптер переменного тока (ADPV16A)*</p> 
<p>Батарейный блок* (SD-PBP70R)</p> 	<p>Адаптер для автомобиля* (MEDC01AX)</p> 	<p>Руководство пользователя</p> 	

\* Не используйте адаптер переменного тока, сетевой шнур, батарейный блок и адаптер для автомобиля, отличные от указанных. Также не используйте данные прилагаемые принадлежности с другими устройствами, отличными от данного плеера. Пренебрежение этими действия может привести к серьезной опасности.

## Примечания и дополнительная информация

Введение

### Воспроизводимые диски

Данный плеер может воспроизводить следующие диски.

Диск	Изображение диска	Размер диска	Содержимое
Видеодиск DVD		12cm/8cm	•Видео(движущиеся изображения)+Аудио
DVD-RW		12cm	•Видео+Аудио(формат DVD VR(совместимо с CPRM)/формат DVD Video)* *Только финализированные диски. •Фильмы(DivX)
DVD-R		12cm	•Видео+Аудио(формат DVD VR(совместимо с CPRM)/формат DVD Video)* *Только финализированные диски. •Фильмы(DivX)
VIDEO CD		12cm/8cm	•Видео(движущиеся изображения)+Аудио
Аудио CD		12cm/ 8cm(CD-сингл)	•Аудио
CD-ROM		12cm	•Аудио (файлы MP3) •Фильмы(DivX) •Фотографии(файлы JPEG)
CD-R/RW		12cm	•Аудио (файлы CD-DA, MP3) •Фильмы(DivX) •Фотографии(файлы JPEG)  *Диски CD-R/RW формата VIDEO CD также могут быть воспроизведены. Некоторые из этих дисков могут оказаться несовместимыми.

 является торговой маркой корпорации DVD Format/Logo Licensing.

### Примечания

- Вы не можете воспроизводить диски, отличные от перечисленных слева.
- Вы не можете воспроизводить диски DVD-RAM или нестандартные диски и т.п., даже если они имеют обозначение, приведенное слева.
- Системой цветности видеодисков DVD, поддерживаемой этим плеером, является PAL/NTSC, и он не может воспроизводить видеодиски DVD, записанные в любых других системах цветности (SECAM и др.).
- В зависимости от способа записи или состояния диска воспроизведение на этом плеере может быть невозможным, даже если диск имеет обозначение, приведенное слева. Компания Toshiba не может обеспечить гарантию, что все диски с логотипами DVD или CD будут воспроизводиться, как ожидается.
- В связи с проблемами и ошибками, которые могут возникнуть при создании программного обеспечения DVD и CD и/или производстве дисков DVD и CD компания Toshiba не может гарантировать, что проигрыватель успешно воспроизведет каждый диск с логотипом DVD или CD. Если Вы испытываете трудности с воспроизведением диска DVD и/или CD на данном плеере, пожалуйста, обратитесь в службу поддержки и обслуживания Toshiba.

### ■ Относительно VIDEO CD

Данный плеер поддерживает диски VIDEO CD с функцией PBC (версии 2.0). (PBC является аббревиатурой от Playback Control – Управление воспроизведением). Вы можете наслаждаться двумя видами воспроизведения в зависимости от типа дисков.

- VIDEO CD не поддерживает функцию PBC (версии 1.1) Звук и фильм воспроизводятся на данном плеере таким же образом, как и аудио CD.
- VIDEO CD поддерживает функцию PBC (версии 2.0) В дополнение к воспроизведению VIDEO CD, не поддерживающих функцию PBC, Вы можете наслаждаться воспроизведением интерактивного программного обеспечения с функцией поиска путем использования меню, отображаемого на экране (Воспроизведение меню). Некоторые функции, описанные в данном руководстве, могут не работать со всеми дисками.

## Примечания и дополнительная информация (продолжение)

### Введение

#### Относительно удержания дисков

- Не касайтесь стороны воспроизведения диска.



- Не приклеивайте к дискам бумагу или ленту.

#### Относительно очистки дисков

- Отпечатки пальцев и пыль на диске может вызвать искажение изображения и звука. Протрите диск от центра наружу мягкой тканью. Всегда держите диски чистыми.
- Не используйте растворители, такие как разбавитель, бензин, имеющиеся в продаже очистители или антистатические аэрозоли для виниловых пластинок. Они могут повредить диск.

#### Относительно хранения дисков

- Не храните диски в месте, подверженном воздействию прямых солнечных лучей или возле источников тепла.
- Не храните диски в местах, подверженных воздействию сырости и пыли, таких как ванная комната или возле увлажнителя воздуха.

- Храните диски в футлярах в вертикальном положении. Штабелирование дисков или размещение на дисках без футляров посторонних предметов может вызвать деформацию.

#### Примечания относительно авторских прав

Несанкционированная запись, использование, распространение или переработка материалов, защищенных авторскими правами, включая, без ограничений, телевизионные программы, пленки с видеоматериалами и DVD, запрещено законами об авторских правах Соединенных Штатов и других стран, и может подвергнуть Вас гражданской и уголовной ответственности.

Это изделие включает технологию защиты авторских прав, которая защищена различными патентами США и другими правами на интеллектуальную собственность корпорации Macrovision Corporation и других правообладателей. Использование этой технологии защиты авторских прав должно быть одобрено корпорацией Macrovision Corporation и предназначено для использования в быту и другого ограниченного использования для просмотра, если только иное не одобрено корпорацией Macrovision Corporation. Запрещается копирование технологии или дизассемблирование.

# Подготовка

Подготовка к использованию.

- Подготовка пульта дистанционного управления
- Подключение питания
- Использование батарейного блока
- Включение/отключение питания
- Переключение режима

## Подготовка пульта дистанционного управления

Вставьте указанную батарею в пульт дистанционного управления. См. стр. 8 для получения информации касательно использования плоских батарей.

Подготовка

- 1 Осторожно вставьте ноготь в паз ① и выдвиньте держатель в направлении ②.



Будьте осторожны, чтобы не сломать ноготь.

- 2 Поместите плоскую батарею (CR2025) стороной + вверх на держатель.

Удерживайте держатель горизонтально, чтобы батарея не упала.



**ОСТОРОЖНО: При некорректной замене батареи появляется опасность взрыва. Заменяйте только таким же типом или эквивалентом.**

- 3 Вставьте держатель в пульт дистанционного управления.

Батарея пульта дистанционного управления содержит перхлорат - обращайтесь с осторожностью.

24

## Работа с пультом дистанционного управления

Наводите пульт дистанционного управления на датчик пульта дистанционного управления и нажимайте кнопки.



Расстояние: Около 3 м (9,9 фута) от передней стороны датчика пульта дистанционного управления

Угол: Около 30° в каждом направлении от передней стороны датчика пульта дистанционного управления

Не подвергайте датчик пульта дистанционного управления плеера воздействию сильного света, такого как прямые солнечные лучи или другое освещение. В этом случае Вы не сможете управлять плеером с помощью пульта дистанционного управления.

- Не бросайте и не трясите пульт дистанционного управления.
- Не оставляйте пульт дистанционного управления возле чрезмерно горячих или сырых мест.
- Не проливайте воду и не ставьте ничего мокрого на пульт дистанционного управления.
- Не разбирайте пульт дистанционного управления.
- Если пульт дистанционного управления не функционирует корректно или если рабочий диапазон сокращается, замените батарею на новую.
- Вставка батареи, отличной от указанной, может повредить пульт дистанционного управления.



## Подключение питания

Подключите прилагаемый адаптер переменного тока к настенной розетке, как показано ниже.

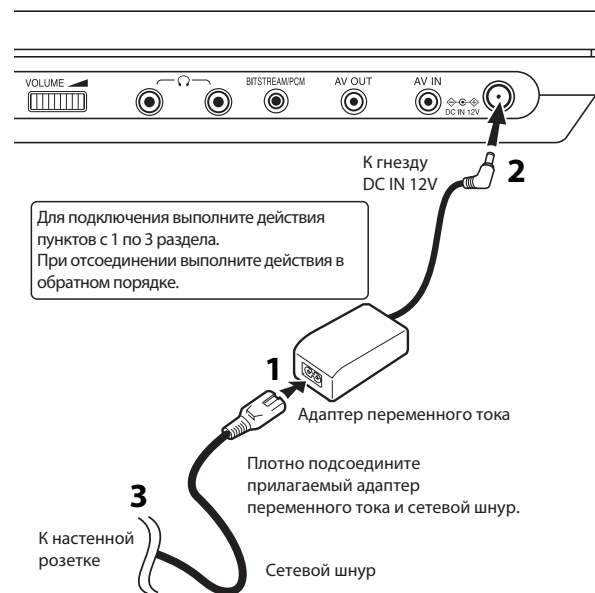

### ОСТОРОЖНО

- Не подсоединяйте штепсель питания к электрической розетке, отличной от указанной на ярлыке, так как это может вызвать возгорание или поражение электрическим током.
- Не подключайте и не отключайте штепсель питания мокрыми руками. Это может привести к поражению электрическим током.
- Не используйте адаптер переменного тока, отличный от указанного, иначе это может вызвать возгорание или повреждение плеера.
- При использовании адаптера переменного тока его температура может повышаться. Тем не менее, это не является неисправностью. Перед переноской убедитесь, что сетевой шнур отсоединен, а температура снижается.

### Примечание

- Не используйте адаптер переменного тока с другими устройствами, отличными от данного плеера.

## Использование батарейного блока

### Подготовка

Прилагаемый батарейный блок (Ионно-литиевый батарейный блок) может питать плеер при его использовании вне помещения или в помещении без розеток.

#### **ВНИМАНИЕ!**

- Не используйте батарейный блок, отличный от указанного, иначе это может вызвать возгорание или повреждение плеера.
- Не нагревайте, не вскрывайте и не замыкайте батарейный блок накоротко. Не бросайте батарейный блок в огонь. Это может вызвать взрыв или возгорание.
- Правильно подсоедините батарейный блок, следуя описанию ниже. Перед использованием убедитесь, что батарейный блок плотно присоединен к плееру. В противном случае батарейный блок может отсоединиться и нанести травму.

#### ■ Присоединение батарейного блока

- 1 Отключите плеер.
- 2 Отсоедините от плеера все кабели и шнуры.
- 3 Переверните плеер.

#### 4 Снимите крышку с разъемов с нижней стороны плеера.

Снимите крышку с разъемов (убедитесь, что прикрепили ее, даже если батарейный блок не присоединен).

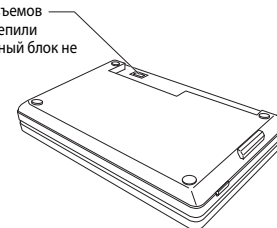

#### 5 Сдвиньте батарейный блок в направлении стрелки, пока не услышите “щелчок”.

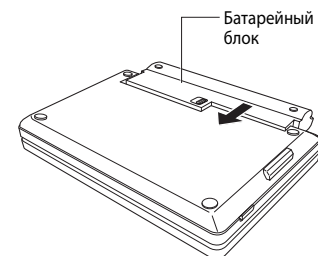

### Важно

- После использования отсоедините батарейный блок от плеера.  
Во время подачи питания на плеер с помощью адаптера переменного тока аккумулятор можно не отсоединять.

### ■ Зарядка батарейного блока

Перед использованием батарейный блок следует зарядить. (Когда заряд батарейного блока заканчивается, на экране отображается индикатор батареи.) Перед первым использованием выполните полную зарядку.

#### 1 Выключите плеер.

Батарейный блок невозможно заряжать при включенном плеере. Обязательно выключите плеер перед зарядкой батарейного блока.

#### 2 Подсоедините батарейный блок к плееру.

#### 3 Подсоедините прилагаемый адаптер переменного тока и сетевой шнур только к плееру.

Начнется зарядка, а индикатор POWER высветится оранжевым цветом.  
Когда зарядка завершится, индикатор POWER выключится.

### Примечания

- Заряжайте батарейный блок при температуре окружающей среды от +10°C до +30°C (от +50°F до +86°F).
- В процессе зарядки не отсоединяйте адаптер переменного тока и сетевой шнур, пока индикатор POWER не отключится.
- Прикрепленный батарейный блок может нагреваться при зарядке или эксплуатации плеера. Это не является дефектом.

Время зарядки батарейного блока составляет	Приблизительно 2,5 часа
--	-------------------------

- Данное значение приводится только в справочных целях. Время зарядки может различаться в зависимости от состояния батарейного блока и окружения.

Время непрерывного воспроизведения при использовании батарейного блока	Приблизительно до 3 часов
--	---------------------------

- Данное значение приводится только в справочных целях, оно не гарантируется.  
(Условия: 25°C, вывод на наушники, использование нового батарейного блока).
- Время непрерывного воспроизведения может различаться в зависимости от состояния батарейного блока, операций и окружающей среды.
- Низкая температура сокращает время воспроизведения.

## Использование батарейного блока (продолжение)

Подготовка

### ■ Отсоединение батарейного блока

- 1 Отключите плеер.
- 2 Отсоедините от плеера все кабели и шнуры.
- 3 Переверните плеер.
- 4 Сдвиньте переключатель блокировки батарейного блока в направлении стрелки ①, затем сдвиньте батарейный блок в направлении стрелки ② для его извлечения.

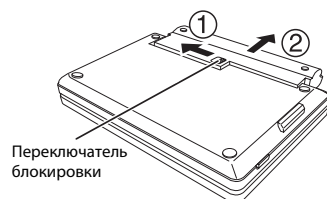

- 5 Прикрепите крышку разъемов с нижней стороны плеера.

### Важно

- После отсоединения батарейного блока обязательно присоедините крышку батарейного блока во избежание короткого замыкания, которое может быть вызвано прикосанием металлических предметов к разъему.
- Не отсоединяйте батарейный блок, пока индикатор POWER высвечивается зеленым или оранжевым цветом.

### ■ О сроке службы батарейного блока

Батарейный блок имеет ограниченный срок службы. Длительность срока службы зависит от использования изделия и пользовательских установок. Если Вы используете батарейный блок по истечении его срока службы, Вы можете отметить, что время воспроизведения стало существенно короче, даже если батарейный блок полностью заряжен. Если Вы замечаете, что время воспроизведения стало существенно короче, даже если батарейный блок полностью заряжен, рекомендуется заменить батарейный блок батарейным блоком модели номер SD-PBP70R.

## Включение/отключение питания

Для включения или отключения питания сдвиньте переключатель POWER.



### Важно

- Перед первым использованием плеера, до включения питания, обязательно откройте крышку диска, нажав кнопку OPEN на основном аппарате, и извлеките защитный лист.

Условие	Переключатель POWER	Индикатор POWER
Вкл.		Зеленый
Выкл.		Выкл.
Зарядка		Оранжевый

Подготовка

## Переключение режима

Вы можете наслаждаться содержимым дисков или вводом различной информации от подсоединенной аппаратуры, переключая режим. Изменяйте его в зависимости от Ваших потребностей.

**Нажимайте кнопку **MODE** повторно для выбора режима.**

Каждый раз при нажатии кнопки **MODE** режим на экране изменяется, как показано ниже.

Подготовка

**DVD/CD**

Выбирайте, если хотите просмотреть изображение с диска на ЖКД-мониторе данного плеера.

- Убедитесь, что при воспроизведении диска выбран пункт **DVD/CD**. Все диски воспроизводятся в **DVD/CD** режиме.



**AV IN**

Выбирайте, если хотите просмотреть изображение с видеомagneтофона или другой внешней аппаратуры на ЖКД-мониторе данного плеера.



(Назад к **DVD/CD**)

# Воспроизведение

Воспроизведите свой любимый диск.

- **Загрузка диска**
- **Подключение наушников**
- **Воспроизведение диска**
- **Изменение скорости воспроизведения**
- **Воспроизведение нужного эпизода**
- **Воспроизведение в случайном порядке**
- **Повторное воспроизведение**
- **Воспроизведение в избранном порядке**
- **Масштабирование изображения**
- **Изменение угла обзора камеры**
- **Выбор субтитров**
- **Выбор звуковой дорожки**
- **Воспроизведение аудио/видео/ файлов изображений**
- **Выбор расширения звука**
- **Настройка изображения**
- **Режим экранной индикации**

## Загрузка диска

Для получения информации о совместимости дисков см. стр. 20.

### 1 Откройте ЖКД-монитор.

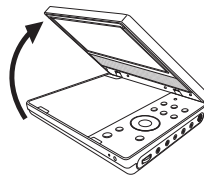

### 2 Нажмите кнопку OPEN на основном аппарате.

Откроется крышка диска.

Перед первым использованием данного плеера извлеките защитный лист из-под крышки диска.

### 3 Установите диск.

Поместите диск стороной воспроизведения вниз и аккуратно нажмите на центр диска для закрепления его на шпинделе.

Плеер не сможет распознать или корректно воспроизвести диск, если он не закреплен на шпинделе должным образом.

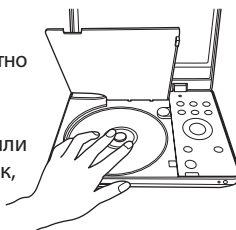

### 4 Закройте крышку диска.

Нажмите кнопку CLOSE.

### ■ Для извлечения диска

Нажмите кнопку **OPEN** на основном аппарате для открытия крышки диска и извлеките диск из-под обода, аккуратно нажимая на его центр.



## Подключение наушников

### ОСТОРОЖНО

- Не подносите пальцы к вращающемуся диску. Пренебрежение данным правилом может привести к травме.
- Будьте осторожны, чтобы Ваши пальцы не попали в держатель диска.
- Не используйте треснувший, деформированный или склеенный диски.
- Не наклоняйте, не трясите и не перемещайте основной аппарат во время воспроизведения. Это может повредить диск.
- Не вставляйте диски или другие предметы в держатель диска, кроме дисков, перечисленных на стр. 20.
- Не касайтесь шпинделя сразу после продолжительного воспроизведения, так как он может оказаться горячим. Будьте осторожны при загрузке/извлечении диска.

Вы можете подключить наушники к гнезду наушников с помощью стереофонического миништекера.

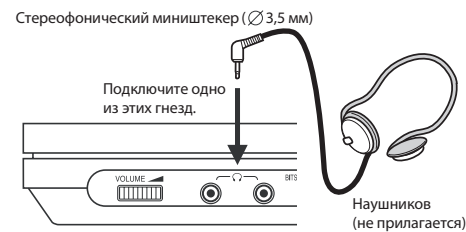

- Перед подключением временно уменьшите громкость с помощью регулятора громкости наушников. При начале воспроизведения отрегулируйте громкость по своему предпочтению.
- Перед подсоединением или отсоединением шнура наушников отключите плеер. Возможные сотрясения, вызванные подсоединением/отсоединением штекера, могут повредить диск.
- Вы можете подключить до 2 пар наушников.

### ОСТОРОЖНО

При использовании наушников сохраняйте громкость на среднем уровне. При постоянном использовании наушников на высокой громкости это может привести к нарушению слуха.

## Воспроизведение диска

**DVD-V** **VCD** **CD**

Следующие значки используются в данном руководстве для указания особенностей и/или функций, которые применяются к каждому диску.

**DVD-V** : Видеодиск DVD   **VCD** : VIDEO CD   **CD** : Аудио CD

### ■ Подготовка

- Включите питание плеера.
- Поместите диск в плеер.

### Осторожно

Никогда не эксплуатируйте плеер в движущемся транспортном средстве.  
Вибрация может привести к некорректному воспроизведению плеера или к повреждению диска.

### 1 Нажимайте кнопку MODE повторно для выбора режима DVD/CD.

### 2 Нажмите кнопку PLAY.

Начнется воспроизведение.

- Если Вы выберете видеодиск DVD, содержащий меню верхнего уровня, или выберите диск VIDEO CD с функциями PBC (Playback Control), может появиться меню. См. раздел “Использование меню верхнего уровня” **35**.
- Для отображения меню верхнего уровня Вам, возможно, понадобится нажать кнопку TOP MENU или MENU (в зависимости от присутствующего видеодиска DVD).
- При воспроизведении аудио CD появится экран “меню”. Для получения информации об операциях см. раздел “Воспроизведение аудио/видео/файлов изображений”.

### 3 Нажмите кнопку STOP для остановки воспроизведения.

#### О функции возобновления воспроизведения

Плеер запоминает позицию, в которую остановлено воспроизведение, и возобновляет воспроизведение с места, где Вы остановились.

Когда Вы нажмете кнопку PLAY после остановки воспроизведения, воспроизведение начнется с места, где Вы остановились.

- Плеер запоминает информацию для возобновления воспроизведения до 5 дисков. При вставке 6-ого диска самая старая запись удаляется.
- Если Вы хотите вернуться к началу видеодиска DVD, нажмите кнопку STOP дважды.

#### Примечания

- Память плеера очищается, если Вы используете диск VIDEO CD с функцией PBC, когда параметр “PBC” установлен в положение “Вкл.”. (См. раздел “Установки функций”).
- При возобновлении воспроизведения в зависимости от диска может быть разница в позиции.

## Приостановка воспроизведения (Режим паузы)

Нажимайте кнопки **PAUSE/STEP** во время воспроизведения.

Изображение останавливается, а звук не будет выводиться.

Для возобновления нормального воспроизведения нажмите кнопку **PLAY**.

## Регулировка громкости громкоговорителей или подключенных наушников

Вправо: Увеличить громкость.  
Влево: Уменьшить громкость.



### Примечание

- Во многих случаях после завершения воспроизведения фильма появляется экран меню. Если Вы подключили DVD-плеер к телевизору, в зависимости от типа Вашего телевидения продолжительное отображение экранного меню может привести к тому, что экранное меню будет постоянно проявляться на экране. Данный тип повреждения не покрывается гарантией компании Toshiba. Во избежание этого обязательно нажимайте кнопку **STOP** по завершении просмотра фильма.

## Использование меню верхнего уровня

**DVD-V** **VCD** **CD**

### 1 Нажмите кнопку **TOP MENU**. напр.

Появится меню верхнего уровня.

### 2 Нажимайте кнопки **▲/▼/◀/▶** для выбора желаемого заголовка.

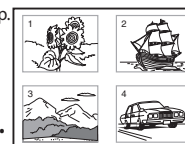

Если заголовкам в меню верхнего уровня назначены номера, Вы можете выбрать заголовок, нажимая цифровые кнопки.

### 3 Нажмите кнопку **ENTER**.

Воспроизведение начнется с 1 раздела выбранного заголовка.

### Примечания

- Данный способ нахождения заголовка доступен только на диске, содержащем меню верхнего уровня.
- Инструкции, прилагаемые к дискам, могут ссылаться на кнопку, отображающую меню верхнего уровня, как на кнопку **TITLE**.
- Приведенные выше инструкции описывают базовые процедуры, которые могут различаться в зависимости от содержимого видеодиска DVD. В случае возникновения на экране других инструкций следуйте им.

## Воспроизведение диска (продолжение)

### ■ Об экранной заставке

Если через 20 минут после включения питания диск не будет вставлен в плеер или будет находиться в остановленном положении, автоматически появится экранная заставка (если параметр “Экранная заставка” (см. раздел “Установки функций”) установлен в положение “Вкл.”). Для отключения экранной заставки нажмите любую кнопку на основном аппарате или пульте дистанционного управления.

### ■ Функция автоматического отключения

Если плеер остановлен либо экранная заставка задействована в течение приблизительно 20 минут, питание ЖКД автоматически отключается. Для включения ЖКД-монитора сдвиньте переключатель POWER в положение выкл., а затем снова в положение вкл.

### ■ Относительно ЖКД

- ЖКД-панель, содержащаяся в данном изделии, произведена с использованием технологии высочайшей точности; тем не менее, иногда встречаются пиксели (светящиеся точки), которые не работают корректно (не светятся; остаются постоянно включенными и т.п.). Это структурное свойство ЖКД-технологии, не является признаком неисправности и не покрывается гарантией. Подобные пиксели не видны, когда изображение просматривается с нормального расстояния просмотра.
- Яркость ЖКД-монитора слегка отличается в зависимости от углов просмотра. Отрегулируйте угол ЖКД-монитора для получения наилучших результатов просмотра. (Рекомендуемый угол просмотра - 90 градусов по отношению к монитору).

## Изменение скорости воспроизведения

### Воспроизведение в режиме ускоренной перемотки назад или вперед

DVD-V VCD CD

Во время воспроизведения нажмите кнопку **REV** или **FWD** на пульте дистанционного управления.

◀◀ : Ускоренная перемотка назад с воспроизведением

▶▶ : Ускоренная перемотка вперед с воспроизведением

Каждый раз, когда Вы нажимаете кнопку REV или FWD, скорость воспроизведения изменяется.

Нажмите кнопку **PLAY** для возврата к нормальному воспроизведению.

- Также воспроизведение переключается на быструю перемотку назад или вперед, когда Вы нажимаете и удерживаете нажатой кнопку SKIP на основном аппарате.

#### Примечания

- Во время быстрой перемотки назад и вперед видеодисков DVD плеер приглушает звук и отключает вывод субтитров.
- Скорость воспроизведения может отличаться в зависимости от диска.
- Данная аппаратура поддерживает воспроизведение дисков DVD-RW (режим VR). Тем не менее, воспроизведение или быстрая перемотка вперед/назад может не функционировать корректно в зависимости от условий создания диска, состояния заголовков на диске или состояния самого диска.

### Покадровое воспроизведение

DVD-V VCD CD

Нажимайте кнопки **PAUSE/STEP** повторно во время воспроизведения.

Во время покадрового воспроизведения звук приглушается.

Нажмите кнопку **PLAY** для возврата к нормальному воспроизведению.

### Замедленное воспроизведение

DVD-V VCD CD

Во время воспроизведения нажимайте кнопки **SLOW** (◀◀ / ▶▶), удерживая нажатой кнопку **SHIFT**.

Если Вы нажали кнопку **SLOW** (◀◀) во время воспроизведения, Вы можете просматривать замедленное изображение в обратном порядке. (Только при использовании видеодиска DVD).

Каждый раз, когда Вы нажимаете кнопку **SLOW** (◀◀ / ▶▶), скорость замедления изменяется.

Во время замедленного воспроизведения звук приглушается.

Нажмите кнопку **PLAY** для возврата к нормальному воспроизведению.

#### Примечание

- Скорость воспроизведения может отличаться в зависимости от диска.

## Воспроизведение нужного эпизода

DVD-V VCD CD

Воспроизведение

### Пропуск разделов или дорожек

#### 1 Нажимайте повторно кнопку SKIP (I◀◀ / ▶▶I) для поиска раздела или дорожки, который Вам нужен.

Воспроизведение начнется с выбранного раздела или дорожки.

▶▶I: Воспроизведение начнется с начала следующего раздела или дорожки.

I◀◀: Воспроизведение начнется с начала предыдущего раздела или дорожки.  
При двойном нажатии воспроизведение начнется с начала предыдущего раздела или дорожки.

### Поиск по номеру

#### 1 Нажмите кнопку T несколько раз до появления индикации “Поиск”.

Индикация изменяется каждый раз при нажатии данной кнопки.

напр. DVD-V



38

#### 2 Нажимайте кнопки ▲ / ▼ для выбора нужной категории поиска.

Категория	Для поиска по:
Зап.*	Номеру заголовка
Раздел*	Номеру раздела
Дорожка	Номер дорожки
Время	Оставшемуся времени текущей дорожки
Время д. диска	Затраченное время на весь диск

\*: Недоступно при воспроизведении CD.

#### 3 Нажимайте цифровые кнопки для ввода номера.

• напр. Чтобы ввести 25:

2 → 5

• напр. Для того чтобы ввести время 1 час 25 минут 30 секунд:

1 → 2 → 5 → 3 → 0

#### 4 Нажмите кнопку PLAY или ENTER.

Воспроизведение начнется с выбранного раздела.

#### Примечания

- Нажатие кнопки CLEAR, при удержании нажатой кнопки SHIFT, сбрасывает числа.
- Некоторые диски могут не реагировать на этот процесс.
- Некоторые эпизоды не могут быть в точности такие же, как Вы их указали.

### Пометка нужной позиции для поиска (Функция закладки)

Сперва зарегистрируйте закладку, обратившись к разделу “Для регистрации закладки” в следующем параграфе, затем выполните действия пунктов ниже.

#### 1 Во время воспроизведения нажимайте повторно кнопку T для отображения индикации “Закладка”.

напр. DVD-V



#### 2 Нажимайте кнопки ▲ / ▼ для выбора номера (1, 2, 3) “Закладка”, затем нажмите кнопку ENTER.

Воспроизведение начнется с выбранной позиции.

#### ■ Для регистрации закладки

Вы можете зарегистрировать до 3 закладок.

- 1 Находясь в эпизоде, в котором Вы хотите зарегистрировать закладку, нажмите кнопку **PAUSE/STEP** для приостановки воспроизведения.
- 2 Нажимайте повторно кнопку **T** для отображения индикации “Закладка”.
- 3 Нажимайте кнопки ▲ / ▼ для выбора номера (1, 2, 3) “Закладка”, затем нажмите кнопку **ENTER**. Выберите свободный (“--:--:--”) номер.

Для отмены процедуры нажмите кнопку **T** для отключения индикации.

Для отмены ввода нажмите кнопку **CLEAR**, нажимая кнопку **SHIFT**, для удаления цифр и возврата к индикации “--:--:--”.

#### 4 Нажмите кнопку **ENTER**.

Эпизод регистрируется в виде закладки. (Информация о зарегистрированной закладке удаляется, если вставляется другой диск или плеер отключается).

#### Примечание

- Закладки могут не регистрироваться для некоторых дисков или эпизодов.

## Воспроизведение в случайном порядке

DVD-V VCD CD

- 1** Во время воспроизведения нажмите кнопку **RANDOM** для отображения на экране индикации “Произв.”.

При каждом нажатии кнопки переключаются режимы произвольного воспроизведения “Произв.” и “Произв. откл”.

Индикация режима на экране исчезнет через несколько секунд.

Если Вы выбрали режим “Произв.”, после завершения текущего раздела или дорожки включится воспроизведение в произвольном порядке.

- **Для возврата к нормальному воспроизведению**

Нажимайте кнопку **RANDOM** повторно до появления индикации “Произв.откл”.

### Примечания

- Некоторые диски могут не позволять произвольное воспроизведение.
- Режим произвольного воспроизведения будет отменен, если Вы:
  - отключите питание.
  - откроете крышку диска.
- Если Вы нажмете кнопку **STOP** дважды, режим произвольного воспроизведения будет отменен, а воспроизведение остановлено.

40

## Повторное воспроизведение

DVD-V VCD CD

### Повторное воспроизведение указанного отрезка

- 1** Нажмите кнопку **A-B RPT** в начале отрезка (точка **A**), который хотите воспроизводить повторно.

Появится индикация “Повт. А-”.

- 2** Нажмите кнопку **A-B RPT** повторно в конце отрезка (точка **B**).

Плеер автоматически вернется в точку **A** и начнет воспроизведение выбранного отрезка (A-B).

- **Для возврата к нормальному воспроизведению**

Нажимайте кнопку **A-B RPT** повторно до исчезновения индикации “ПвтОтк”.

### Примечания

- Если Вы нажмете кнопку **STOP** дважды, функция повтора A-B будет отменена, а воспроизведение остановлено.
- Вы можете указывать отрезок только в пределах текущего заголовка или дорожки.
- В зависимости от диска может быть разница между точкой **A** и позицией, с которой воспроизведение фактически начнется.
- Функции, отличные от **STOP** и **A-B RPT**, не могут быть доступными во время повторного воспроизведения A-B.



## Повторное воспроизведение заголовка, раздела или дорожки

### 1 Во время воспроизведения нажимайте кнопку REPEAT повторно для выбора режима повторного воспроизведения.

Каждый раз при нажатии кнопки режим повторного воспроизведения на экране меняется.

Индикация режима на экране исчезнет через несколько секунд.

Повторное воспроизведение начинается после завершения текущего раздела или дорожки.

Диск	Режим	Диапазон повтора
DVD-V	Повторить раздел	Текущий раздел
DVD-V	Повторить запись	Текущий заголовок
VCD CD	Повторить одну дорожку	Текущая дорожка
VCD CD	Повторить все	Весь диск
DVD-V VCD CD	Выкл.	Возвращается к нормальному воспроизведению.

### Примечания

- Некоторые диски могут не позволять повторное воспроизведение.
- Режим повторного воспроизведения будет отменен, если Вы:
  - отключите питание.
  - откроете крышку диска.
- Если Вы нажмете кнопку STOP дважды, режим повторного воспроизведения будет отменен, а воспроизведение остановлено.

## Воспроизведение в избранном порядке

DVD-V

VCD

CD

### 1 Во время остановки нажмите кнопку MEMORY.

Появится дисплей программирования.

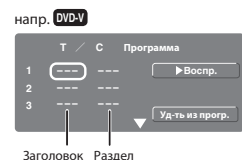

Введите номер дорожки при использовании VIDEO CD.

### 2 Установка заголовка, раздела или дорожки в предпочтительном порядке воспроизведения.

- 1) Нажимайте кнопки ▲ / ▼ для выбора “---” в меню “Т” (Title (заголовок)), затем введите номер заголовка, используя цифровые кнопки.
  - 2) Нажимайте кнопку ► для выбора “---” в меню “С” (Chapter (раздел)), затем введите номер раздела, используя цифровые кнопки.  
Если номер раздела не введен, то номер заголовка, введенный в пункте 1), возвратится на значение “---”.
  - 3) Повторите действия пунктов 1) и 2), чтобы запрограммировать нужный Вам порядок.
- Нереальные номера не принимаются и значение возвращается на “---”.

### 3 Нажимайте ► для выбора индикации “Воспр.”, затем нажмите кнопку ENTER.

Плеер начнет воспроизведение из памяти.

#### ■ Для отмены запрограммированных участков

- Выберите номер для отмены, затем нажмите кнопку **CLEAR**, удерживая нажатой кнопку **SHIFT**.
- Выберите на экране “Уд-ть из прогр.” и нажмите кнопку **ENTER**.  
Все запрограммированные выборки будут удалены.

#### ■ Для остановки воспроизведения из памяти

Нажмите кнопку **STOP** дважды.

(Запрограммированный раздел будет очищен).

#### Примечания

- Некоторые диски могут не позволять воспроизведение из памяти.
- Режим программного воспроизведения будет отменен, если Вы:
  - отобразите меню диска.
  - отключите питание.
  - откроете крышку диска.
- Воспроизведение из памяти приостанавливается, если Вы нажмете кнопку **MEMORY** во время его исполнения.

## Масштабирование изображения

DVD-V

VCD

CD

### 1 Нажимайте кнопку ZOOM во время воспроизведения.

Появится значок масштабирования.

Данная операция доступна также во время замедленного, покадрового воспроизведения, воспроизведения с быстрой перемоткой вперед или назад.



### 2 Выберите точку масштабирования и степень увеличения.

#### • Степень увеличения: Нажимайте кнопку ZOOM повторно.

Степень увеличения изменяется следующим образом:

“Q X2” (Двойной размер)

“Q X3” (Тройной размер)

“Q X4” (Учетверенный размер)

“Выкл.” (Нормальный размер)

#### • Точка масштабирования: Нажимайте кнопки ▲ / ▼ / ◀ / ▶ повторно.

#### ■ Для возврата к нормальному воспроизведению

Нажимайте кнопку **ZOOM** повторно до появления индикации “Выкл.”.

#### Примечания

- Некоторые диски могут не реагировать на процесс масштабирования.
- В зависимости от эпизодов кнопки могут не работать, как описано.
- Масштабирование не работает на символах, выбранных в меню.
- Режим масштабирования будет отменен, если Вы:
  - отключите питание.
  - откроете крышку диска.

Воспроизведение

## Изменение угла обзора камеры

DVD-V VCD CD

- 1 Нажмите кнопку **ANGLE** во время воспроизведения сцены, снятой с несколькими углами обзора камеры.

Значок угла (📐) появится на экране.

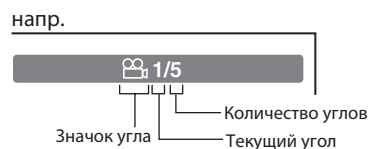

Данная индикация не отображается, если на диске не содержатся эпизоды, снятые с различных углов.

Если Вы нажмете кнопку **ANGLE** во время воспроизведения эпизода, не снятого с разных углов, выбор угла будет недоступен.

- 2 Нажмите кнопку **ANGLE** для выбора угла обзора камеры.

Всякий раз, когда Вы нажимаете кнопку, угол обзора камеры будет изменяться.

### Примечания

- После выбора угла потребуется несколько секунд на смену угла обзора просматриваемого Вами эпизода.
- Если Вы приостановите воспроизведение сразу после изменения угла обзора камеры, возобновленное воспроизведение может не отображать новый угол обзора камеры.

44

## Выбор субтитров

DVD-V VCD CD

- 1 Нажимайте кнопку **SUBTITLE** во время воспроизведения.

Отображается текущая установка субтитров.

- 2 Когда на экране отображаются настройки субтитров, нажмите кнопку **SUBTITLE**.

Каждый раз при нажатии кнопки **SUBTITLE** Вы можете выбрать язык субтитров из включенных на видеодиск DVD.

### Примечания

- Когда Вы выбираете язык субтитров, который не включен на диск, плеер начинает воспроизведение предыдущего языка, запрограммированного на диске.
- В зависимости от эпизодов субтитры могут не появляться немедленно после смены языка субтитров.
- Некоторые диски могут не содержать каких-либо языков субтитров.

### ■ Для включения и отключения субтитров

Во время воспроизведения несколько раз нажмите кнопку **SUBTITLE** до отображения индикации “Выкл.”.

### Примечания

- Некоторые диски отображают субтитры автоматически, и Вы не можете отключить их, даже если отключили функцию показа субтитров.
- Некоторые диски позволят Вам осуществить выбор субтитров и включить или выключить субтитры только через меню диска.

## Выбор звуковой дорожки

DVD-V VCD CD

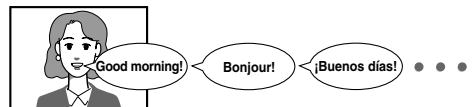

### 1 Нажимайте кнопку AUDIO во время воспроизведения.

Отображается текущая настройка звука.

напр.

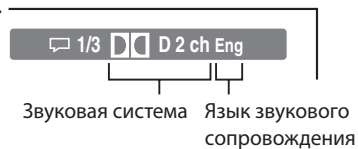

### 2 Когда на экране отображаются настройки звука, нажмите кнопку AUDIO.

Каждый раз при нажатии кнопки Вы можете выбрать предпочтительное звуковое сопровождение из включенных на видеодиск DVD.

### ■ Выбор звуковых каналов VIDEO CD

Во время воспроизведения нажимайте кнопку **AUDIO** повторно для выбора звукового канала.

#### Примечания

- Некоторые диски позволяют Вам изменять выбор звуковых каналов с помощью меню диска. В таком случае нажмите кнопку MENU и выберите соответствующий язык из доступных в меню диска.
- Если Вы выбираете звуковую дорожку, которая не включена на диск, плеер начинает воспроизведение предыдущей звуковой дорожки, запрограммированной на диске.

## Воспроизведение аудио/видео/ файлов изображений

Вы можете воспроизводить на данном плеере аудио CD, файлы MP3 (аудио), DivX® (видео) или JPEG (изображения).

### ■ Совместимость MP3 или DivX®

Воспроизводимые диски	CD-ROM, CD-R, CD-RW, DVD-R, DVD-RW
Частота оцифровки	32 кГц, 44,1 кГц, 48 кГц
Битовая частота	MP3: 32 кбит/с - 320 кбит/с (CBR) DivX: Менее 8 Мбит/с
CD физический формат	Mode 1
Файловая система	MP3: ISO9660, UDF без чередования DivX: ISO14496
Имя файла	Имена файлов ограничены восемью символами и должны содержать расширение "MP3" или "DivX". напр., "*****.MP3", "*****.avi", "*****.DivX" Имена файлов не могут содержать специальных символов, таких как "?!><+*}{[ @];¥ / .," и т.д.
Общее число файлов	Менее 650
Кодек DivX версии	3, 4, 5, 6 (воспроизводит все версии видео DivX® (включая DivX® 6) со стандартным воспроизведением мультимедийных файлов DivX®)
Разрешение DivX	720 × 576 (не более)

Воспроизведение

Данный плеер требует, чтобы диски/записи соответствовали определенным техническим стандартам для достижения оптимального качества воспроизведения. Существуют различные типы форматов записываемых дисков (включая CD-R с файлами MP3). Не все записываемые диски будут работать или выдавать оптимальное качество воспроизведения. Технические критерии, заданные в данном руководстве пользователя, расцениваются только как руководство. Для хранения файлов MP3 не рекомендуется использовать CD-RW. Вы должны получить все требуемые разрешения у владельцев авторских прав для загрузки или использования содержимого, защищенного авторскими правами. Компания Toshiba не может предоставить и не предоставляет подобное разрешение.

### ■ Совместимость JPEG

Воспроизводимые диски	CD-ROM, CD-R, CD-RW
Файловая система	ISO9660, UDF без чередования
Имя файла	Имена файлов ограничены восемью символами и должны содержать расширение "JPG". напр., "*****.JPG" Имена файлов не могут содержать специальных символов, таких как "?!><+*}{[ @];¥ / .," и т.д.
Общее число файлов	Менее 650
Размер файла	Неограничен
Формат файла	BASELINE, PROGRESSIVE
Разрешение	Baseline JPG: 5760 × 4320 Progressive JPG 5760 × 4320

DivX, DivX Certified и соответствующие логотипы являются торговыми марками DivX, Inc. и используются по лицензии.

#### Примечание

- Некоторые диски могут не воспроизводиться в соответствии с их емкостью и/или производителем и т.п.

### 1 Вставьте диск, который хотите воспроизвести.

Появится меню.

напр.

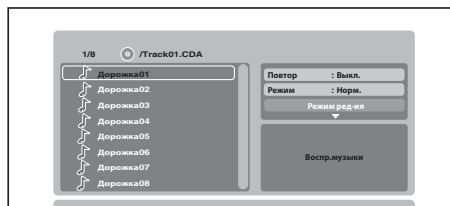

### 2 Выберите дорожку/файл, который хотите воспроизвести, с помощью кнопок ▲ / ▼, а затем нажмите кнопку ENTER или PLAY.

Начнется воспроизведение.

При воспроизведении JPEG файла начнется слайд-шоу.

### 3 Нажмите кнопку STOP для остановки воспроизведения.

### ■ Для выбора категории файла

#### 1 Выберите функцию “Фильтр” с помощью кнопок ▲ / ▼ / ◀ / ▶ и нажмите кнопку ENTER.

Появится экран, как показано ниже.

Рядом с выбранной категорией появится знак отметки (✓).

напр.

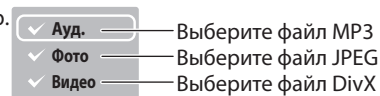

#### 2 Выберите категорию с помощью кнопок ▲ / ▼, а затем нажмите кнопку ENTER для добавления/удаления знака отметки.

#### 3 По завершении нажмите кнопку ◀ для возврата к предыдущему экрану.

Установки будут сохранены.

#### Примечание

- При использовании коммерчески доступных аудио CD данная функция не может быть использована.

## Воспроизведение аудио/видео/файлов изображений (продолжение)

### ■ Повторное воспроизведение

Выберите индикацию “Повтор” на экране с помощью кнопок ▲ / ▼ / ◀ / ▶ и нажмите кнопку **ENTER**.

Каждый раз, когда Вы нажимаете кнопку **ENTER**, режим повтора изменяется.

- Выкл.: Возврат к нормальному воспроизведению.
- ↓
- 1 дор.: Повторяет текущую дорожку.
- ↓
- Все: Повторяет все дорожки по порядку. (Аудио CD)
- ↓
- Папка: Повторяет текущую папку. (MP3)

Воспроизведение

### ■ Воспроизведение в случайном/ознакомительном порядке

Во время воспроизведения выберите индикацию “Режим” на экране с помощью кнопок ▲ / ▼ / ◀ / ▶ и нажмите кнопку **ENTER**.

Каждый раз, когда Вы нажимаете кнопку **ENTER**, режим воспроизведения изменяется.

- Норм.: Возврат к нормальному воспроизведению.
- ↓
- Произв.: Воспроизведение в случайном порядке.
- ↓
- Введение: Ознакомительное воспроизведение.  
(Эффективно только при воспроизведении аудио CD и файлов MP3.)

#### Примечания

- Некоторые диски могут не позволять повторное воспроизведение или воспроизведение в случайном порядке.
- Некоторые функции, такие как REPEAT, RANDOM и SKIP (◀◀ / ▶▶) могут выполняться только с пульта дистанционного управления.

#### Примечание относительно воспроизведения аудиофайлов

- Гнездо BITSTREAM/PCM выдает звук MP3 или DivX® в линейном формате PCM вне зависимости от текущего состояния опции “Цифровой выход”. (См. раздел “Установки функций”)

### ■ Поворот изображения (JPEG файлы)

Нажимайте кнопки ▲ / ▼ / ◀ / ▶, пока воспроизводится изображение. Изображение будет повернуто в заданном направлении.

#### Примечание

- Выполнение поворота не начинается немедленно после нажатия кнопки направления.



### ■ Воспроизведение в избранном порядке

Вы можете отобразить избранные дорожки/файлы и воспроизводить их в заданном порядке.

- 1 Выберите на экране индикацию “Режим ред-ия” с помощью кнопок ▲ / ▼ / ◀ / ▶ и нажмите кнопку **ENTER**.
- 2 Установите курсор с помощью кнопки ◀ на экран, отображающий дорожку/файл.
- 3 Выберите дорожку/файл, который хотите воспроизвести, с помощью кнопок ▲ / ▼, а затем нажмите кнопку **ENTER**.  
Возле выбранной дорожки/файла появится знак отметки (✓).
- 4 Выберите функцию “Доб-ть в прогр.” с помощью кнопок ▲ / ▼ / ◀ / ▶ и нажмите кнопку **ENTER**.  
Плеер запомнит текущую дорожку/файл.
- 5 Выберите на экране индикацию “Просм.прогр.” с помощью кнопок ▲ / ▼ / ◀ / ▶ и нажмите кнопку **ENTER**.

Появится запрограммированные выбранные дорожки/файлы.

- 6 Нажмите кнопку **PLAY**.

Воспроизведение начнется в заданном Вами порядке.

### ■ Для отображения записанной дорожки/файла

Выберите на экране индикацию “Просм.об-ля” и нажмите кнопку **ENTER**.

Появится список дорожек/файлов на диске.

### ■ Для отмены запрограммированных участков

- 1 Дважды нажмите кнопку **STOP** для остановки воспроизведения.
- 2 Установите курсор с помощью кнопки ◀ на экран, отображающий дорожку/файл.
- 3 Выберите дорожку/файл, который хотите исключить из списка, и нажмите кнопку **ENTER**.  
Возле выбранной дорожки/файла появится знак отметки (✓).
- 4 Выберите функцию “Уд-ть из прогр.” с помощью кнопок ▲ / ▼ / ◀ / ▶ и нажмите кнопку **ENTER**.  
Программа будет удалена.

#### Примечание

- Некоторые диски могут не позволять выполнить данную функцию. **49**

## Выбор расширения звука

DVD-V VCD CD

### 1 Нажмите кнопку **Е.А.М.\***

Появится текущая установка расширения звука.

\* Е.А.М. = Enhanced Audio Mode (Режим расширенного звука)

### 2 Повторно нажимайте кнопку **Е.А.М.**

- **Откл. стереоэффектов**  
Обычный звук.
- **Вкл. стереоэффектов**  
Для получения виртуального эффекта расширенного объемного звука из двух громкоговорителей.

#### Примечания

- Фактические звуковые эффекты могут различаться в зависимости от акустической системы. Выберите свои предпочтения.
- Фактические звуковые эффекты могут различаться в зависимости от диска.

Воспроизведение

50

## Настройка изображения

DVD-V VCD CD

Данная функция работает только с ЖКД данного плеера. Не может работать на экране подсоединенной внешней аппаратуры.

### 1 Нажмите кнопку **PICTURE.**

Появится экран установок.

### 2 Нажимайте кнопки **▲ / ▼** для выбора нужной опции.

Смотрите список ниже относительно пунктов и установите содержимое.

### 3 Нажмите кнопку **◀ / ▶** для изменения значения.

Перевернуть	Выкл.: Нормальное изображение. Вкл.: Инвертирует изображение на экране.
Яркость	От 0 (Темнее) до 16 (Светлее)
Цвет	От 0 (Более блеклый) до 16 (Более насыщенный)
Режим просмотра	4:3: Изображение, записанное на видеодиск DVD, будет воспроизводиться в формате с соотношением сторон 4:3. 16:9: Изображение формата 4:3 будет воспроизводиться в формате 16:9. Авто: Изображение, записанное на видеодиск DVD, будет воспроизводиться в формате с соотношением сторон (4:3 или 16:9).

Экран установок на экране исчезнет через несколько секунд.

## Режим экранной индикации

DVD-V VCD CD

- 1** Во время воспроизведения нажмите кнопку **DISPLAY**, удерживая нажатой кнопку **SHIFT**.

Появится текущая справочная информация.

напр.: Видеодиск DVD

Затраченное время в текущем заголовке

Текущий номер заголовка    Оставшееся время текущего заголовка    Текущий раздел или номер дорожки



- 2** Нажмите кнопку **DISPLAY**, удерживая нажатой кнопку **SHIFT**.

Содержание информации изменяется.



Текущий язык    Текущая битовая частота    Угол обзора камеры    Текущая звуковая дорожка

- 3** Для отключения дисплея, еще раз нажмите кнопку **DISPLAY**, удерживая нажатой кнопку **SHIFT**.

Воспроизведение



# Установки функций

Вы можете изменить установки по умолчанию, чтобы настроить производительность по своим предпочтениям.

## ● Настройка установок функций

## Настройка установок функций

DVD-V VCD CD

Вы можете изменить установки по умолчанию, чтобы настроить производительность по своим предпочтениям.

### 1 Нажмите кнопку **SETUP** во время остановки.

Появится меню установок.

### 2 Нажимайте кнопки **▲ / ▼** для выбора значка установки (перечислены ниже), подлежащей изменению, затем нажмите **▶**.

### 3 Нажимайте кнопки **▲ / ▼** для выбора нужной установки, подлежащей изменению, а затем нажмите кнопку **ENTER**.

### 4 Изменяйте выбор, нажимая кнопки **▲ / ▼** или другие кнопки, см. стр. 56, а затем нажмите кнопку **ENTER**.

Для изменения остальных установок нажмите кнопку **◀**, затем повторите действия пунктов с 2 по 4.

### 5 Нажмите кнопку **SETUP**.

Меню установок исчезнет, а процедура настройки завершится.

Установки функций

Значок	Установка	Диск	Подробно
	Экран.меню	DVD-V VCD CD	Для выбора предпочтительного языка для экранных индикаций.
	Субтит.	DVD-V VCD CD	Для выбора предпочтительного языка для отображения субтитров.
	Ауд.	DVD-V VCD CD	Для выбора предпочтительного языка звукового сопровождения.
	Меню DVD	DVD-V VCD CD	Для выбора предпочтительного языка для отображения меню дисков.
	Субтитры DivX	—	Для выбора шрифта для субтитров в файле DivX.

Видео 	Формат экрана	<b>DVD-V</b> <b>VCD</b> <b>CD</b>	Для выбора размера изображения в соответствии с форматом телевизора, если он подключен к данному плееру для отображения изображения.
	Режим просмотра	<b>DVD-V</b> <b>VCD</b> <b>CD</b>	Для выбора размеров изображения ЖКД.
Ауд. 	Е.А.М.	<b>DVD-V</b> <b>VCD</b> <b>CD</b>	Вы можете с легкостью переключиться на предварительно настроенную установку расширенного звука. (Е.А.М. = Enhanced Audio Mode) (Режим расширенного звука)
	D.R.C.	<b>DVD-V</b> <b>VCD</b> <b>CD</b>	Для включения и отключения функции, которая усиливает слабые звуки для прослушивания в позднее время. (D.R.C. = Dynamic Range Control) (Управление динамическим диапазоном)
	Цифровой выход	<b>DVD-V</b> <b>VCD</b> <b>CD</b>	Для выбора формата выдаваемого звука в соответствии с подключением Вашей системы.
Рейтинг 	Ограничение просмотра	<b>DVD-V</b> <b>VCD</b> <b>CD</b>	Для установки уровня родительского контроля.
	PBC	<b>DVD-V</b> <b>VCD</b> <b>CD</b>	Для использования экрана меню при воспроизведении VIDEO CD, оснащенного функцией PBC.
	Экранная заставка	<b>DVD-V</b> <b>VCD</b> <b>CD</b>	Для включения или выключения экранной заставки.
Разное 	Разное	—	Для восстановления всех установок к заводским значениям по умолчанию.
	Регистрация DivX	—	Для отображения информации касательно DivX.

## Настройка установок функций (продолжение)

### Язык

Экран.меню DVD-V VCD CD

**English:** Для просмотра экранных индикаций на английском языке.

**Русский:** Для просмотра экранных индикаций на русском языке.

**Français:** Для просмотра экранных индикаций на французском языке.

**Español:** Для просмотра экранных индикаций на испанском языке.

Субтит. DVD-V VCD CD

Предпочтительного языка для отображения субтитров.

**Английский: Русский: Французский: Испанский**

**Выкл.:** Не отображать субтитры.

#### Примечания

- Некоторые видеодиски DVD могут содержать субтитры на других языках, отличных от выбранного Вами. На диске может быть установлен язык субтитров по умолчанию.
- Некоторые видеодиски DVD позволяют Вам изменять выбор субтитров с помощью меню диска. В этом случае нажмите кнопку MENU и выберите соответствующий язык субтитров из доступных в меню диска.

Ауд. DVD-V VCD CD

Предпочтительного языка звукового сопровождения.

**Английский: Русский: Французский: Испанский**

#### Примечание

- Некоторые видеодиски DVD могут содержать звуковые дорожки на других языках, отличных от выбранного Вами. На диске может быть установлен язык звуковой дорожки по умолчанию.

Меню DVD DVD-V VCD CD

Предпочтительного языка для отображения меню дисков.

**Английский: Русский: Французский: Испанский**

#### Примечание

- Некоторые видеодиски DVD могут не содержать выбранного Вами языка. В этом случае плеер автоматически отображает меню диска в соответствии с установками языка на диске по умолчанию.



## Субтитры DivX

- Западноевроп.:** Для отображения субтитров на языке Восточной Европы.
- Центральноевроп.:** Для отображения субтитров на языке Центральной Европы.
- Кириллица:** Для отображения субтитров на языке славянской кириллической группы.
- Иврит:** Для отображения субтитров на языке Иврит.

### Примечания

- Некоторые видеодиски DVD могут содержать субтитры на других языках, отличных от выбранного Вами. На диске может быть установлен язык субтитров по умолчанию.
- Некоторые видеодиски DVD позволяют Вам изменять выбор субтитров с помощью меню диска. В этом случае нажмите кнопку MENU и выберите соответствующий язык субтитров из доступных в меню диска.

## Видео

### Формат экрана DVD-V VCD CD

- 4:3:** Выберите, если подсоединен стандартный телевизор формата 4:3.
- 16:9:** Выберите, если подсоединен широкоэкранный телевизор формата 16:9.

### Примечания

- Размер изображения устанавливается видеодиском DVD. Таким образом, воспроизводимое изображение с некоторых видеодисков DVD может не соответствовать выбранному Вами размеру изображения.
- Если Вы воспроизводите видеодиски DVD, записанные в формате 4:3, воспроизводимое изображение всегда выводится в формате 4:3 вне зависимости от формата телевизора.
- Если Вы выберете "16:9", а Ваш телевизор имеет формат 4:3, воспроизводимое изображение с DVD будет искажено по горизонтали. Изображения будут выглядеть сжатыми по вертикали. Всегда проверяйте, что формат Вашего телевизора соответствует фактически используемому формату.

### Режим просмотра DVD-V VCD CD

- Заполнить:** Изображения расширяются по горизонтали и вертикали для заполнения всего экрана. Обрезание изображения отсутствует.
- Исходный:** Изображения отображаются в оригинальном формате.
- Автоустановка:** Формат изображения регулируется автоматически. Сверху и снизу либо слева и справа могут появиться пустые полосы.
- Pan Scan:** Изображения обрезаются по горизонтали и вертикали для заполнения всего экрана.

### Примечание

- Фактический формат может зависеть от содержимого диска или от телевизора. Вы можете в любое время изменить данную установку в соответствии со своими предпочтениями.

## Настройка установок функций (продолжение)

### ■ Ауд.

**Е.А.М.** DVD-V VCD CD

#### Норм.:

Обычный звук.

#### Стереозффекты:

Для получения виртуального эффекта окружающего звука из двух громкоговорителей.

#### Примечание

- Нажатие кнопки Е.А.М. на пульте дистанционного управления также позволяет Вам выполнить эту же установку.

**D.R.C.** DVD-V VCD CD

#### Вкл.:

Динамический диапазон сокращается.

#### Выкл.:

Сохраняется полный динамический диапазон.

#### Примечания

- Данная функция работает только при воспроизведении дисков, записанных в формате Dolby Digital.
- Уровень управления динамическим диапазоном может зависеть от диска DVD.

**Цифровой выход** DVD-V VCD CD

#### Поток битов:

Выберите при подсоединении к усилителю, оснащеному декодером Dolby Digital, DTS, MPEG1 или MPEG2 декодер.

При воспроизведении видеодиска DVD, записанного в системе Dolby Digital, DTS, MPEG1 или MPEG2 плеер выдает цифровой аудиосигнал в формате битового потока.

#### Аналог.:

Выберите при подключении к телевизору или стереосистеме с аналоговыми аудиогнездами.

#### PCM:

Выберите при подключении к 2-канальному цифровому стереоусилителю.

При воспроизведении видеодиска DVD, записанного в системе Dolby Digital, MPEG1 или MPEG2 плеер выдает аудиосигнал двухканальном формате PCM.

## ■ Рейтинг

Огранич. просм. DVD-V VCD CD

Видеодиски DVD, оснащенные функцией родительского контроля, оцениваются по их содержанию. Содержимое, разрешенное на определенном уровне родительского контроля, и способ контроля диска DVD могут отличаться для различных дисков. Например, диск позволяет Вам назначать доступ к сценам насилия, неподходящим для детей, и заменять их более подходящими эпизодами, либо полностью блокировать просмотр диска. Видеодиски DVD могут или не могут соответствовать установкам родительского контроля. Это не является дефектом плеера. Убедитесь, что данная функция работает с Вашими видеодисками DVD.

## ■ Для установки кода безопасности

Сначала Вам необходимо установить код безопасности. Для изменения кода в будущем также следуйте этой процедуре.

- 1 Для выбора “Установить пароль” нажимайте кнопки ▲/▼, а затем нажмите кнопку **ENTER**.

- 2 Нажимайте **цифровые кнопки** для ввода персонального 5-цифрового кода безопасности (99999 при использовании плеера в первый раз), а затем нажмите кнопку **ENTER**.
- 3 Убедитесь в том, что выбрано “Установить пароль”, а затем нажмите кнопку **ENTER**.  
Появится другое поле ввода.
- 4 Нажимайте **цифровые кнопки** для ввода нового кода, а затем нажмите кнопку **ENTER**.
- 5 Снова введите такой же код, а затем нажмите кнопку **ENTER**.  
Новый код безопасности установлен.

### Примечание

- Если Вы забыли Ваш код безопасности, введите 99999 в пункте 2, и установите новый код безопасности.

## ■ Для установки уровня родительского контроля

- 1 Нажимайте кнопки ▲/▼/◀/▶ для выбора индикации “Огранич. просм.”, затем нажмите кнопку **ENTER**.  
Появится дисплей установки пароля.

Установка функций

(Продолжение) 59

## Настройка установок функций (продолжение)

- 2 Нажимайте **цифровые кнопки** для ввода 5-цифрового кода безопасности, который Вы установили, а затем нажмите кнопку **ENTER**.  
Теперь уровень родительского контроля может быть изменен.
- 3 Нажмите **ENTER**, выбрав индикацию “Огранич. просм.”.
- 4 Нажимайте кнопки **▲/▼** для выбора уровня родительского контроля, затем нажмите кнопку **ENTER**.

8 : Для взрослых	7 : NC-17	6 : R
5 : PG-R	4 : PG-13	3 : PG
2 : G	1 : Для детей	

### ■ Для изменения уровня родительского контроля

Следуйте действиям раздела “Для установки уровня родительского контроля” для того чтобы изменить уровень родительского контроля.

**PBC** DVD-V **VCD** CD

#### Вкл.:

Для использования меню при воспроизведении VIDEO CD с функцией PBC.

#### Выкл.:

При воспроизведении VIDEO CD без использования меню.

**Экранная заставка** DVD-V VCD CD

#### Вкл.:

Экранная заставка работает.

#### Выкл.:

Экранная заставка выключена.

#### ■ Разное

### Разное

#### Нет:

Не восстанавливать установки к их значениям по умолчанию.

#### Да:

Восстанавливать установки к их значениям по умолчанию.

### Регистрация DivX

Появится информация касательно DivX.

Возврат к индикации “Разное”, если Вы нажимаете кнопку ENTER.

# Подключения

Вы можете подключить плеер к телевизору или аудиосистеме.

- **Просмотр на подключенном телевизоре**
- **Просмотр изображений с подсоединенной видеоаппаратуры**
- **Подключение к аудиосистеме**
- **Использование адаптера для автомобиля/транспортного устройства или разъема питания**

## Просмотр на подключенном телевизоре

Вы можете подключить к данному плееру телевизор.

### 1 Подсоедините телевизор к гнезду AV OUT на данном плеере.

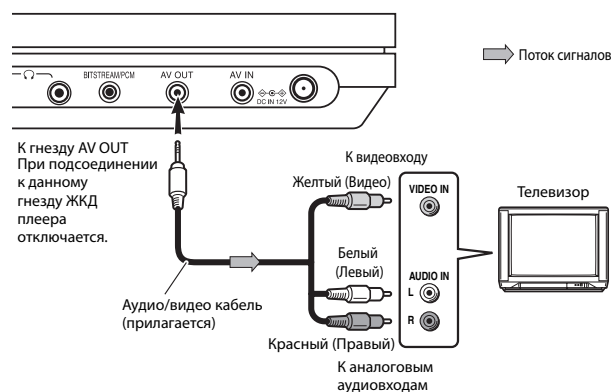

Подключения

Выполните следующие настройки.	Установки	Выбор:	Стр.
	“Цифровой выход”	“Аналог.”	58

#### Примечания

- Также обращайтесь к руководству по эксплуатации подключенного телевизора.
- Когда Вы подключаете плеер к Вашему телевизору, обязательно отключайте питание и отсоединяйте оба аппарата от настенной розетки перед выполнением любых подключений.
- Подключите плеер напрямую к телевизору. Если Вы подключили плеер к видеомаягнитофону, комбинации телевизора/видеомаягнитофона или видеоприемнику, изображение может исказиться, так как видеодиски DVD защищены от копирования.

## Просмотр изображений с подсоединенной видеоаппаратуры

Вы можете использовать ЖКД данного плеера для просмотра изображений с подсоединенной видеоаппаратуры.

### 1 Подсоедините видеоаппаратуру к гнезду AV IN данного плеера.

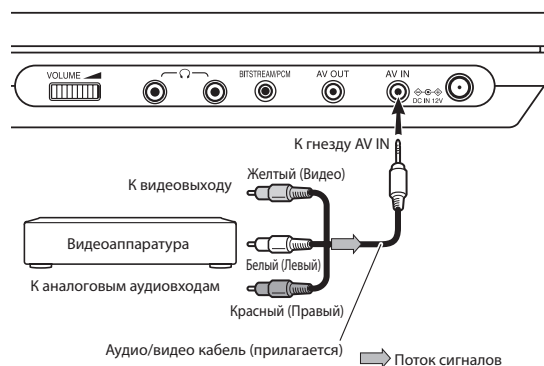

### 2 Нажимайте повторно кнопку MODE для появления индикации “AV IN” на ЖКД.

Плеер готов к отображению изображений с подсоединенной видеоаппаратуры на ЖКД. (режим входного сигнала аудио / видео)

#### Примечания

- При подаче нестандартных сигналов, таких как воспроизведение изображений с видеоприставки или изображений с игровой приставки, некоторые изображения могут отображаться некорректно. Например, игры-шутеры, в которых необходимо стрелять по цели из светового пистолета, могут не работать из-за особенностей цветного ЖКД-монитора.
- В режиме внешнего входного сигнала аудио / видео (на экране появляется индикация “AV IN”), функции экранной заставки и автоматического отключения питания не работают.

## Подключение к аудиоаппаратуре

Вы можете наслаждаться высококачественным динамическим звуком, подсоединив плеер к аудиоаппаратуре.

Способ подключения зависит от типов входного аудиосигнала, цифрового или аналогового.

Выберите способ в соответствии с типом Вашей аппаратуры.

### Осторожно

- Когда Вы подключаете плеер к внешней аппаратуре, обязательно отключайте питание и отсоединяйте всю аппаратуру от настенной розетки перед выполнением любых подключений.
- Перед подсоединением или отсоединением усилителя отключите плеер. Если Вы оставите усилитель включенным, громкоговорители могут быть повреждены.
- Выходной звуковой сигнал с плеера имеет широкий динамический диапазон. Убедитесь, что отрегулировали громкость приемника на среднем уровне. Иначе громкоговорители могут быть повреждены внезапным громким звуком.

### Примечания

- Также обращайтесь к руководству по эксплуатации подключаемой аппаратуры.
- Если Вы разместите плеер возле радиоприемника, прием радиовещания может искажаться. В этом случае отодвиньте плеер дальше от тюнера и радиоприемника.

### Подключение к аудио/видео усилителю (через цифровой аудиовход)

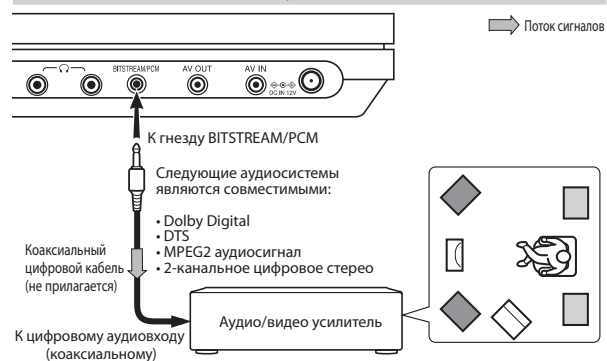

Выполните следующие настройки.	Установки	Выбор:	Стр.
	“Цифровой выход”	“Поток битов” или “PCM”	58

Изготовлено по лицензии компании Dolby Laboratories. “Dolby” и знак в виде двойной буквы D являются товарными знаками компании Dolby Laboratories. Confidential Unpublished Works. © 1992-1997 Dolby Laboratories, Inc. Все права зарегистрированы.

Произведено по лицензии U.S. Patent #: 5,451,942 & других американских и мировых патентов, выпущенных и рассматриваемых. DTS и DTS Digital Out являются зарегистрированными торговыми марками, а логотипы и знак DTS являются торговыми марками DTS, Inc. © 1996-2007 DTS, Inc. Все права сохранены.



### ОСТОРОЖНО

- Когда Вы подключаете (через гнездо BITSTREAM/PCM) аудио/видео декодер, не оснащенный функцией Dolby Digital, DTS или MPEG2, обязательно устанавливайте опцию “Цифровой выход” в положение “PCM” в экранной индикации **58**. В противном случае звук высокой громкости может нанести ущерб Вашему слуху, а также громкоговорителям.
- При воспроизведении дисков с функцией DTS (аудио CD), с выходных гнезд аналогового аудио может выдаваться сильный шум. Для предотвращения возможного повреждения аудиосистемы Вы должны принять соответствующие меры предосторожности при подсоединении аналоговых выходных гнезд плеера к усилительной системе. Для наслаждения воспроизведением DTS Digital Surround® к гнезду BITSTREAM/PCM плеера должна быть подсоединена система внешнего 5.1-канального декодера.

### Примечание

- НЕ соединяйте гнездо BITSTREAM/PCM плеера с входным гнездом AC-3 RF ресивера Dolby Digital. Данное входное гнездо на Вашем аудио/видео ресивере зарезервировано только для использования с системой Laserdisc и несовместимо с гнездом BITSTREAM/PCM данного плеера.

### Подключение к аудиосистеме, оснащенной аналоговыми аудиовходами

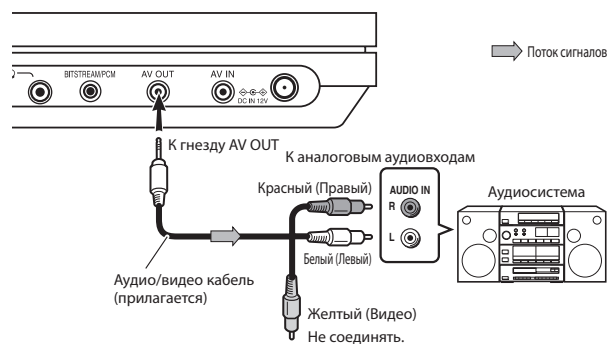

Выполните следующие настройки.	Установки	Выбор:	Стр.
	“Цифровой выход”	“Аналог.”	<b>58</b>

Подключения

## Использование адаптера для автомобиля/транспортного устройства или разъема питания

Для использования DVD-плеера в автомобиле данный адаптер может обеспечивать DVD-плеер электропитанием от гнезда прикуривателя.

### ВНИМАНИЕ!

- НИКОГДА не используйте аппарат и не просматривайте DVD-видео при управлении автомобилем или другим транспортным средством. Примечание: это является незаконным действием во многих юрисдикциях. НИКОГДА не ставьте аппарат в пределах видимости водителя, если он/она управляет автомобилем/транспортным средством. Примечание: Размещение DVD-плеера перед водительским местом является незаконным во многих юрисдикциях. Несоблюдение приведенных выше инструкций может привести к невнимательности водителя и/или отвлечению от опасностей на дороге.
- НИКОГДА не размещайте аппарат в месте, где он может препятствовать правильной установке и/или срабатыванию подушки безопасности. Несоблюдение данной инструкции может привести к несрабатыванию или неправильному срабатыванию подушки безопасности.
- Не используйте для питания плеера автомобильный адаптер, отличный от прилагаемой модели. Не используйте прилагаемый автомобильный адаптер с плеерами, отличными от данного. Пренебрежение данными правилами может вызвать задымление, возгорание или поражение электричеством.
- Данный адаптер предназначен для использования исключительно в автомобилях/транспортных средствах с электрической системой постоянного тока 12 В с отрицательным заземлением. НИКОГДА не используйте данный адаптер в сети автомобиля/транспортного средства с постоянным током 24 В или в автомобилях/транспортных средствах с электрической системой постоянного тока 12 В с положительным заземлением.

Перед использованием данного адаптера ознакомьтесь с инструкцией по эксплуатации Вашего транспортного средства.

- ВСЕГДА будьте осторожны при касании адаптера, гнезда прикуривателя или разъема питания. Адаптер, гнездо прикуривателя и разъем питания могут нагреваться при длительном использовании.
- Не заряжайте батарейный блок, подключенный к DVD-плееру через адаптер. Пренебрежение данными правилами может вызвать задымление, возгорание или поражение электричеством. Вне зависимости от того, используете ли Вы адаптер, обязательно извлекайте батарейный блок из DVD-плеера для предотвращения его зарядки адаптером.
- Не касайтесь адаптера мокрыми руками. Не проливайте жидкость на адаптер.

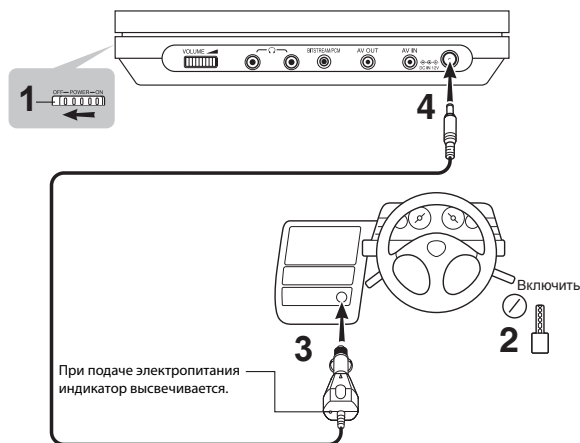

**1 Обязательно отключите DVD-плеер, а затем снимите батарейный блок с плеера.**

(Примечание: Зарядка батарейного блока при помощи автомобильного адаптера может вызвать задымление, возгорание или поражение человека электрическим током. ВСЕГДА удаляйте батарейный блок перед использованием автомобильного адаптера.)

**2 Включите двигатель автомобиля, чтобы подать питание на гнездо прикуривателя или разъем питания. В некоторых транспортных средствах прикуриватель или разъем питания находится под напряжением, даже если двигатель транспортного средства не запущен. Важно свериться с руководством пользователя транспортного средства.**

**3 Полностью вставьте штепсель адаптера в гнездо прикуривателя или разъем питания.**

**4 Вставьте штырьковый штепсель адаптера в гнездо DC IN 12V DVD-плеера.**

**5 Включите DVD-плеер.**

**6 При отсоединении DVD-плеера, сначала отключите DVD-плеер, затем извлеките штырьковый штепсель адаптера из DVD-плеера, а затем штепсель питания из гнезда прикуривателя или разъема питания.**

**7 Прежде чем выключить двигатель автомобиля или оставить автомобиль, не забудьте отключить**

**плеер, а затем извлеките штырьковый штепсель адаптера из DVD-плеера.**

**Технические характеристики**

Рабочая температура: 5 ~ 35°C (41 ~ 95°F)

Рабочая влажность: 30 ~ 80%

Температура хранения: -10 ~ 50°C (14 ~ 122°F)

Влажность хранения: 20 ~ 80%

**Примечания**

- Перед тем как включить двигатель автомобиля, извлеките штепсель питания адаптера из гнезда прикуривателя или разъема питания. Пренебрежение этими действиями может привести к неисправности DVD-плеера.
- В случае загрязнения гнезда прикуривателя или разъема питания, не забудьте их почистить, прежде чем подсоединить штепсель питания адаптера. Грязь или пятна на гнезде прикуривателя или разъеме питания может привести к нагреванию штекера во время работы и повреждению адаптера.
- Не оставляйте адаптер в транспортном средстве без присмотра во избежание воздействия на него высоких температур.
- Перед выключением двигателя автомобиля, сначала отключите DVD-плеер, затем извлеките штепсель адаптера из гнезда прикуривателя или разъема питания. Выключение двигателя автомобиля в то время, когда питание подается на DVD-плеер через адаптер, может привести к повреждению DVD-плеера.

(Продолжение) **67**

## Использование адаптера для автомобиля/транспортного устройства или разъема питания (продолжение)

- Если DVD-плеер не используется, обязательно извлеките штепсель питания адаптера от гнезда прикуривателя или разъема питания, а штырьковый штепсель – от DVD-плеера.
- Не прикладывайте усилие при подсоединении адаптера к несовместимому гнезду прикуривателя или разъему питания.
- Старайтесь не ронять адаптер и не ставить на него тяжелые предметы.  
Никогда не используйте поврежденный адаптер.
- Не тяните сетевой шнур при извлечении его из гнезда или разъема питания.  
Всегда беритесь и тяните за штепсель.  
В противном случае это может привести к повреждению и поломке адаптера.
- Не используйте DVD-плеер с подключенным адаптером в течение длительного периода времени, если двигатель автомобиля заглушен. Аккумулятор автомобиля может слишком разрядиться и не обеспечить запуск двигателя.
- В зависимости от модели транспортного средства или расположения прикуривателя данный адаптер может не подходить.
- В некоторых транспортных средствах прикуриватель или разъем питания находится под напряжением, даже если двигатель транспортного средства не запущен. Использование гнезда прикуривателя или разъема питания для питания плеера, когда двигатель не работает, разрядит аккумулятор автомобиля.
- Никогда не используйте дополнительные устройства для гнезда прикуривателя или разъема питания, чтобы подключить адаптер. Это может повредить DVD-плеер или эти устройства, либо привести к пожару.
- Если во время работы автомобильного радиоприемника слышен шум и т.п., извлеките штепсель питания адаптера из сигаретного прикуривателя или разъема питания.
- Если во время работы наблюдается искажение воспроизводимых изображений, извлеките DVD-плеер из адаптера.

# Прочее

Полезная информация.

- **Таблица преобразования выходного звукового сигнала**
- **Перед обращением к обслуживающему персоналу**
- **Технические характеристики**

## Таблица преобразования выходного звукового сигнала

Диски	Звуковая система	Выбор звукового сигнала и выходных сигналов						
		“Поток битов”		“Аналог.”		“PCM”		
		Гнездо BITSTREAM/PCM	Громкоговорители/ Гнездо AV OUT / Гнезда наушников	Гнездо BITSTREAM/PCM	Громкоговорители/ Гнездо AV OUT / Гнезда наушников	Гнездо BITSTREAM/PCM	Громкоговорители/ Гнездо AV OUT / Гнезда наушников	
<b>Видеодиски DVD</b>	Dolby Digital	Поток битов	Да	Поток битов	Да	PCM	Да	
	Линейный PCM	48 кГц	PCM	Да	Нет	Да	PCM	Да
		96 кГц	PCM*	Да	Нет	Да	PCM*	Да
	DTS	Поток битов	Нет	Поток битов	Нет	Поток битов	Нет	
	MPEG1, MPEG2	Поток битов	Да	Поток битов	Да	PCM	Да	
<b>VIDEO CD</b>	MPEG1	Поток битов	Да	Поток битов	Да	PCM	Да	
<b>Аудио CD</b>	Линейный PCM 44,1 кГц	PCM	Да	PCM	Да	PCM	Да	
	DTS	Поток битов	Нет	Поток битов	Нет	Поток битов	Нет	

\*PCM: понижение частоты PCM

- Входные сигналы частотой 88,2 кГц или выше с гнезда BITSTREAM/PCM конвертируются с понижением частоты до 44,1 кГц или 48 кГц, когда:
  - выбрана опция “Вкл. стереоэффектов”.
  - воспроизводится диск с защитой авторских прав.
- На диске с защитой авторских прав квантизация будет ограничена до 16 бит.

## Перед обращением к обслуживающему персоналу

Перед обращением в сервисную службу сверьтесь со следующим справочником по вопросам возможных причин проблем.

Признак	Причина	Устранение
Отсутствует питание.	• Адаптер переменного тока или сетевой шнур отсоединен.	• Подсоедините адаптер переменного тока или сетевой шнур.
	• Батарейный блок извлечен.	• Установите батарейный блок.
	• Батарея разрядилась.	• Зарядите батарею.
ЖКД самопроизвольно отключился.	• Функция автоматического отключения ЖКД отключила ЖКД.	• Повторно включите плеер.
На ЖКД-мониторе нет изображения.	• Гнездо AV OUT отсоединено.	• Когда Вы используете ЖКД плеера, отсоедините гнездо AV OUT.
Изображение отсутствует. (Монитор отличается от ЖКД)	• Подсоединенный телевизор не принимает выходной сигнал DVD.	• Выберите соответствующий режим входного видеосигнала на телевизоре, чтобы изображение появилось на экране.
Звук отсутствует.	• Аппаратура, подсоединенная к аудио/видео кабелю, не установлена на прием сигнала DVD.	• Выберите корректный режим входного сигнала аудиоприемника, чтобы Вы слышали звук, подаваемый с плеера.
	• Низкая громкость звука.	• Отрегулируйте громкость.
	• Аудиоприемник или телевизор отключен.	• Включите аппаратуру, подсоединенную к аудио/видео кабелю.
	• Неправильная установка формата выходного звукового сигнала.	• Настройте правильную установку звука.
Воспроизводимое изображение иногда искажается.	• Диск грязный.	• Извлеките диск и очистите его.
	• Плеер находится в режиме ускоренной перемотки назад или вперед.	• Иногда возникает небольшое искажение изображения. Это не является неисправностью.
	• Плеер был перемещен или подвергнут удару.	• Вибрация или встряхивание плеера во время воспроизведения могут вызывать искажения. Это не является неисправностью. Если обычное состояние не восстановилось, остановите воспроизведение и повторно запустите его.
	• Диск вставлен не полностью.	• Извлеките диск и повторно установите его.
Яркость непостоянна, в изображении присутствуют шумы. (Монитор отличается от ЖКД)	• Последствия защиты от копирования. Если Вы подключили плеер к видеомагнитофону, комбинации телевизор/видеомагнитофон или видеоприемнику, изображение может искажаться, так как видеодиски DVD защищены от копирования.	• Подключите плеер напрямую к телевизору. Старайтесь не подключать плеер к видеомагнитофону или комбинации телевизор/видеомагнитофон.

## Перед обращением к обслуживающему персоналу (продолжение)

Признак	Причина	Устранение
Плеер не начинает воспроизведение.	• Диск не вставлен.	• Вставьте диск.
	• Не вставлен диск, который можно воспроизвести.	• Вставьте диск, который можно воспроизвести. (Проверьте тип диска, цветовую систему и региональный номер).
	• Диск перевернут.	• Вставьте диск стороной воспроизведения вниз.
	• Диск вставлен не полностью.	• Вставьте диск до конца в держатель диска.
	• Диск грязный.	• Очистите диск.
	• Установлена функция родительской блокировки.	• Измените уровень родительской блокировки.
	• Плеер установлен на прием внешнего сигнала ( <b>AV IN</b> ).	• Для воспроизведения диска следует установить <b>DVD/CD</b> режим. Нажимайте повторно кнопку <b>MODE</b> , чтобы увидеть воспроизводимое изображение.
Воспроизведение не совпадает с программой диска.	• Действует режим повторного воспроизведения, воспроизведения из памяти и т.п.	• Эти операции могут препятствовать воспроизведению содержимого по порядку.
Не работают кнопки.	• Колебания электропитания или другие отклонения от нормы, такие как статическое электричество, могут помешать нормальной работе.	• Выключите и снова включите питание. Или отключите сетевой шнур и снова вставьте его в настенную розетку.
Пульт дистанционного управления не работает должным образом.	• Пульт дистанционного управления не направлен на датчик дистанционного управления на плеере.	• Направьте пульт дистанционного управления на датчик пульта дистанционного управления на плеере.
	• Пульт дистанционного управления расположен слишком далеко от плеера.	• Используйте пульт дистанционного управления на расстоянии до 3 м (9,9 фута).
	• Батареи в пульте дистанционного управления разрядились.	• Замените батареи на новые.
	• Датчик пульта дистанционного управления плеера находится под воздействием сильного света, такого как прямые солнечные лучи или другое освещение.	• Избегайте попадания на плеер сильного освещения.

Прочее

72



## Технические характеристики

### ■ Плеер

<b>Электропитание</b> Постоянный ток 12 В (Номинальное напряжение : 1,5 А (Максимум: во время зарядки батарейного блока)) Переменный ток 100 – 240 В, 50/60 Гц (с прилагаемым адаптером переменного тока)
<b>Масса</b> Приблизительно 740 г
<b>Внешние размеры</b> 190 × 39 × 148 мм (Ш/В/Г)
<b>Система сигнала</b> PAL/3,58NTSC
<b>Лазер</b> Полупроводниковый лазер, длина волны 650 нм / 795 нм
<b>Частотный диапазон</b> DVD линейный звук : 48 кГц оцифровка от 4 Гц до 22 кГц 96 кГц оцифровка от 4 Гц до 44 кГц
<b>Условия эксплуатации</b> Температура: от 5 °С до 35 °С (от 41 °F до 95 °F) Положение для эксплуатации: Горизонтально

### ■ Разъемы

<b>Выход аудио/видео (AV OUT)</b> Мини-гнездо ø3,5 мм × 1 Видео: 1,0 В (размах сигнала), 75 Ω, отрицательная синхр., Аудио: 2,0 В (среднеквадратическое значение), 100 Ω
<b>Вход аудио/видео (AV IN)</b> Мини-гнездо ø3,5 мм × 1 Видео: 1,0 В (размах сигнала), 75 Ω, отрицательная синхр., Аудио: 2,0 В (среднеквадратическое значение), 10 kΩ
<b>Выходной аудиосигнал (BITSTREAM/PCM)</b> Коаксиальный разъем ø3,5 мм × 1
<b>Разъем для наушников</b> Стерео миништекер ø3,5 мм × 2

## Технические характеристики (продолжение)

### ■ Жидкокристаллический дисплей

<b>Размер панели</b> 17,8 см (7 дюймов по диагонали)
<b>Система проектирования</b> Передача полного цветового сигнала TN
<b>Управляющая система</b> Аморфно-силиконовая активная TFT-матрица
<b>Разрешение</b> 480 (Г) × 234 (В) пикселей (уровень эффективных пикселей : более 99,99%)

### ■ Прилагаемые принадлежности

Аудио/видео кабель .....	1
Пульт дистанционного управления (MEDR16UX).....	1
Плоская батарея (CR2025) .....	1
Адаптер переменного тока (ADPV16A) .....	1
Сетевой шнур .....	1
Батарейный блок (SD-PBP70R).....	1
Адаптер для автомобиля (MEDC01AX).....	1
Руководство пользователя .....	1

- Модель соответствует указанным техническим характеристикам.
- Конструкция и технические характеристики могут быть изменены без уведомления.
- Данная модель может не соответствовать всем функциям и/или техническим характеристикам, которые могут быть добавлены в будущем.

Прочее

74



**ИНФОРМАЦИЯ  
О СЕРТИФИКАЦИИ ПРОДУКЦИИ**

**BZ02**

Портативные DVD-проигрыватели TOSHIBA  
модели SD-P71SKR

сертифицирован ОС ГОСТ-АЗИЯ,  
(Регистрационный номер в Госреестре - РОСС SG.0001.11BZ02)

Сертификат соответствия:	№ РОСС CN.BZ02.B07005
Сертификат соответствия выдан:	10.03.2008
Сертификат соответствия действителен до:	10.03.2011
соответствует требованиям нормативных документов:	ГОСТ Р МЭК 60065-2002, ГОСТ 18198-89, ГОСТ 22505-97, ГОСТ Р 51515-99, ГОСТ Р 51317.3.2-99, ГОСТ Р 51317.3.3-99
Срок службы	5 (пять) лет

**INFORMATION ON PRODUCT CERTIFICATION**

Portable DVD-players TOSHIBA  
model SD-P71SKR

certified by Certification Body GOST-ASIA,  
(Registration number in State Register - ROSS SG.0001.11BZ02)

Certificate of Conformity:	No. ROSS CN.BZ02.B07005
Certificate of Conformity issued:	10.03.2008
Certificate of Conformity valid till:	10.03.2011
complies with the requirements of normative documents:	GOST R IEC 60065-2002, GOST 18198-89, GOST 22505-97, GOST R 51515-99, GOST R 51317.3.2-99, GOST R 51317.3.3-99
Life cycle	5 (five) years



© 2009 Toshiba Corporation

# TOSHIBA

Напечатано в Китае



SDP63SWR\_RUS\_53-76.indd 76

2009/02/24 16:51:4