

# SHARP®

## VCR/DVD КОМБИ

### МОДЕЛЬ

# DV-NC100(RU)

## ИНСТРУКЦИЯ ПО ЭКСПЛУАТАЦИИ

Внимательно ознакомьтесь с данной инструкцией по эксплуатации перед использованием Вашего VCR/DVD КОМБИ.



Номер региона для данной модели VCR/DVD

**DVD**  
VIDEO®

**VHS**  
PAL

**DOLBY**  
DIGITAL

**COMPACT**  
**disc**  
Recordable

**COMPACT**  
**disc**  
ReWritable

**COMPACT**  
**disc**  
DIGITAL AUDIO

**COMPACT**  
**disc**  
DIGITAL VIDEO

**VIDEO CD**

**MP3**

**dts**  
DIGITAL OUT

**Kodak**  
Picture CD  
COMPATIBLE



### ПРИМЕЧАНИЕ:

Данный VCR/DVD эксплуатировать только в сети питания переменного тока 220-240 Вольт, 50 Гц.

### ВНИМАНИЕ:

ИСПОЛЬЗОВАНИЕ ОРГАНОВ УПРАВЛЕНИЯ ИЛИ РЕГУЛИРОВКИ, А ТАКЖЕ ВЫПОЛНЕНИЕ ПРОЦЕДУР, ОТЛИЧАЮЩИХСЯ ОТ ТЕХ, КОТОРЫЕ УКАЗАНЫ В ДАННОЙ ИНСТРУКЦИИ, МОЖЕТ ПРИВЕСТИ К ОПАСНОМУ ВОЗДЕЙСТВИЮ ИЗЛУЧЕНИЯ.

ТАК КАК ВОЗДЕЙСТВИЕ ЛАЗЕРНОГО ЛУЧА, ИСПОЛЬЗУЕМОГО В ДАННОМ VCR/DVD, ВРЕДНО ДЛЯ ГЛАЗ, НЕ ПРЕДПРИНИМАТЬ ПОПЫТОК ПО РАЗБОРКЕ КОРПУСА. ОБСЛУЖИВАНИЕ ДОЛЖЕН ОСУЩЕСТВЛЯТЬ ТОЛЬКО КВАЛИФИЦИРОВАННЫЙ СПЕЦИАЛИСТ.

### ПРЕДУПРЕЖДЕНИЕ:

ДЛЯ УМЕНЬШЕНИЯ РИСКА ВОЗНИКНОВЕНИЯ ПОЖАРА ИЛИ ПОРАЖЕНИЯ ЭЛЕКТРИЧЕСКИМ ТОКОМ НЕ ПОДВЕРГАЙТЕ ДАННОЕ УСТРОЙСТВО ВОЗДЕЙСТВИЮ ДОЖДЯ ИЛИ ВЛАЖНОСТИ.

ДЛЯ УМЕНЬШЕНИЯ РИСКА ВОЗНИКНОВЕНИЯ ПОЖАРА ИЛИ ПОРАЖЕНИЯ ЭЛЕКТРИЧЕСКИМ ТОКОМ, А ТАКЖЕ УСТАНОВКИ ПОМЕХ ИСПОЛЬЗОВАТЬ ТОЛЬКО РЕКОМЕНДОВАННЫЕ ПРИНАДЛЕЖНОСТИ.

ДЛЯ УМЕНЬШЕНИЯ РИСКА ВОЗНИКНОВЕНИЯ ПОЖАРА ИЛИ ПОРАЖЕНИЯ ЭЛЕКТРИЧЕСКИМ ТОКОМ НЕ ДОПУСКАТЬ ПОПАДАНИЯ НА И ВНУТРИ УСТРОЙСТВА ЖИДКОСТИ, А ТАКЖЕ НЕ СТАВИТЬ НА НЕГО КАКИЕ-ЛИБО ЕМКОСТИ С ЖИДКОСТЬЮ, НАПРИМЕР, ВАЗЫ.

### Характеристики лазерного диода

Материал:	Арсенид галлия
Длина волны:	DVD: 655 nm CD: 790 nm
Продолжительность эмиссии:	непрерывная
Выходная мощность лазера:	Макс. 0,8 mW

### Защита шнура питания

В целях обеспечения нормального режима работы VCR/DVD, а также предотвращения пожара, поражения электрическим током или нанесения травмы соблюдать следующее:

- При подсоединении или разъединении шнура питания держать за вилку.
  - Не подвергать шнур питания воздействию нагревательных приборов.
  - Не ставить на шнур питания тяжелые предметы.
  - Не ремонтировать шнур питания и не модифицировать его.
- Данный VCR/DVD является лазерным устройством класса 1.
- Маркировка CLASS 1 LASER PRODUCT (ЛАЗЕРНОЕ УСТРОЙСТВО КЛАССА 1) нанесена на заднюю стенку.
- Данное устройство содержит лазерное устройство низкой мощности. В целях обеспечения постоянной безопасности не снимать крышки и не прикасаться к внутренним деталям устройства. Обслуживание должен осуществлять только квалифицированный специалист.

CLASS 1 LASER PRODUCT  
KLASSE 1 LASER PRODUKT  
CLASS 1 LASER APPARAT  
CLASSE 1 PRODUIT LASER

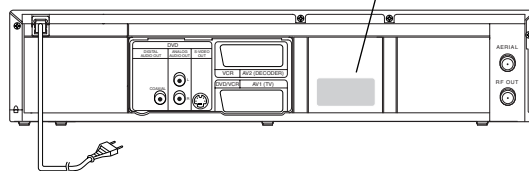

### Размещение и обращение с устройством

- В целях предотвращения излишнего нагревания не накрывать VCR/DVD и не размещать в закрытом пространстве.
- Не подвергать VCR/DVD воздействию прямого солнечного освещения и не размещать рядом с нагревательными приборами.
- Не размещать VCR/DVD рядом с источником сильного магнитного излучения.
- Не ставить емкости с водой и другими жидкостями на VCR/DVD. При попадании жидкости внутрь корпуса немедленно отсоединить VCR/DVD от сети питания и обратиться в магазин, где Вы приобрели изделие или в сервисный центр, сертифицированный SHARP.
- Не снимать крышки корпуса VCR/DVD. При прикосновении к внутренним деталям существует опасность поражения электрическим током и/или повреждения VCR/DVD. Для обслуживания и настройки устройства необходимо обратиться к квалифицированному специалисту или в сервисный центр, сертифицированный SHARP.
- Температура внутри корпуса VCR/DVD во время эксплуатации может слегка повыситься. Это не является свидетельством неисправности VCR/DVD.

### Если Вы не используете устройство

Если Вы не используете VCR/DVD, переключить его в режим Standby (Ожидание). Если Вы не используете VCR/DVD в течение долгого периода, необходимо отключить его от домашней сети питания.

### Не вставлять пальцы или другие предметы внутрь

Не вставлять пальцы или другие предметы внутрь лотка загрузки диска или кассетного отсека.

### Установка

Устанавливать VCR/DVD в горизонтальном положении и не ставить на него никаких тяжелых предметов.

### Конденсация

Влага может конденсироваться внутри VCR/DVD при следующих условиях:

- Сразу же после включения нагревательного прибора.
- В сыром или очень влажном помещении.
- При переносе VCR/DVD из холодного помещения в теплое.

Если влага образуется внутри данного VCR/DVD, могут быть сбои в работе устройства или может быть повреждена видеокассета. В данном случае необходимо включить питание и подождать не менее двух часов, чтобы влага испарилась.

### Уход

Перед уходом необходимо отсоединить VCR/DVD от сети питания. Для ухода использовать влажную ткань. Не использовать чистящие жидкости или аэрозоли, которые могут проникнуть внутрь корпуса VCR/DVD и привести к поломке устройства, а также к пожару или поражению электрическим током. Данные вещества могут также повредить покрытие корпуса Вашего VCR/DVD.

### Автоматическая очистка головок

- Видеоголовки автоматически очищаются при загрузке и выгрузке кассеты, что обеспечивает чистое изображение.
- При воспроизведении изображение может быть расплывчатым или прерываться, хотя телевизионный сигнал идет без помех. Причиной может являться грязь, налипшая на видеоголовки в ходе длительной эксплуатации, а также использование прокатных или

изношенных лент. Если при воспроизведении на экране появляются полосы или иные помехи, необходимо очистить видеоголовки Вашего VCR/DVD.

1. Использовать имеющиеся в продаже в магазинах аудио/видеопринадлежностей средства для очистки видео головок VHS хорошего качества.
2. Если при помощи средства для очистки видео головок проблему решить не удалось, обратиться в любой сервисный центр, сертифицированный SHARP.

### ПРИМЕЧАНИЯ:

- Ознакомиться с инструкцией, прилагаемой к средству для очистки видео головок, перед его использованием.
- Очищать видеоголовки в случае, если только они действительно требуют очистки.

### Если есть помехи на телеэкране при просмотре телепрограмм

В зависимости от условий приема телесигнала на телеэкране могут появиться помехи, если VCR/DVD оставлен включенным. Это не является неисправностью VCR/DVD или телевизора. При просмотре телепрограмм необходимо выключить VCR/DVD.

### Обслуживание

Не пытайтесь самостоятельно отремонтировать данный VCR/DVD. Необходимо обратиться в любой ближайший сервисный центр, сертифицированный SHARP.

### Авторское право

Аудиовизуальная продукция может быть защищена авторскими правами, запрещающими запись без разрешения собственника авторских прав. Просьба руководствоваться соответствующим разделом законодательства Вашей страны.

### Защита от копирования

Данный VCR/DVD оснащен системой защиты от копирования Macrovision. При попытке копирования диска DVD с кодом защиты от копирования на видеомagneфон код защиты делает невозможным нормальное воспроизведение видеозаписи.

Данное устройство заявлено на патенты США номера 4,631,603, 4,577,216, 4,819,098 и 4,907,093 и предназначено только для целей ограниченного просмотра.

В данном устройстве используется технология защиты авторских прав, защищенная заявками на патенты США и другими правами на интеллектуальную собственность, собственниками которых являются Macrovision Corporation и ряд других. Использование данной технологии защиты авторских прав должно быть разрешено Macrovision Corporation; аппарат предназначен для домашнего и иного ограниченного просмотра, для иного использования должно быть разрешение Macrovision Corporation. Переконструирование или демонтаж запрещены.

### Рекомендуемые меры для обеспечения оптимального качества изображения

Данный VCR/DVD является точным прибором, изготовленным с использованием высокоточных технологий.

Загрязнение или трение считывающих линз, а также дискового привода может снизить качество изображения. В худшем случае становится невозможным воспроизведение видео и аудиодисков. В данном случае необходимо обратиться к Вашему дилеру Sharp.

Не пытаться самостоятельно очистить считывающие линзы.

## DVD

### • Звучание Dolby Digital

Данный VCR/DVD может воспроизводить 5.1-канальное объемное звучание формата Dolby Digital при соединении с декодером Dolby Digital.

### • Пауза/ускоренное/замедленное/покадровое воспроизведение

#### • Ускоренное воспроизведение

Воспроизведение с несколько большей/меньшей скоростью при качестве звучания режима нормального воспроизведения.

Данный режим возможен только для дисков, записанных в формате Dolby Digital.

#### • Воспроизведение в случайной последовательности для дисков формата audio CD, MP3, JPEG и Kodak Picture CD

#### • Воспроизведение в запрограммированной последовательности для дисков формата audio CD, MP3, JPEG and Kodak Picture CD

#### • Меню DVD на желаемом языке

#### • Экранная заставка

Программа экранной заставки включается, если от VCR/DVD в режиме стоп нет в течение 5 минут входного сигнала.

#### • Субтитры на желаемом языке

#### • Выбор угла камеры

#### • Выбор языка и режима звука

#### • Функция Parental lock (Блокировка по паролю)

#### • Автоматическое определение дисков

Данный VCR/DVD автоматически определяет следующие форматы загруженных дисков: DVD, audio CD, video CD, MP3, диск с файлами JPEG, а также Kodak Picture CD.

#### • Воспроизведение диска в формате MP3

#### • Просмотр диска с файлами JPEG

Диски Kodak Picture CD могут воспроизводиться на данном устройстве. Неподвижные изображения формата JPEG на дисках CD-RW/R также могут воспроизводиться.

#### • Прямой поиск

#### • DTS (Система цифрового кинотеатра)

Вы можете наслаждаться 5.1-канальным объемным звучанием системы, разработанной Digital Theater System, Inc. и воспроизводящей звук с качеством, максимально приближенным к оригинальному.

Для данного режима требуется внешний декодер.

#### • Экранные меню

Информация о текущей операции может быть показана на экране телевизора, что позволит Вам подтвердить текущие активные функции (такие, как воспроизведение в запрограммированной последовательности) с помощью пульта дистанционного управления.

### • Звук в формате MPEG

Если данный VCR/DVD подключен к декодеру MPEG, он может воспроизводить диски формата аудио MPEG.

### • Поиск

Поиск главы / Поиск заголовка / Поиск дорожки / Поиск по времени

### • Повтор

Глава/ Заголовок/ Дорожка/ Группа / Все / A-B

### • Масштабное изображение

### • Маркер

Может быть воспроизведена электронная ссылаящаяся точка, установленная пользователем.

### • Возобновление воспроизведения

### • Виртуальное объемное звучание

### • Индикация скорости передачи в битах

### • DRC (Контроль динамического диапазона)

Вы можете контролировать диапазон громкости звука.

### • Цифровой регулятор яркости

### • Видеовыход

При воспроизведении дисков формата NTSC в зависимости от Вашего телевизора можно выбрать выходной сигнал в формате PAL или AUTO (NTSC).

## VCR (Видеомагнитофон)

### • Автоматическая очистка головок

### • 4 головки Hi-Fi стерео

### • Экранные меню

### • Система автоматического включения

Во время загрузки кассеты видеомагнитофон автоматически включается.

### • Цифровой автотрекинг (DTR)

### • Автоматическое повторное воспроизведение

### • Поиск по указателю

### • Поиск по времени

### • Скоростной поиск

### • Воспроизведение лент формата NTSC

### • 1 год, 8 записей (включая ежедневную и еженедельную запись с таймером)

### • OTR (Запись одним касанием)

«Kodak Picture CD COMPATIBLE» является торговой маркой Eastman Kodak Company.

## ВВЕДЕНИЕ

### Символы, используемые в данном руководстве

Некоторые заголовки и примечания настоящего руководства снабжены следующими символами, значение которых приводится ниже.

#### DVD

: Описание относится к воспроизведению видеодисков DVD (включая диски DVD-RW/R и DVD+RW/R (только в режиме видео).)

#### CD

: Описание относится к воспроизведению аудиодисков.

#### VCD

#### VCD

с функцией FBC

: Описание относится к воспроизведению видеодисков.

#### MP3

: Описание относится к воспроизведению дисков формата MP3.

#### DVD-RW

Формат VR

: Описание относится к воспроизведению дисков формата (формат видеозаписи Video Recording).

\*Формат VR (формат видеозаписи) является форматом записи, позволяющим редактировать запись или производить запись в «ручном режиме» требуемого разрешения и продолжительности.

#### JPEG

: Описание относится к просмотру дисков в формате JPEG.

#### ☐ (QUICK)

: Базовые установки проводятся быстрее при выборе ☐ (установочного меню QUICK).

**Комплектные принадлежности**

- Пульт дистанционного управления
- Две батарейки R-6
- Инструкция по эксплуатации

- Круглый коаксиальный кабель
- Аудиокабель
- Видеокабель
- Выходной адаптер SCART

Изготовлено по лицензии фирмы Dolby Laboratories. Долби, «Dolby» и символ с двойным «D»- товарные знаки фирмы Dolby Laboratories.

«DTS» и «DTS Digital Out» являются торговыми марками Digital Theater Systems, Inc.

**СОДЕРЖАНИЕ**

■ <b>МЕРЫ ПРЕДОСТОРОЖНОСТИ</b> . . . . .	2	Две скорости ленты . . . . .	18
■ <b>ХАРАКТЕРИСТИКИ</b> . . . . .	4	Система цветности телевидения . . . . .	18
■ <b>ВВЕДЕНИЕ</b> . . . . .	4	■ <b>ВОСПРОИЗВЕДЕНИЕ ДИСКОВ</b> . . . . .	19
Символы, используемые в данном руководстве . . . . .	4	Базовое воспроизведение . . . . .	19
Комплектные принадлежности . . . . .	5	Общие функции . . . . .	19
■ <b>О ДИСКАХ</b> . . . . .	6	Пауза . . . . .	19
Воспроизводимые диски . . . . .	6	Меню дисков . . . . .	19
Типы дисков . . . . .	6	Меню заголовков . . . . .	20
■ <b>ФУНКЦИОНАЛЬНОЕ ОПИСАНИЕ</b> . . . . .	7	Покадровое воспроизведение . . . . .	20
<b>ПЕРЕДНЯЯ ПАНЕЛЬ</b> . . . . .	7	Ускоренное воспроизведение . . . . .	20
<b>ЗАДНЯЯ СТЕНКА</b> . . . . .	7	Возобновление воспроизведения . . . . .	20
<b>ПУЛЬТ ДИСТАНЦИОННОГО УПРАВЛЕНИЯ</b> . . . . .	8	Воспроизведение диска в формате VR (Video Recording) . . . . .	20
Дисплей . . . . .	9	Ускоренный поиск вперед/назад . . . . .	21
Индикация на дисплее во время работы . . . . .	9	Замедленное воспроизведение вперед/назад . . . . .	21
Замена батареек . . . . .	9	Масштабное изображение . . . . .	21
■ <b>УСТАНОВКА ВАШЕГО VCR/DVD КОМБИ</b> . . . . .	10	Поиск дорожки . . . . .	21
Подключение к телевизору или к телевизору со стереозвук . . . . .	10	Поиск заголовка /главы . . . . .	21
Подсоединение к телевизору, оборудованному входным гнездом S-VIDEO (только DVD) . . . . .	10	Поиск по времени . . . . .	21
Подсоединение к телевизору, оборудованному входным гнездом RCA . . . . .	10	Повторное воспроизведение . . . . .	22
Подключение к аудиосистеме . . . . .	11	<b>ИОВТОРНОЕ ВОСПРОИЗВЕДЕНИЕ A-B</b> . . . . .	22
Воспроизведение 2-канального звука . . . . .	11	Воспроизведение в запрограммированной последовательности (CD) . . . . .	22
Воспроизведение 5.1-канального звука . . . . .	11	Воспроизведение в случайной последовательности (CD) . . . . .	22
Dolby Digital, DTS или аудио MPEG . . . . .	12	Воспроизведение MP3 / JPEG . . . . .	23
■ <b>УСТАНОВКА VCR/DVD</b> . . . . .	12	<b>KODAK PICTURE CD</b> . . . . .	23
Включение Вашего VCR/DVD . . . . .	12	Режим показа слайдов . . . . .	24
Переключение языка . . . . .	12	Воспроизведение в запрограммированной последовательности (MP3/JPEG) . . . . .	24
Установка видеоканала . . . . .	12	Воспроизведение в случайной последовательности (MP3/JPEG) . . . . .	24
Установка часов . . . . .	13	Режим стереозвук . . . . .	24
Предустановка канала . . . . .	13	Выбор языка звукового сопровождения . . . . .	24
Автоматическая настройка каналов . . . . .	13	Выбор языка субтитров . . . . .	25
Ручная настройка каналов . . . . .	13	Выбор угла камеры . . . . .	25
Пропуск установленных каналов . . . . .	14	Смена экранных меню . . . . .	25
Перепрограммирование канала . . . . .	14	Экран установки маркера . . . . .	26
■ <b>ЭКСПЛУАТАЦИЯ ВИДЕОМАГНИТОФОНА (VCR)</b> . . . . .	14	Установка цифрового регулятора яркости . . . . .	26
Характеристики видеомангитофона . . . . .	14	Виртуальное объемное звучание . . . . .	26
Воспроизведение . . . . .	14	■ <b>УСТАНОВКА DVD</b> . . . . .	27
Запись . . . . .	15	Аудио установки . . . . .	27
Hi-Fi стереозвук . . . . .	15	Управление рейтингом . . . . .	27
OTR (Запись одним касанием) . . . . .	15	<b>УРОВЕНЬ БЛОКИРОВКИ</b> . . . . .	27
Автоматическое повторное воспроизведение . . . . .	16	<b>ЕСЛИ ВЫ ЗАБЫЛИ ПАРОЛЬ</b> . . . . .	27
Выбор изображения . . . . .	16	<b>УРОВНИ БЛОКИРОВКИ ПО ПАРОЛЮ</b> . . . . .	27
Автоматические операции . . . . .	16	Настройки дисплея . . . . .	28
Счетчик ленты в реальном времени . . . . .	16	Настройки языка . . . . .	28
Запись с таймером . . . . .	16	Это позволит Вам вернуть все выбранные значения УСТАНОВКА (за исключением Управление рейтингом) . . . . .	28
Автоматическая перемотка на начало при достижении конца ленты . . . . .	17	к своим установкам по умолчанию . . . . .	28
Скоростной поиск . . . . .	17	Список кодов языков . . . . .	29
Поиск по указателю . . . . .	17	■ <b>РУКОВОДСТВО ПО УСТРАНЕНИЮ НЕИСПРАВНОСТЕЙ</b> . . . . .	30
Поиск по времени . . . . .	17	■ <b>ТЕХНИЧЕСКИЕ ДАННЫЕ</b> . . . . .	31
Запись с DVD на VCR . . . . .	17	■ <b>ТЕХНИЧЕСКОЕ ОБСЛУЖИВАНИЕ</b> . . . . .	31
Копирование видеоленты . . . . .	18		
Индикация состояния . . . . .	18		
Видеокассетная лента . . . . .	18		

**Воспроизводимые диски**

На данном VCR/DVD можно воспроизводить следующие диски:

- DVD video • DVD-RW/R\* • DVD+RW/R\* • Audio CD • CD-RW/R\* • MP3\* • Video CD • JPEG\* • Kodak Picture CD

\* В зависимости от типов или способа записи на носитель, некоторые диски не могут быть воспроизведены.

- Могут быть воспроизведены только диски DVD+RW/R, записанные в видеоформате.
- Некоторые диски DVD-RW/R, DVD+RW/R или CD-RW/R, записанные на персональных компьютерах или на устройствах записи на DVD, могут не воспроизводиться должным образом из-за таких причин, как царапины, грязь или специальных свойств диска.
- Диски, записанные на персональных компьютерах, могут не воспроизводиться должным образом из-за различного периферийного оборудования или используемых Вами настроек в программах записи. Мы рекомендуем всегда использовать стандартные, надлежащим образом отформатированные диски. (За подробностями, пожалуйста, обращайтесь к своему дилеру).
- Вы можете воспроизводить диски с логотипами, указанными на странице 31. Если Вы используете нестандартные диски, данное устройство может их не воспроизвести. Если данное устройство их все-таки воспроизводит, возможно ухудшение качества звука и изображения.
- Данный VCR/DVD не может производить запись с защищенных от копирования дисков DVD и CD!

Данный VCR/DVD соответствует цветной системе PAL. Вы можете также воспроизвести диски, записанные в цветной системе NTSC, через телевизор системы PAL.

- Некоторые диски содержат коды регионов, как показано ниже.



- Номер внутри символа относится к региону мира, и диск, записанный в формате определенного региона, можно воспроизвести только на DVD проигрывателе с таким же кодом региона.



Данный логотип обозначает совместимость с дисками DVD-RW, записанными в видеозаписиформат.

**ИЖТБЕОАВТЕ**

- Данный VCR/DVD не может воспроизводить диски DVD-RW, которые поддерживают технологию CPRM (защита содержания перезаписываемых носителей).

**О PBC ФУНКЦИИ VIDEO CD**

Данное устройство соответствует версиям 1.1 и 2.0 стандартов VIDEO CD с PBC функцией.

Версия 1.1 (без PBC функции): Вы можете воспроизводить как изображения так же, как и музыкальные CD.

Версия 2.0 (с PBC функцией): При использовании VIDEO CD с PBC функцией на дисплее появляется надпись «PBC».

Что такое PBC? «PBC» - это контроль воспроизведения. Вы можете воспроизводить интерактивные программы, используя экранные меню. Подробнее смотрите инструкцию VIDEO CD.

Информация для владельца:

Внимательно ознакомьтесь с информацией на днище Вашего VCR/DVD и записать ниже серийный номер.

Сохраняйте эту информацию.

Модель №: VCR/DVD КОМБИ: DV-NC100(RU)

Серийный №: \_\_\_\_\_

На данном VCR/DVD следующие диски не могут быть воспроизведены:

- DVD с кодом региона, отличного от 5 или ALL • DVD-ROM
- DVD-RAM (никогда не пытаться воспроизводить, иначе возможен выход из строя.)
- CD-ROM • CDV (воспроизводится только аудио.) • DTS-CD • CD-G (воспроизводится только звук.)
- CD-I (никогда не пытаться воспроизводить, иначе возможен выход из строя.)
- Super Audio CD (Может быть воспроизведен только звук, записанный на обычном слое аудиодиска CD. Звук, записанный на слое аудиодиска Super Audio CD с высокой плотностью записи, не может быть воспроизведен.)
- Photo CD (никогда не пытаться воспроизводить, иначе возможен выход из строя.)

*Любые прочие диски без указания совместимости.*

**Типы дисков**

**[DVD]**

Данные на диске DVD разделены на секции, называемые «заглавия», а также на подсекции, называемые «главами», каждая из которых имеет заглавие или номер главы. На некоторых видео DVD условия воспроизведения предустановлены; данные установки на этом VCR/DVD пользуются преимуществом перед установками пользователя. Если функция, которую Вы выбрали, не действует как требуется, смотрите инструкцию диска.

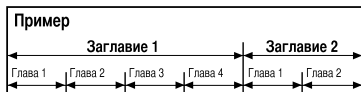

**[Audio CD / Video CD]**

Данные на аудио CD или видео CD разделены на секции, называемые «дорожки», каждая из которых имеет соответствующий номер.

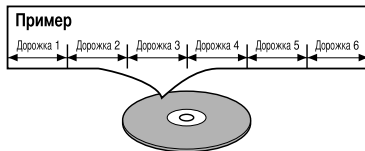

**[MP3/JPEG]**

Данные на диске MP3 или JPEG разделены на секции, называемые «группы», а также на подсекции, называемые «дорожки», каждая из которых имеет номер группы или дорожки.

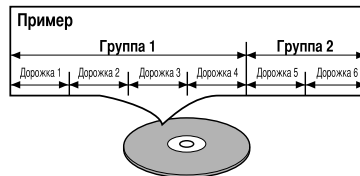

## ПЕРЕДНЯЯ ПАНЕЛЬ

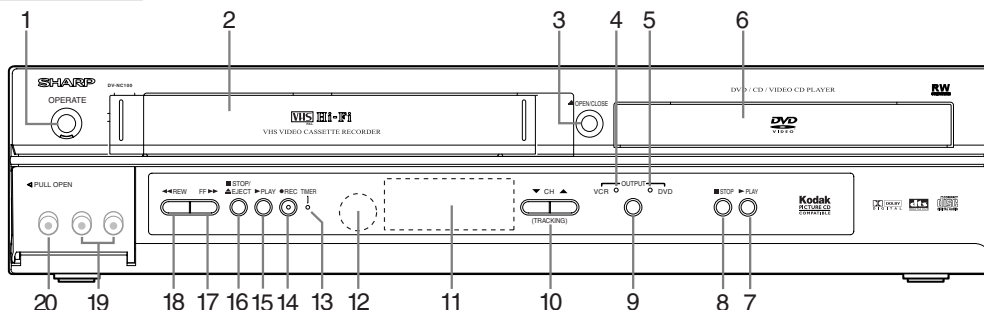

1. **Кнопка OPERATE**  
Предназначена для включения или выключения устройства. Индикатор загорается при включении устройства.
2. **Кассетный отсек**
3. **Кнопка OPEN/CLOSE (ОТКРЫТЬ/ЗАКРЫТЬ) (DVD)**  
Используется, чтобы открыть или закрыть лоток диска.
4. **Индикатор VCR OUTPUT**  
Индикатор горит, когда устройство включено в режим видеомэгнитофона.  
Перед эксплуатацией в режиме видеомэгнитофона убедиться, что индикатор горит.
5. **Индикатор DVD OUTPUT**  
Индикатор горит, когда устройство включено в режим DVD.  
Перед эксплуатацией в режиме DVD убедиться, что индикатор горит.
6. **Лоток диска**
7. **Кнопка PLAY (ВОСПРОИЗВЕДЕНИЕ) (DVD)**  
Для начала воспроизведения диска.
8. **Кнопка STOP (СТОП) (DVD)**  
Остановить воспроизведение.
9. **Кнопка OUTPUT (ВЫВОД)**  
Для выбора режима DVD или видеомэгнитофона.
10. **Кнопка CHANNEL (КАНАЛ)**  
Для переключения телевизионных каналов.  
Ручной трекинг при воспроизведении видеозаписи.
11. **Дисплей**
12. **Датчик дистанционного управления**
13. **Индикатор TIMER (Таймер)**  
Индикатор горит, когда VCR/DVD включен в режим ожидания при записи с таймером или при записи одним касанием.
14. **Кнопка REC (ЗАПИСЬ) (ВИДЕОМАГНИТОФОН)**  
Одним нажатием включается запись; непрерывным нажатием включается запись одним касанием. Индикатор горит в режиме записи.
15. **Кнопка PLAY (ВОСПРОИЗВЕДЕНИЕ) (ВИДЕОМАГНИТОФОН)**  
Для начала воспроизведения видеозаписи.
16. **Кнопка STOP/EJECT (ВИДЕОМАГНИТОФОН)**  
Для остановки ленты и выброса кассеты в режиме Стоп.
17. **Кнопка FF (ВИДЕОМАГНИТОФОН)**  
Для перемотки ленты вперед.
18. **Кнопка REW (ВИДЕОМАГНИТОФОН)**  
Для перемотки ленты назад.
19. **Гнезда AUDIO IN AV3 (Только ВИДЕОМАГНИТОФОН)**  
Для подключения аудиокабелей от гнезд аудиовыхода видеокамеры, другого видеомэгнитофона или другой аудиоаппаратуры.
20. **Гнездо VIDEO IN AV3 (Только ВИДЕОМАГНИТОФОН)**  
Для подключения кабеля от гнезда видеовыхода видеокамеры, другого видеомэгнитофона или другой аудио-видеоаппаратуры (проигрывателя лазерных дисков, видеодисков и пр.)

## ЗАДНЯЯ СТЕНКА

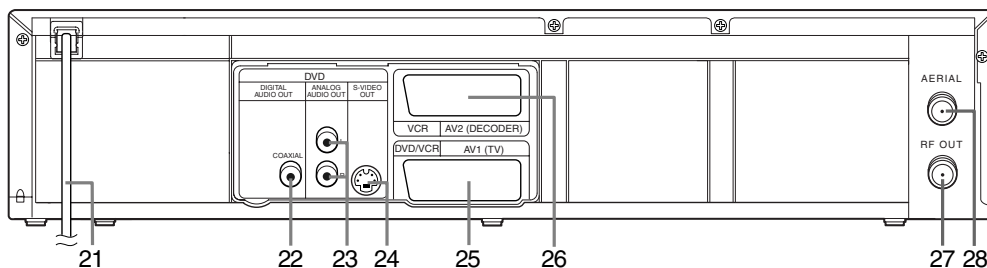

21. **Гнездо MAIN (Шнур питания от сети переменного тока)**  
Используйте для подключения к стандартной розетке сети переменного тока.
22. **Гнездо COAXIAL DIGITAL AUDIO OUT (Коаксиального выхода цифрового звукового сигнала) (Только DVD)**  
Для подсоединения к приемнику, совместимому с системой Dolby Digital.  
Используйте это гнездо для подключения к декодеру Dolby Digital, декодеру DTS или декодеру MPEG.
23. **Гнезда AUDIO OUT (Аналоговый выходной сигнал, левый/правый канал) (Только DVD)**  
Подсоединить к гнездам входного аудиосигнала для стереосистемы A/V-совместимого телевизора.
24. **Гнездо S-VIDEO OUT (Только DVD)**  
Воспользуйтесь кабелем стандарта S-Video для подключения этого разъема S-Video к разъему Вашего A/V-совместимого телевизора или телевизора с широким экраном для получения изображения с улучшенным качеством.
25. **Терминал EURO AV1 (TV) OUT**  
Используйте SCART кабель для подсоединения данного терминала к 21-pin scart терминалу A/V-совместимого телевизора или широкоэкранному телевизору для получения изображения наилучшего качества.  
Если телевизор имеет входные аудио и видео разъемы типа RCA, вы можете подсоединиться к данному терминалу с помощью выходного адаптера SCART.
26. **Терминал EURO AV2 (DECODER) (только VCR)**  
Используйте SCART кабель для подсоединения данного терминала к 21-pin scart терминалу декодера.
27. **Гнездо RF OUT**  
Использовать входящий в комплект круглый коаксиальный кабель для подключения этого разъема к гнезду ANTENNA IN Вашего телевизора.
28. **Гнездо AERIAL**  
Для подключения антенны, кабельного телевидения или системы прямого вещания.

## ПУЛЬТ ДИСТАНЦИОННОГО УПРАВЛЕНИЯ

1. **Кнопка DISPLAY**
  - При нажатии показывается текущий режим воспроизведения. (DVD)
  - При нажатии показывается текущее время, счетчик ленты и номер канала. (VCR)
2. **Кнопка OPERATE**  
Нажатием включается и выключается питание.
3. **Кнопка ANGLE**  
Доступ к различным углам камер на диске. (DVD)
4. **Кнопка SUBTITLE**  
Нажатием выбирается язык субтитров или изменяются установки дисплея передней панели. (DVD)
5. **Кнопка ZOOM**  
Увеличение части изображения, воспроизводимого на DVD.
6. **Кнопка VCR**  
Нажатием выбирается режим видеомagneфона на устройстве и на пульте дистанционного управления.
7. **Кнопка TITLE**  
Включение меню заглавий.
8. **Кнопки управления курсором (▲▼◀▶)**  
(Вверх/вниз/влево/вправо) Нажатием выбирается пункт в меню и передвигается курсор.
9. **Кнопка RETURN**  
Нажатием происходит возвращение к предыдущей операции. (DVD)
10. **Номерные кнопки**
11. **Кнопка CLEAR/C-RESET**
  - Нажатием стираются маркеры или неправильный ввод. (DVD)
  - Нажатием сбрасываются показания счетчика. (VCR)
12. **Кнопка PLAY**  
Нажатием начинается воспроизведение.
13. **Кнопка REV**  
Ускоренное воспроизведение в обратном направлении.
14. **Кнопка REC/OTR**  
Одним нажатием включается запись; непрерывным нажатием включается запись одним касанием. (VCR)
15. **Кнопка STOP**
  - Нажатием останавливают воспроизведение. (DVD)
  - Нажатием останавливают воспроизведение или запись. (VCR)
16. **Кнопка DIRECT SKIP/QUICK-FIND**
  - Нажатием ведут поиск требуемого отрывка. (DVD)
  - Нажатием начинают перемотку к началу следующей видеозаписи. (VCR)
17. **Кнопка TAPE SPEED/SYSTEM**  
Нажатием выбирают скорость записи видеомagneфона. (SP или LP)  
Нажатием выбирают формат видеозаписи. (PAL или MESECAM)
18. **Кнопка GAMMA**  
Нажатием регулируется яркость изображения. (DVD)
19. **Кнопка SEARCH MODE**  
Нажатием включается меню поиска по указателю или по времени. (VCR)
20. **Кнопка CH (▲/▼)**  
Для переключения телевизионных каналов или ручного трекинга при воспроизведении видеозаписи.
21. **Кнопка TIMER ON/OFF**  
Нажатием видеомagneфон включается в режим ожидания для записи с таймером.
22. **Кнопка SLOW**  
Просмотр видеоленты с замедленной скоростью.
23. **Кнопка STILL/PAUSE**
  - Пауза при воспроизведении или по кадровое воспроизведение в прямом направлении. (DVD)
  - Пауза при воспроизведении или записи, а также по кадровое воспроизведение в прямом направлении. (VCR)

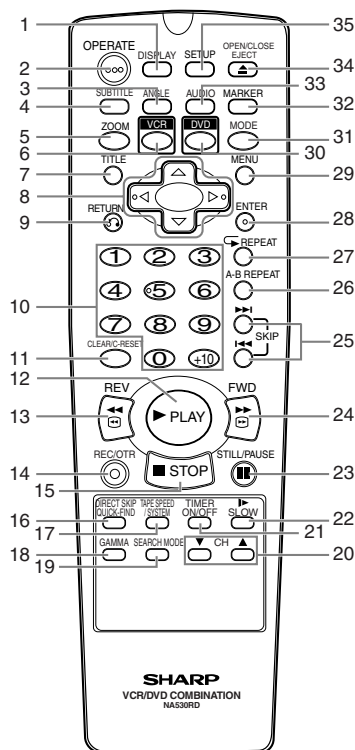

24. **Кнопка FWD**  
Ускоренное воспроизведение вперед.
25. **Кнопки SKIP (▶▶ / ◀◀)**  
Пропуск глав или дорожек. (DVD)
26. **Кнопка A-B REPEAT**  
Повторное воспроизведение выбранного отрезка. (DVD)
27. **Кнопка REPEAT**  
Повторное воспроизведение диска, заглавия, главы или дорожки. (DVD)
28. **Кнопка ENTER**  
Фиксация установки. (DVD)
29. **Кнопка MENU**
  - Вывод меню диска DVD или список файлов MP3. (DVD)
  - Вывод меню видеомagneфона. (VCR)
30. **Кнопка DVD**  
Нажатием выбирается режим DVD на устройстве и на пульте дистанционного управления.
31. **Кнопка MODE**
  - Выбор воспроизведения в запрограммированной последовательности или в случайной последовательности. (CD/ MP3/ JPEG)
  - Выбор 3D-звука или ускоренного воспроизведения. (DVD)
32. **Кнопка MARKER**  
Вызов экрана установки маркера. (DVD)
33. **Кнопка AUDIO**
  - Выбор языка звукового сопровождения или режима звука. (DVD)
  - Выбор режима звука. (VCR)
34. **Кнопка OPEN/CLOSE/EJECT**
  - Установка/выемка диска из лотка. (DVD)
  - Выброс кассеты из видеомagneфона. (VCR)
35. **Кнопка SETUP**  
Вход в режим установки или смена пункта установки. (DVD)



ДИСПЛЕЙ

DVD

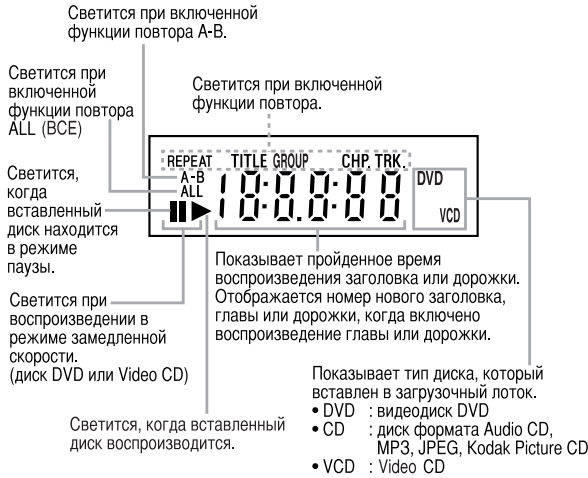

VCR

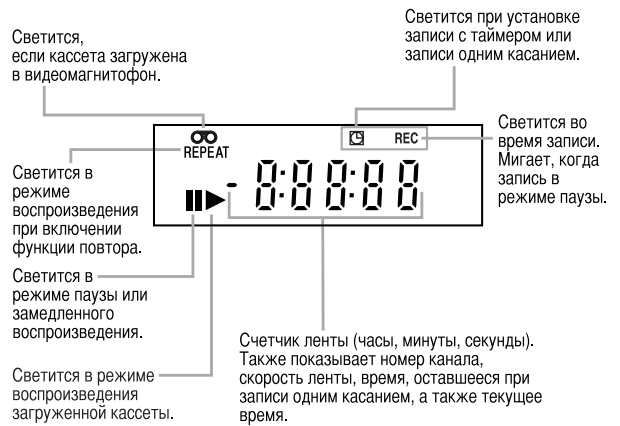

Индикация на дисплее во время работы

DVD

	Диск не вставлен / не может быть воспроизведен
	Лоток открыт
	Лоток закрыт
	Загрузка диска
	Светится при включении функции управления воспроизведением

Замена батареек

1. Откройте крышку отсека батареек.

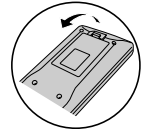

2. Вставьте две батарейки типа R-6, расположив их в правильной полярности.

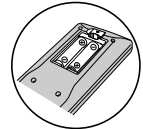

3. Закройте крышку.

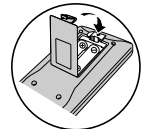

ПРИМЕЧАНИЕ:

- Запрещается использовать батарейки двух различных типов, таких как щелочная и марганцевая батарейки.
- Запрещается использовать новую батарейку вместе со старой.

## УСТАНОВКА ВАШЕГО VCR/DVD КОМБИ

### ВВѢЩАЮЩИЕ:

- Перед соединением выключить VCR/DVD и другую аппаратуру.
- Ознакомиться с инструкциями по эксплуатации подключаемой аппаратуры.
- При установке VCR/DVD соединительные кабели устройства не приближать к антенному кабелю телевизора, чтобы не вызвать электрические помехи при просмотре телевизионных программ.
- Аналоговое соединение не обеспечивает режима звука DTS.

### Подключение к телевизору или к телевизору со стереозвуком

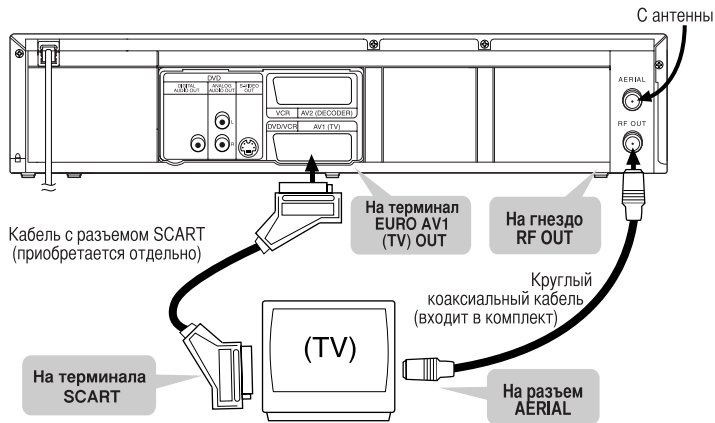

### ВНИМАНИЕ:

- Соединить VCR/DVD напрямую с телевизором. Не соединять VCR/DVD с видеомagneтофоном, а видеомagneтофон с телевизором. Функция защиты от несанкционированного копирования на видеомagneтофоне вызовет помехи изображения при воспроизведении на VCR/DVD.

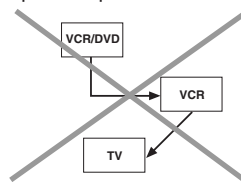

### Подсоединение к телевизору, оборудованному входным гнездом S-VIDEO (только DVD)

Если на Вашем телевизоре нет входного гнезда SCART, но есть входное гнездо S-VIDEO, рекомендуется соединить VCR/DVD с телевизором при помощи приобретаемого отдельно кабеля S-VIDEO. Для режима видеомagneтофона Вам необходим или кабель с разъемом SCART, или круглый коаксиальный кабель. (Соединение S-VIDEO возможно только для DVD.)

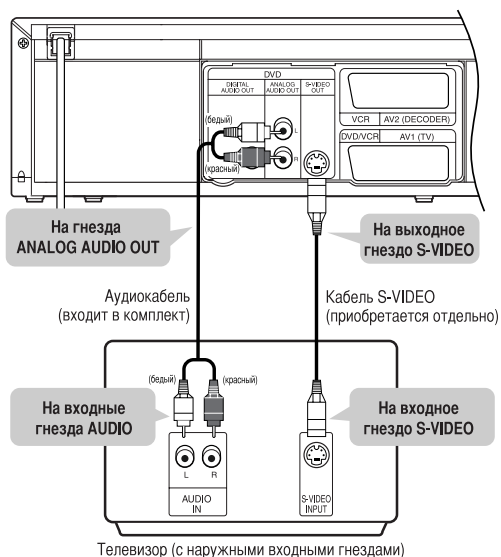

Телевизор (с наружными входными гнездами)

### Подсоединение к телевизору, оборудованному входным гнездом RCA

Если телевизор имеет входные аудио и видео разъемы типа RCA, вы можете подсоединиться к терминалу EURO AV1 (TV) с помощью выходного адаптера SCART (поставляется). При использовании данного подсоединения не подключайте декодер к терминалу EURO AV2 (DECODER) VCR/DVD. Другое оборудование, например, видеомagneтофон или видеокамера, могут быть подсоединены к терминалу EURO AV2 (DECODER). Если подключенное оборудование имеет входные аудио и видео разъемы RCA типа, воспользуйтесь входным адаптером SCART (имеется в продаже).

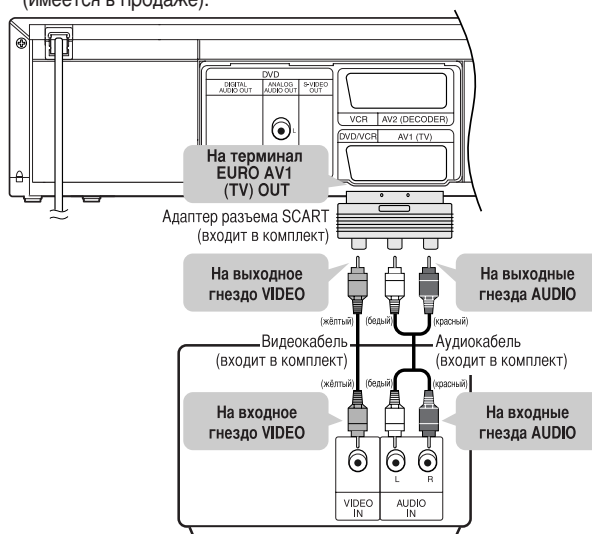

Телевизор (с наружными входными гнездами)

- Вы не сможете слушать весь звуковой ряд с VCR/DVD, если Вы подключили аудиокабель (входит в комплект) к телевизору с монофоническим звуком, у которого только одно входное гнездо AUDIO.

### ПРИМЕЧАНИЕ:

- При соединении кабеля убедиться, что цвет гнезда и штекера кабеля совпадают.
- Соединить VCR/DVD напрямую с телевизором. Если произвести соединение через видеомagneтофон, то функция защиты от несанкционированного копирования на видеомagneтофоне вызовет помехи изображения.
- Если Вы хотите слушать звук через аудиоаппаратуру, присоедините к телевизору только S-VIDEO или VIDEO кабель.

## Подключение к аудиосистеме

Подключение VCR/DVD к аудиосистеме обеспечивает нормальное стереозвучание плюс мощный стереозвук, усиленный 5.1-канальным объемным звучанием Dolby Digital, DTS и MPEG Audio.

### Воспроизведение 2-канального звука

#### ■ Соединение аналогового звучания



#### ■ Соединение цифрового аудио

Вы можете произвести соединение при помощи коаксиального цифрового кабеля.

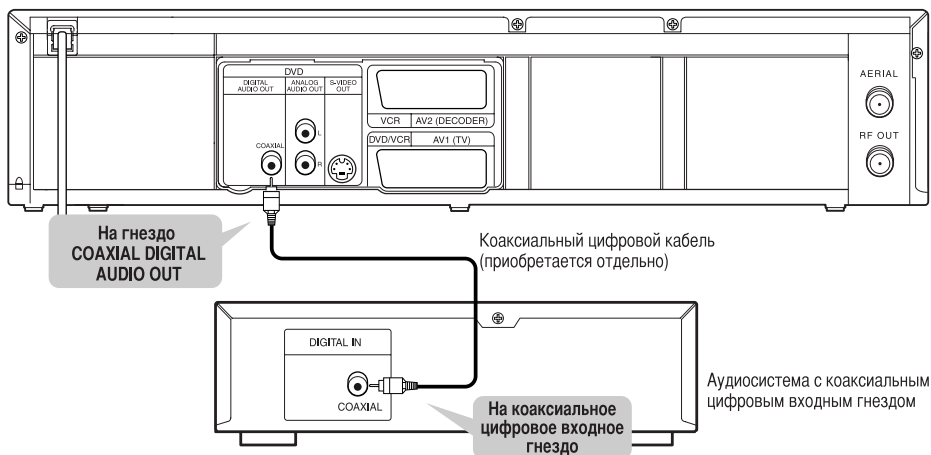

#### Цифровое соединение с MD для записи CD

Некоторые Audio CD имеют короткие отрезки без записи между музыкальными дорожками. Когда звук с таких дисков записывается в цифровом формате при помощи соединения VCR/DVD напрямую с устройством цифровой записи (таким, как записывающий MD-проигрыватель), музыка может записаться без перерывов, а номера дорожек могут быть утеряны.

#### ■ Цифровое соединение с аудиосистемой или записывающим MD-проигрывателем без декодера Dolby Digital

##### • Audio CD

Звук с Audio CD может передаваться в цифровом формате на другие устройства, например, записывающий MD-проигрыватель; диск при этом проигрывается как обычно, режим звука установлен на «L+R»; подключение аналогично описанному выше.

Звук с Audio CD, записанных в формате DTS, не может передаваться при помощи цифрового или аналогового соединения.

##### • DVD

Цифровой звук с дисков DVD, записанных в режиме 5.1-канального объемного звучания Dolby Digital, DTS или MPEG Audio, не может передаваться на такие записывающие устройства, как записывающий MD-проигрыватель. Звук с дисков, записанных в режиме 5.1-канального объемного звучания Dolby Digital, не может быть записан как цифровой звук на записывающем MD-проигрывателе.

Возможна запись «DOLBY DIGITAL» или MPEG Audio при помощи цифрового соединения, если выход VCR/DVD установлен в «DPCM» (Смотрите стр.27 «Аудио установки»). Аналоговая запись возможна, но не для аудио, записанных в формате DTS.

## УСТАНОВКА ВАШЕГО VCR/DVD КОМБИ

### Воспроизведение 5.1-канального звука Dolby Digital, DTS или аудио MPEG

Подсоединение усилителя с цифровым процессором объемного звучания Dolby Digital, DTS, или MPEG Audio к коаксиальному цифровому гнезду Вашего VCR/DVD обеспечивает более сочное и мощное звучание.

■ **Цифровое соединение с процессором или усилителем через коаксиальное цифровое гнездо**  
Данное соединение возможно при помощи коаксиального цифрового кабеля.

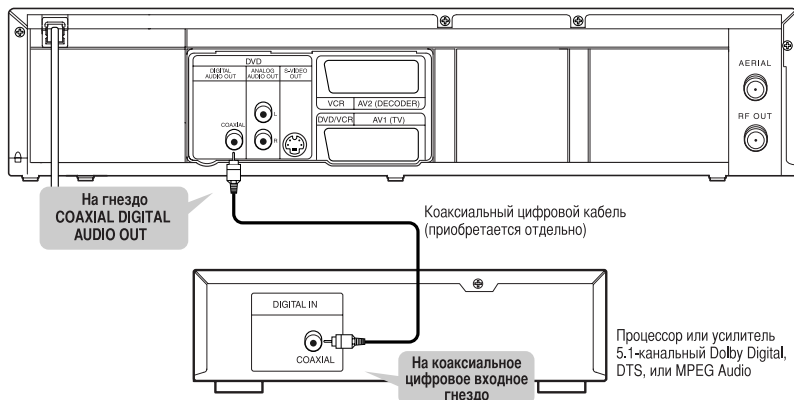

#### ПРИМЕЧАНИЕ:

- Данное соединение невозможно, если у процессора или усилителя, который Вы хотите подсоединить, не имеется коаксиального цифрового входного гнезда.
- ANALOG AUDIO OUT и выход AV (TV) Вашего VCR/DVD не подходят для звука, записанного в формате DTS.

## УСТАНОВКА VCR/DVD

### Включение Вашего VCR/DVD

Следующие операции требуют выполнения только в том случае, если было отключение электричества или если данное устройство было отсоединено от сети питания больше одного часа.

- 1 Включить телевизор и выбрать на нем видеоканал.
- 2 Нажать кнопку **OPERATE**, затем **VCR**.
- 3 Непрерывным нажатием на **▲** или **▼** выбрать требуемый язык.
- 4 Нажать **MENU**.

### Переключение языка

- 1 Нажать **VCR**, затем **MENU**.
- 2 Нажать **▲** или **▼** для выбора **НАЧ.НАСТРОЙКА**, затем нажать **►**.
- 3 Нажать **▲** или **▼** для выбора **ЯЗЫК**, затем нажать **►**.
- 4 Непрерывным нажатием на **▲** или **▼** выбрать требуемый язык, затем нажать **MENU** для подтверждения.

### Установка видеоканала

Установка видеоканала будет требоваться, только когда Ваши VCR/DVD и телевизор соединены через круглый коаксиальный кабель.

- 1 Нажать кнопку **VCR**.
- 2 Вставить кассету с записью в кассетный отсек. Воспроизведение начинается автоматически. Если воспроизведение не начинается, нажать на кнопку **PLAY**.
- 3 Установить телевизор на 36 канал.
  - Если на экране телевизора появилось изображение, перейти к пункту **10**.
  - Если канал 36 занят под другой телевизионный канал, а также если на экране помехи изображения, то следует перестроить канал преобразователя на свободный канал между 22 и 69. Перейти к пункту **4**.

- 4 Нажать **MENU**.
- 5 Нажать **▲** или **▼** для выбора **НАЧ.НАСТРОЙКА**, затем нажать **►**.
- 6 Нажать **▲** или **▼** для выбора **ВЧ ВЫХОД**, затем нажать **►**. Появляется меню **ВЫХОДНОЙ КАНАЛ ВЫСОКОЙ ЧАСТОТЫ**.
- 7 Нажать **▲** или **▼** выбрать канал свободный в Вашем районе канал между 22 и 69, затем нажать **►** для подтверждения.
- 8 Нажать на **TAPESPEED/ SYSTEM** выбрать **G** или **K** выбрать наиболее качественный для Вашего телевизора режим звучания.
- 9 Нажать на **MENU** для выхода из установки. Выбрать телевизионный канал для **ВЫХОДНОЙ КАНАЛ ВЫСОКОЙ ЧАСТОТЫ**, аналогичный выбранному на VCR/DVD. Изображение с VCR/DVD должно появиться на телеэкране. Если изображение не появилось, повторить процедуру пунктов **4** - **9** и установить на другой канал, не занятый под вещание.
- 10 Нажать на **STOP** и остановить ленту.

#### ПРИМЕЧАНИЯ:

- Доступ к меню **ВЫХОДНОЙ КАНАЛ ВЫСОКОЙ ЧАСТОТЫ** можно также получить, нажав и удерживая в течении 3 секунд кнопку **MENU** на пульте дистанционного управления при выключенном питании, пока не появится меню **ВЫХОДНОЙ КАНАЛ ВЫСОКОЙ ЧАСТОТЫ**.
- Если данное устройство и телевизор соединены через кабель SCART, преобразователь PC должен быть выключен, чтобы избежать вероятность помех. Для того, чтобы выключить преобразователь PC, выполнить пункты **1**, **4** - **6** и нажимать непрерывно на **▼**, пока не появится «---» вслед за надписью «ВЧ ВЫХОД». затем нажать **►**, **MENU** для выхода из установки.

### Установка часов

Данный VCR/DVD оснащен часами с 24-часовой индикацией. Часы должны быть установлены точно, чтобы функции режима записи с таймером работали правильно.

- 1 Нажать **VCR**, затем **MENU**.
- 2 Нажать **▲** или **▼** для выбора **НАЧ.НАСТРОЙКА**, затем нажать **▶**.
- 3 Нажать **▲** или **▼** для выбора **ЧАСЫ**, затем нажать **▶**.
- 4 Непрерывным нажатием на **▲** или **▼** выбрать требуемый год, затем нажать **▶**.
- 5 Непрерывным нажатием на **▲** или **▼** выбрать требуемый месяц, затем нажать **▶**.
- 6 Непрерывным нажатием на **▲** или **▼** выбрать требуемый день, затем нажать **▶**.
- 7 Непрерывным нажатием на **▲** или **▼** выбрать требуемый час, затем нажать **▶**.
- 8 Непрерывным нажатием на **▲** или **▼** выбрать требуемый минуту, затем нажать **▶**.
- 9 Нажать на **MENU** для запуска часов.

#### ПРИМЕЧАНИЯ:

- Нажатием на **◀** в ходе выполнения пунктов **4** to **8** можно вернуться к предыдущей установке.
- Хотя секунды не показываются, их отсчет начинается с 00 при нажатии на **MENU**. Использовать эту особенность для установки точного времени.
- Если устройство отсоединено от сети питания или если было отключение электричества продолжительностью более одного часа, Вам будет необходимо заново установить часы.

### Предустановка канала

Настройка вещательных каналов, не предустановленных в VCR/DVD, может быть проведена следующими 2-мя способами.

#### Автоматическая настройка каналов

- При автоматической настройке каналов они запоминаются в памяти VCR/DVD в порядке настройки: первый обнаруженный канал будет в памяти под порядковым номером 1, второй обнаруженный канал – под порядковым номером 2 и т.д.
- При автоматической настройке каналов из памяти стираются все предустановленные каналы. Не использовать этот режим, если Вы собираетесь оставить в памяти некоторые из предустановленных каналов. Рекомендуется ручная настройка, если Вы собираетесь настроиться на дополнительные каналы.

#### Ручная настройка каналов

В данном режиме каждый канал настраивается вручную. Следовать указаниям раздела «Ручная настройка каналов».

#### Перед настройкой каналов...

- Установка видеоканала будет необходима в случае, если Ваш VCR/DVD подсоединен к телевизору через круглый коаксиальный кабель, и 36 телевизионный канал занят под телевещательный канал, а также в случае помех изображения. См. раздел «Настройка видеоканала».

### Автоматическая настройка каналов

Вы можете запрограммировать тюнер таким образом, чтобы он просканировал каналы, которые принимаются в Вашем районе.

- 1 Включить телевизор и выбрать видеоканал.
- 2 Нажать кнопку **VCR**, затем **MENU**.
- 3 Затем нажатием на кнопку **▲** или **▼** выбрать надпись **НАЧ.НАСТРОЙКА**, затем нажать на кнопку **▶**.
- 4 После этого нажатием на кнопку **▲** или **▼** выбрать **НАСТР. КАНАЛОВ**; затем нажать на кнопку **▶**.

- 5 Нажатием на кнопку **▲** или **▼** выбрать **АВТМ.**, затем нажать на кнопку **▶**.
  - Тюнер просканирует и внесет в память все активные телеканалы в вашем районе. После этого тюнер останавливается на внесенном в память канале с наименьшим порядковым номером.

#### Выбор канала

- Выбор канала осуществляется путем нажатия на кнопки **CH** (**▲/▼**)или нажатием на **Номерную кнопку** на пульте **ДУ**.
- J Лучше всего набирать номер канала в виде двухзначного. Например, для выбора 6-го канала необходимо нажать **0** и **6**. При нажатии только **6** 6-й канал выбирается после некоторой задержки.
  - Выбор канала осуществляется в диапазоне 1 - 99.

### Ручная настройка каналов

- 1 Нажать кнопку **VCR**, затем **MENU**.
- 2 Затем нажатием на кнопку **▲** или **▼** выбрать надпись **НАЧ.НАСТРОЙКА**, затем нажать на кнопку **▶**.
- 3 После этого нажатием на кнопку **▲** или **▼** выбрать **НАСТР. КАНАЛОВ**, затем нажать на кнопку **▶**.
- 4 Нажатием на кнопку **▲** или **▼** выбрать **РУЧН.**, затем нажать на кнопку **▶**.
- 5 Нажатием на кнопку **▲** или **▼** выбрать **КАНАЛ №**. Затем нажать на кнопку **▶**.
  - При получении слабого телесигнала в режиме ручной настройки можно нажатием на кнопку **CLEAR/C-RESET** выбрать синюю заставку. При повторном нажатии на кнопку заставка переключается на статичный экран.
- 6 Нажатием на **Номерные кнопки**, а также кнопку **▲** или **▼** выбрать требуемый номер позиции канала. После этого нажать на кнопку **▶**.
  - Вы можете выбрать номер позиции канала 01 - 99.
  - Если справа от надписи **ПРОПУСК** появилась индикация **ВКЛ.**, нажатием на кнопку **▲** или **▼** выбрать надпись **ПРОПУСК**. Затем нажатием на кнопку **▶** выбрать индикацию **ВЫК.**.
  - Если Вы хотите сменить режим видео, то нажатием на кнопку **▲** или **▼** выбрать надпись **ВИДЕОФОРМА**. Затем нажатием на кнопку **▶** выбрать требуемый режим.
  - Если Вы хотите удалить скремблированный сигнал, то нажатием на кнопку **▲** или **▼** выбрать надпись **ДЕКОДЕР**. Затем нажатием на кнопку **▶** выбрать **ВКЛ.**.
- 7 Нажатием на кнопку **▲** или **▼** выбрать **КАНАЛ**. Затем нажать на кнопку **▶**.
 

Нажать на кнопку **▲** или **▼**. Ваш VCR/DVD начинает сканирование каналов. При обнаружении канала VCR/DVD останавливает сканирование и на телеэкране появляется изображение.

  - I Вы можете выбрать номер канала путем нажатия на **Номерные кнопки**. В соответствии с Таблицей установки каналов выбрать три цифры. (для выбора 24-го канала необходимо нажать **0**, а затем **2** и **4**).
  - Если это требуемый канал, нажать на кнопку **▶**.
- 8 Нажать на **MENU** для выхода из установки.

Таблица установки каналов

Индикация канала	Телеканал
02 - 12	E2 - E12
21 - 69	E21 - E69
74 - 78	X, Y, Z, Z+1, Z+2
80 - 99, 100	S1 - S20, GAP
121 - 141	S21 - S41
142 - 153	R1 - R12

#### Примечание:

- Чтобы проверить, были ли новые каналы внесены в память, нажать на кнопки **CH** (**▲/▼**).

### Пропуск установленных каналов

При помощи кнопок **CH** (▲/▼) вы можете стереть из доступа каналы, которые вы уже не принимаете или смотрите очень редко.

- 1 Нажать кнопку **VCR**, затем **MENU**.
- 2 Затем нажатием на кнопку ▲ или ▼ выбрать надпись **НАЧ.НАСТРОЙКА**, затем нажать на кнопку ►.
- 3 После этого нажатием на кнопку ▲ или ▼ выбрать **НАСТР. КАНАЛОВ**, затем нажать на кнопку ►.
- 4 Нажатием на кнопку ▲ или ▼ выбрать **РУЧН.**, затем нажать на кнопку ►.
- 5 Нажатием на кнопку ▲ или ▼ выбрать **КАНАЛ №**. Затем нажать на кнопку ►.
- 6 Нажатием на **Номерные кнопки**, а также кнопку ▲ или ▼ выбрать требуемый номер позиции канала. После этого нажать на кнопку ►.
- 7 Нажатием на кнопку ▲ или ▼ выбрать **ПРОПУСК**. Затем нажать на кнопку ► и выбрать индикацию **ВКЛ.**
  - Для повторного внесения канала в память нажатием на кнопку ► переключить индикацию **ВКЛ.** на **ВЫК.**
- 8 Нажатием на кнопку **MENU** выйти из режима установки.

#### Примечание:

- Чтобы проверить, были ли каналы стерты из памяти, нажать на кнопки **CH** (▲/▼).

### Перепрограммирование канала

Вы можете поменять местами два канала.

- 1 Нажать кнопку **VCR**, затем **MENU**.
- 2 Затем нажатием на кнопку ▲ или ▼ выбрать надпись **НАЧ.НАСТРОЙКА**, затем нажать на кнопку ►.
- 3 После этого нажатием на кнопку ▲ или ▼ выбрать **НАСТР. КАНАЛОВ**, затем нажать на кнопку ►.
- 4 Нажатием на кнопку ▲ или ▼ выбрать **ПЕРКЛ.КАНАЛОВ**, затем нажать на кнопку ►.
- 5 Нажатием на кнопку ▲ или ▼ выбрать номер позиции канала, который Вы хотите заменить, затем нажать на кнопку ►.
  - Вы не можете выбрать номер позиции, если на экране появляется индикация «----», так как **ПРОПУСК** установлен в позицию **ВКЛ.** на этом номере.
  - При получении слабого телесигнала в режиме перепрограммирования канала можно нажатием на кнопку **CLEAR/C-RESET** выбрать синюю заставку. При повторном нажатии на кнопку заставка переключается на статичный экран.
- 6 Нажатием на кнопку ▲ или ▼ выбрать новый номер позиции канала. После этого нажать на кнопку ►.
- 7 Нажатием на кнопку **MENU** выйти из режима установки.

## ЭКСПЛУАТАЦИЯ ВИДЕОМАГНИТОФОНА (VCR)

### Характеристики видеомэагнитофона

Нажатием на кнопку **VCR** начать установки режима видеомэагнитофона. (Убедиться, что индикатор **VCR OUTPUT** светится)

### Воспроизведение

#### Регулирование трекинга

- Регулирование трекинга устанавливается автоматически (функция цифрового трекинга) при начале воспроизведения.
- Во время воспроизведения уже записанной ленты или ленты, записанной на другом видеоплеере, на воспроизводимом изображении могут появляться полосы помех. В подобном случае регулировать трекинг вручную, нажимая на кнопки **CH** (▲/▼) на пульте ДУ до тех пор, пока полосы не исчезнут.
- Вы можете сократить количество помех также и в режиме замедленного воспроизведения, нажимая на кнопку **CH** (▲/▼). Регулировка трекинга в режиме замедленного воспроизведения не устанавливается автоматически.
- В режиме неподвижного изображения нажать на кнопку **SLOW** и затем нажимать на кнопку **CH** (▲/▼) пока полосы не исчезнут. Для возвращения в режим неподвижного изображения снова нажать на кнопку **STILL/PAUSE**.

- 1 Включить телевизор и настроить на видеоканал.
- 2 Вставить кассету с записью. **VCR/DVD** включается автоматически. Если с кассеты удален предохранительный клапан, то воспроизведение в режиме **VCR** начинается автоматически.
  - Если питание **VCR/DVD** уже включено, нажатием на кнопку **VCR** включить в режим видеомэагнитофона.
- 3 Если воспроизведение не начинается автоматически, нажать на кнопку **VCR**, а затем нажать кнопку **PLAY** для начала воспроизведения.
  - Регулировка трекинга проводится автоматически (функция цифрового трекинга) при начале воспроизведения. Для ручной регулировки трекинга нажать на кнопки **CH** (▲/▼).
  - <Если кассета уже в **VCR/DVD**...>
  - Использование кнопки на **VCR/DVD**. Нажать на кнопку **PLAY** на **VCR/DVD**. При этом автоматически включается питание и начинается воспроизведение. (Прямое кнопочное управление).
  - Использование кнопки на пульте ДУ. Нажатием на кнопку **OPERATE** включить питание, затем нажать на кнопку **PLAY**.
- 4 Для остановки воспроизведения нажать кнопку **STOP**.
  - Для выброса кассеты нажать на кнопку **EJECT**.

#### Выбор системы воспроизведения

Если вы выбираете **ABTM**. при нажатии на кнопку **TAPE SPEED/SYSTEM**, то данное устройство в ходе воспроизведения автоматически распознает систему (**MESECAM** или **PAL**) в соответствии с форматом записанной ленты.

Если изображение на телеэкране черно-белое, выбрать режим **MESECAM** или **PAL** вручную при помощи кнопки **TAPE SPEED/SYSTEM**.

При каждом нажатии на кнопку **TAPE SPEED/SYSTEM**, индикация на телеэкране меняется: «**ABTM**.», «**MESECAM**» или «**PAL**».

#### Поиск изображения

- 1 Нажав на кнопку **FWD** ►► или **REV** ◀◀ в режиме воспроизведения, Вы можете просматривать ленту на повышенной скорости в прямом и обратном направлении. В данном случае звук не прослушивается.
- 2 Если вы повторно нажмете кнопку, то **VCR/DVD** начинает поиск в режиме перемотки со сверхбыстрой скоростью (Данная функция не работает на лентах формата **NTSC**).
- 3 Нажатием на кнопку **PLAY** вернуться в режим нормального воспроизведения.

#### Неподвижное изображение

Для того, чтобы смотреть на телеэкране неподвижное изображение, необходимо нажать кнопку **STILL/PAUSE** во время воспроизведения.

- Когда изображение начинает дрожать по вертикали, его можно стабилизировать, нажимая на кнопки **CH** (▲/▼) в режиме неподвижного изображения.
- **VCR/DVD** переключается в режим остановки для защиты видеоголовки и ленты, если он остается в режиме неподвижного изображения более пяти минут.

#### Примечания к разделам «Поиск изображения» и «Неподвижное изображение»:

- Обычно на экране телевизора появляются помехи (черно-белые полосы или точки). Это нормальное явление. Вдобавок к помехам изображение может быть черно-белым. Данное явление не является неисправностью аппарата; это побочный эффект при производстве видеомэагнитофонов с режимом **LP**.

#### Замедленное воспроизведение

- Нажатием на кнопку **SLOW** уменьшают скорость воспроизведения. Во время замедленного воспроизведения звук на **VCR/DVD** не прослушивается. Вы можете регулировать скорость нажатием на кнопки **FWD** ►► (быстрее) или **REV** ◀◀ (медленнее). Нажатием на кнопку **PLAY** возвращаются в режим нормального воспроизведения.
- Если вы оставили режим замедленного воспроизведения на время, большее, чем пять минут, **VCR/DVD** автоматически переключится в режим **Stop**.

**Запись**

**Просмотр и одновременная запись программы**

- 1 Вставить кассету с целым предохранительным клапаном. (При необходимости перемотать ленту в то место, с которого Вы хотите начать запись).
- 2 Нажатием на **Номерные кнопки** или кнопки **CH** (▲▼) выбрать записываемый канал.
- 3 Нажатием на кнопку **TAPE SPEED/SYSTEM** выбрать скорость ленты (SP/LP).
- 4 Нажать на кнопку **REC/OTR** для начала записи.
  - На дисплее загорается индикатор REC.
- 5 Нажать на кнопку **STOP** для окончания записи.

**Пропуск ненужных отрезков во время записи**

- 1 Нажать кнопку **STILL/PAUSE** для временной остановки записи.
  - Оставшееся время режима паузы можно контролировать при помощи отметки ■ на телеэкране. Каждая отметка ■ означает одну минуту. Через 5 минут видеомагнитофон автоматически переключается в режим стоп для защиты ленты.

- 2 Для продолжения записи снова нажать кнопку **STILL/PAUSE** или **REC/OTR**.

**Запись одной программы при просмотре другой**  
 Вы можете записывать программу, просматривая одновременно другую. Для начала записи повторить процедуру, указанную в пунктах 1 - 4 раздела «Просмотр и одновременная запись программы». После этого включить телеканал, который Вы хотите смотреть.

**Контроль записи**

Установить телевизор на видеоканал.

**Функция монтажа**

Вы можете начать запись непосредственно встык с уже записанной на ленту программой.

- 1 Вставить ленту с записью. Нажатием на кнопку **PLAY** начать воспроизведение.
- 2 Нажать кнопку **STILL/PAUSE** в выбранном Вами месте ленты.
- 3 Нажать кнопку **REC/OTR**. VCR/DVD включается в режим паузы записи.
- 4 Кнопками **CH** (▲▼) выбрать записываемый канал.
- 5 Нажать на кнопки **REC/OTR** или **STILL/PAUSE**. Запись начинается.
- 6 По завершении записи нажать на кнопку **STOP**.

**Hi-Fi стереозвук**

Данный VCR/DVD записывает и воспроизводит звук в режиме Hi-Fi стерео. В дополнение в устройстве имеется декодер стереозвука A2 и NICAM. Данное устройство принимает стерео и двуязычную трансляцию; есть несколько способов записи и воспроизведения звука.

**Выбор режима звука**

Выбор режима осуществляется нажатием на кнопку **AUDIO**. Индикация каждого режима на телеэкране следующая:

- При воспроизведении лент, записанных в режиме Hi-Fi :

Режим	Аудиовыход		Индикация на телеэкране
СТЕРЕО	L	Левый аудио Hi-Fi	СТЕРЕО
	R	Правый аудио Hi-Fi	
ЛЕВЫЙ L	L	Левый аудио Hi-Fi	ЛЕВЫЙ
	R	Левый аудио Hi-Fi	
ПРАВЫЙ R	L	Правый аудио Hi-Fi	ПРАВЫЙ
	R	Правый аудио Hi-Fi	
НОРМАЛЬНЫЙ	L	Нормальный аудио	НЕТ
	R	Нормальный аудио	

- При приеме стереотрансляции :

Режим	Аудиовыход		Индикация на телеэкране
СТЕРЕО	L	Левый аудио Hi-Fi	СТЕРЕО
	R	Правый аудио Hi-Fi	
ЛЕВЫЙ L	L	Левый аудио Hi-Fi	ЛЕВЫЙ
	R	Левый аудио Hi-Fi	
ПРАВЫЙ R	L	Правый аудио Hi-Fi	ПРАВЫЙ
	R	Правый аудио Hi-Fi	
МОНО	L	Левый+ правый аудио	НЕТ
	R	Левый+ правый аудио	

- При приеме двуязычной трансляции :

Режим	Аудиовыход		Индикация на телеэкране
ГЛАВНЫЙ	L	Главный аудио	1-й ЯЗ.
	R	Главный аудио	
ВОСПОМОГАТЕЛЬНЫЙ	L	Вспомогательный аудио	2-й ЯЗ.
	R	Вспомогательный аудио	
ГЛАВНЫЙ ВОСПОМОГАТЕЛЬНЫЙ	L	Главный аудио	1-й ЯЗ.
	R	Вспомогательный аудио	2-й ЯЗ.

**ПРИМЕЧАНИЯ:**

- Если Вы воспроизводите ленты, записанные не в режиме Hi-Fi, VCR/DVD автоматически установит монофонический режим, даже если Вы включите любой другой.
- Если стереосигнал слабеет, запись автоматически начинается в монофоническом режиме.

**OTR (Запись одним касанием)**

Функция записи одним касанием дает Вам возможность установить продолжительность записи простым нажатием на кнопку **REC/OTR**.

- 1 Следовать указаниям 1 - 3 раздела «Просмотр и одновременная запись программы».
- 2 Нажимать на кнопку **REC/OTR** неоднократно, пока не появится требуемая продолжительность записи в левом верхнем углу телеэкрана.

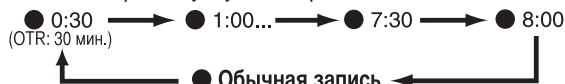

- Запись останавливается при достижении 0:00.
- Для проверки оставшегося времени записи OTR нажать на кнопку **DISPLAY**.
- Для изменения продолжительности записи OTR нажимать на кнопку **REC/OTR** неоднократно, пока не появится требуемая продолжительность записи.
- Для окончания записи OTR до истечения срока записи нажать на кнопку **STOP**.
- Для отмены записи OTR и продолжения обычной записи нажимать на кнопку **REC/OTR** неоднократно, пока в левом верхнем углу телеэкрана не появится значок «●» без индикации продолжительности записи.

**ПРИМЕЧАНИЕ:**

- Если после записи в режиме OTR отсутствуют установки таймера записи по времени, то аппарат VCR/DVD переключится в режим DVD и будет мигать символ «⏻», поскольку видеомагнитофон по-прежнему находится в режиме ожидания записей по таймеру. Нажмите **TIMER** на пульте дистанционного управления или **STOP/EJECT** на аппарате VCR/DVD для отмены ожидания таймера, а затем нажмите кнопку **VCR**, чтобы снова использовать видеомагнитофон. Если после записи в режиме OTR отсутствуют установки таймера записи по времени, то аппарат VCR/DVD переключится в режим DVD и будет мигать символ «⏻», указывающий, что аппарат VCR/DVD находится в режиме ожидания таймера. Нажмите **TIMER** на пульте дистанционного управления или **STOP/EJECT** на аппарате VCR/DVD для отмены ожидания таймера, а затем нажмите кнопку **VCR**, чтобы снова использовать видеомагнитофон.

## Автоматическое повторное воспроизведение

Этот VCR/DVD имеет функцию «автоматического повторного воспроизведения», которая позволяет Вам осуществлять воспроизведение неоднократно без нажатия на кнопку **PLAY**.

- 1** Вставить записанную ленту и нажать на **VCR**, затем на **MENU**.
- 2** Нажатием на кнопку **▲** или **▼** выбрать надпись **НАСТРОЙКА**, затем нажать на кнопку **▶**.
- 3** Нажатием на кнопку **▲** или **▼** выбрать **АВТОПОВТР**.
- 4** Затем нажимать на кнопку **▶** так, чтобы на экране появилось слово **ВКЛ.**  
В режиме **STOP** режим автоматического повторного воспроизведения включается автоматически.  
Если на экране остались надписи меню установки, нажать на кнопку **MENU** для выхода из установки, затем нажать на **PLAY**.

### ПРИМЕЧАНИЯ:

- После выбора режима повторного воспроизведения он остается запрограммированным даже при выключении VCR/DVD.

### Для остановки воспроизведения

Нажать на кнопку **STOP**.

### Выход из режима автоматического повторного воспроизведения

Повторить пункты **1** - **3**. Затем нажать на кнопку **▶**. При этом после **АВТОПОВТР** на телеэкране появляется **ВЫК.** Нажать на кнопку **MENU** для выхода из установки.

## Выбор изображения

Данная функция дает возможность выбирать качество изображения на ленте.

- 1** Нажать на кнопку **VCR**, затем на **MENU**.
- 2** Нажатием на кнопку **▲** или **▼** выбрать надпись **НАСТРОЙКА**, затем нажать на кнопку **▶**.
- 3** Нажатием на кнопку **▲** или **▼** выбрать **РЕЖ.ВСПР.**
- 4** Затем нажимать на кнопку **▶** так, чтобы на экране появилась надпись требуемого режима изображения (**НОРМАЛ.**, **МЯГКО** или **РЕЗКО**).
- 5** Нажать на кнопку **MENU** для выхода из установки.

### Примечание:

- После выбора режима выбора изображения он остается запрограммированным даже при выключении VCR/DVD.

## Автоматические операции

### Автоматическая перемотка, выброс кассеты

Когда лента достигает своего конца во время записи, воспроизведения или просмотра вперед с увеличенной скоростью, она автоматически перематывается до начала; потом VCR/DVD выбрасывает кассету.

- Эта функция не работает в режиме записи с таймером или записи одним касанием.

### Выброс кассеты

Кассета выбрасывается из VCR/DVD как при включенном, так и при выключенном питании (но при этом VCR/DVD должен быть подсоединен к сети питания).

- При установленном режиме записи с таймером для выброса кассеты дважды нажать на **STOP/EJECT**.

## Счетчик ленты в реальном времени

- Показывает на экране истекшее время записи или воспроизведения в часах, минутах и секундах (за вычетом незаписанных участков).
- Индикация « - » появляется, когда лента перематалась дальше позиции счетчика «0:00:00».
- Для сброса счетчика ленты нажать на **CLEAR/C-RESET**.

## Запись с таймером

Вы можете установить на VCR/DVD такой режим, при котором запись может быть сделана в Ваше отсутствие. Вы можете установить запись восьми программ в определенные дни, ежедневно или еженедельно в течение одного года.

- Вставить кассету с целым предохранительным клапаном. (По необходимости перемотать ленту в позицию, с которой Вы хотите начать запись).

**1** Нажать на кнопку **VCR**, затем на **MENU**.

**2** Нажатием на кнопку **▲** или **▼** выбрать надпись **TIMER**; затем нажать на кнопку **▶**.

### Примечание:

- Если Вы еще не установили часы, то появляется меню установки часов **ЧАСЫ**. При установке руководствоваться указаниями соответствующего раздела. После этого произвести установку записи с таймером.
- При нажатии на кнопку **▶** после нажатия на кнопку **▲** или **▼** во время выполнения пунктов **3** - **9**, режим установки переключается на следующий этап.
- Если Вы не нажимаете на кнопку **▶** в течение 5 секунд после установки требуемого параметра, режим установки переключается на следующий этап.
- Во время выполнения пунктов **4** - **10** нажатием на кнопку **◀** Вы можете вернуться к предыдущему этапу. Если **◀** нажата при мигающей надписи **ТАЙМЕР №**, содержание вводимой в память программы будет стерто.
- 3** Мигает номер программы. Нажатием на кнопку **▲** или **▼** выбрать требуемый номер программы; затем нажать на кнопку **▶**.
- 4**
  - **Для однократной записи:** нажимать на кнопку **▲** или **▼**, пока не появится индикация требуемого месяца.
  - **Для ежедневной записи:** запись телепрограммы в течение недели с понедельника по пятницу, начинающуюся в одинаковое время по одному и тому же каналу. При мигающей цифре месяца нажимать на кнопку **▲** или **▼**, пока не появится индикация ПН-ПТ.
  - **Для повседневной записи:** запись телепрограммы, начинающейся каждый день в одинаковое время по одному и тому же каналу. При мигающей цифре месяца нажимать на кнопку **▲** или **▼**, пока не появится индикация ПН-ВС.
  - **Для еженедельной записи:** запись телепрограммы, начинающейся в одинаковый день недели, в одинаковое время еженедельно. При мигающей цифре месяца нажимать на кнопку **▲** или **▼**, пока не появится индикация Н-ПН. (Например: каждый понедельник.)
- 5** **Только для однократной записи:** Нажимать на кнопку **▲** или **▼**, пока не появится индикация требуемого дня.
- 6** Нажимать на кнопку **▲** или **▼**, пока не появится индикация требуемого часа начала записи. Затем ввести минуты.
- 7** Нажимать на кнопку **▲** или **▼**, пока не появится индикация требуемого часа конца записи. Затем ввести минуты.
- 8** Нажимать на кнопку **▲** или **▼**, пока не появится индикация требуемого номера канала.
- 9** Нажимать на кнопку **▲** или **▼**, пока не появится индикация требуемой скорости ленты.
- 10** Нажать на кнопку **▶**. На этом установка Программы 1 завершена.
  - Для установки другой программы повторить пункты **3** - **10**.
- 11** Нажатием на кнопку **MENU** выйти из режима установки.
- 12** Нажать на кнопку **TIMER ON/OFF** для включения таймера. При этом на дисплее загорается индикация **☑**.

### Отмена запрограммированной программы таймера

Нажать кнопку **STOP/EJECT** на VCR/DVD.

### Примечание:

В режиме автоматической записи с таймером команда при помощи кнопки **STOP** пульта ДУ не выполняется.



## Внесение исправлений в запись с таймером

Если Вы хотите внести исправление в установку запрограммированной записи с таймером.

- 1 Повторить пункты 1 - 3 раздела «Запись с таймером».
- 2 С использованием кнопки ▲ или ▼ выбрать установку, в которую Вы собираетесь внести изменение.
- 3 Нажимая на кнопку ▲ или ▼, установить требуемые цифры, затем нажать ◀.
- 4 Нажатием на кнопку MENU выйти из режима установки.
- 5 Нажатием на кнопку TIMER ON/OFF включить таймер в режим ожидания.

## Отмена программы или проверка времени начала/конца записи программы

- 1 Повторить пункты 1 - 2 раздела «Запись с таймером».
- 2 С использованием кнопки ▲ или ▼ выбрать номер отменяемой или проверяемой программы. На телеэкране появляется детальная информация о выбранной программе. Нажатием на ◀ можно отменить вызванную из памяти программу.
- 3 Нажатием на кнопку MENU выйти из режима установки.

## О «перехлестывании» программ...

Программа не будет работать во время работы другой программы.

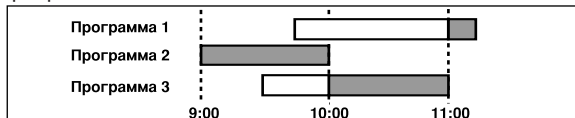

## Некоторые советы для записи с таймером

- Если произошло отключение электричества или VCR/DVD был отключен от сети более одного часа, установка часов и все установки таймера аннулируются.
- Если лента закончилась раньше окончания времени записи, аппарат немедленно включается в режим стоп, выбрасывает кассету и переключается в режим DVD. Для включения режима видеомангитофона нажать на кнопку TIMER ON/OFF.
- При включении аппарата в режим ожидания записи с таймером никакие функции видеомангитофона не работают, пока не нажата кнопка TIMER ON/OFF. (кнопка OUTPUT на передней панели и кнопка VCR на пульте ДУ не действуют).
- Нажатием на кнопку TIMER ON/OFF активировать функции видеомангитофона по окончании записи с таймером.
- Функции DVD продолжают работать в режиме ожидания записи с таймером и записи с таймером. Вам не требуется останавливать запись с таймером.

## Автоматическая перемотка на начало при достижении конца ленты

Функция автоматической перемотки на начало при достижении конца ленты не действует, если запрограммированы записи с таймером, например, ежедневная, повседневная или еженедельная.

- 1 Нажать на кнопку VCR, затем на кнопку MENU.
  - 2 Нажатием на кнопку ▲ или ▼ выбрать надпись НАСТРОЙКА, затем нажать на кнопку ▶.
  - 3 Нажатием на кнопку ▲ или ▼ выбрать АВТОВОЗВР.. Затем нажимать на кнопку ▶ так, чтобы на экране появилось ВКЛ. после надписи АВТОВОЗВР..
  - 4 Нажать на кнопку MENU.
- Просмотреть записанную с таймером программу  
Нажатием на кнопку OPERATE включить VCR/DVD, затем нажать на кнопку PLAY.

## Скоростной поиск

Данная функция дает возможность поиска и проверки содержания программы (программ) при помощи указателя.

- Лента должна быть полностью перемотана на начало.

- 1 Нажать на кнопку VCR, затем QUICK-FIND.

Для перехода к началу следующей программы  
Нажать на QUICK-FIND.

Для просмотра при нормальной скорости

Нажать PLAY. Режим скоростного поиска отменяется.

## ПРИМЕЧАНИЯ:

- Данная функция не действует в режиме записи.
- Для отмены включенного режима скоростного поиска нажать на STOP.
- По достижении в режиме скоростного поиска конца ленты она начинает автоматически перемотываться на начало.
- По окончании перемотки аппарат выбрасывает кассету.

## Поиск по указателю

- Отметка указателя может быть сделана автоматически при нажатии на кнопку REC/OTR. Отметка может быть также сделана в начальной точке записи с таймером и записи одним касанием.
- Отметка указателя не записывается при нажатии и освобождении в процессе записи на кнопку STILL/PAUSE.
- Отрезок времени между отметками должен быть не менее одной минуты при записи в режиме SP и двух минут при записи в режиме LP.

- 1 Нажать кнопку SEARCH MODE.

- 2 Нажимать на кнопку ▲ или ▼, пока не появится номер программы, которую Вы хотите пропустить.

- 3 Нажать на кнопку ◀ или ▶.  
VCR/DVD начинает перемотку вперед или назад к началу требуемой программы.
- По достижении требуемой программы VCR/DVD автоматически начинает воспроизведение.

## ПРИМЕЧАНИЯ:

- Может быть установлено до 20 отметок указателя.
- Данная функция не действует в режиме записи.
- На этапах 2 - 3 операции проводить не дольше 30 секунд, иначе поиск по указателю может быть отменен.
- Для выхода из режима поиска по указателю нажать MENU на этапе 2 или STOP после этапа 3.

## Поиск по времени

Если на ленте есть программы, записанные в PAL и NTSC, данная функция может работать неправильно.

- 1 Нажать на кнопку VCR, затем SEARCH MODE дважды.

- 2 Нажимать на кнопку ▲ или ▼, пока не появится требуемое время.

- 3 Нажать на кнопку ◀ или ▶.  
VCR/DVD начинает перемотку вперед или назад к требуемой точке.

По достижении 0:00 VCR/DVD автоматически начинает воспроизведение.

## ПРИМЕЧАНИЯ:

- Поиск по времени может быть установлен до 9 часов 59 минут (9:59).
- Данная функция не действует в режиме записи.
- На этапах 2 - 3 операции проводить не дольше 30 секунд, иначе поиск по времени может быть отменен.
- Для выхода из режима поиска по указателю нажать MENU на этапе 2 или STOP после этапа 3.

## Запись с DVD на VCR

- 1 Для включения режима DVD нажать кнопку DVD.

- 2 Вставить диск DVD без защиты от записи, затем нажать на кнопку PAUSE в том месте, с которого Вы хотите начать запись.

- 3 Нажать кнопку VCR, затем вставить видеокассету с целым предохранительным клапаном. Найти место на ленте, с которого Вы хотите начать запись. Убедиться, что видеомангитофон включен в режим стоп.

- 4 Нажатием на TAPE SPEED/SYSTEM выбрать скорость записи. На дисплее передней панели появляется индикация «SP» или «LP».

- 5 Нажать 0, 0, 4 при помощи Номерных кнопок, при этом на дисплее передней панели на короткое время появляется индикация «disc».

- 6 Нажать REC/OTR.

- При этом начинается запись отрезка с DVD, выбранного на этапе 2 и находящегося в режиме паузы.

- 7 Нажать DVD, затем PLAY.

- При этом начинается запись отрезка с DVD в режиме воспроизведения.

- 8 Для остановки записи нажать VCR, затем STOP.

## Копирование видеоленты

Вы можете копировать видеоленты для домашнего пользования.

**Предупреждение: Незаконное копирование защищенных авторским правом видеолент расценивается как нарушение авторских прав.**

Соединить пишущий VCR/DVD (данный аппарат) воспроизводящий (другой) видеомагнитофон и телевизор, как показано на схеме.

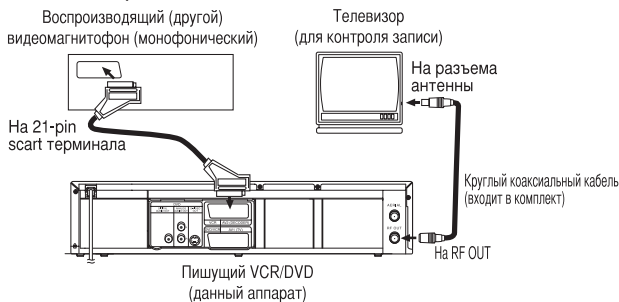

## Видеокассетная лента

Для этого видеомагнитофона можно использовать любые кассеты с обозначением VHS. Для лучшего эффекта рекомендуется использовать только высококачественные кассеты. Не использовать кассеты низкого качества или неисправные кассеты.

- Случайное стирание записи можно предотвратить, удалив предохранительный клапан на задней стороне кассеты.
- При использовании кассеты для повторной записи отверстие клапана заклеить клейкой лентой.

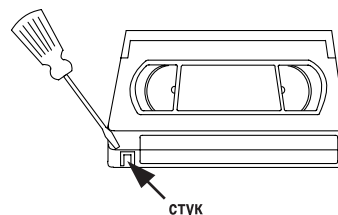

## Две скорости ленты

Перед записью необходимо выбрать режим скорости ленты: SP (Стандартное воспроизведение) или LP (Замедленное воспроизведение).

В таблице приведено время максимальной записи/воспроизведения для кассет E-60, E-120, E-180 и E-240 в каждом из режимов.

Тип ленты	Время записи/воспроизведения		
	Скорость ленты	режим SP	режим LP
E-60		1 час	2 часа
E-120		2 часа	4 часа
E-180		3 часа	6 часов
E-240		4 часа	8 часов

- 1 Вставить записанную видеокассету в воспроизводящий (другой) видеомагнитофон.
- 2 Вставить чистую видеокассету с целым предохранительным клапаном в пишущий VCR/DVD.
- 3 Нажатием на кнопку **TAPE SPEED/SYSTEM** выбрать скорость ленты (SP/LP).
- 4 Выбрать позицию «AV2» или «AV3» на пишущем VCR/DVD.  
Входные разъемы AV3 находятся на передней панели данного VCR/DVD магнитофона.
- 5 Нажать кнопку **REC/OTR** на пишущем VCR/DVD.
- 6 Начать воспроизведение на воспроизводящем видеомагнитофоне.
- 7 Для остановки записи нажать **STOP/EJECT** на пишущем VCR/DVD, затем остановить воспроизведение на воспроизводящем видеомагнитофоне.

### ПРИМЕЧАНИЯ:

- Для достижения лучших результатов рекомендуется использовать кнопки управления передней панели VCR/DVD. Управление с пульта ДУ может помешать воспроизведению видеомагнитофона.
- Если изображение и цвета «плавают», возможно, Вы копируете защищенную от копирования видеоленту.
- Несанкционированная запись защищенных авторским правом материалов может нарушить права собственников авторских прав, соответствующего законодательства и при этом не обеспечивает качественную запись.

### Контроль записи

Включить телевизор и установить на видеоканал.

## Индикация состояния

- Чтобы проверить счетчик или номер канала синхронизации, нажмите **DISPLAY**. Каждый раз, когда Вы будете нажимать **DISPLAY**, экран телевизора будет меняться следующим образом: При выборе канала на пульте ДУ **Номерными кнопками** нажимать на кнопки, соответствующие номеру канала.



### ПРИМЕЧАНИЕ:

- Если на дисплее необычная индикация или ее нет, нажать кнопку **RESET** на днище аппарата.

## Система цветности телевидения

В каждой стране применяется та или иная цветная система телевидения. Этот аппарат может воспроизводить ленты, записанные в формате PAL, MESECAM или NTSC. При воспроизведении ленты, записанной в другом формате, изображение на экране телевизора становится черно-белым.

Данный аппарат может воспроизводить ленты, записанные в формате NTSC, на телевизоре системы PAL, но только в режиме SP. В данном случае изображение может быть сдвинуто вверх или вниз, а также сжато в вертикальном направлении, черные полосы могут появиться в верхней и нижней частях экрана. Если Ваш телевизор имеет потенциометр, то с его помощью можно остановить смещение изображения.

## Базовое воспроизведение

DVD

CD

MP3

DVD-RW

VCD

Режим VR

JPEG

### Начало работы

- Включите питание телевизора, звукового усилителя и любых других компонентов, подключенных к VCR/DVD.
- Убедитесь, что телевизор и звуковой тюнер (приобретается отдельно) установлены на соответствующий канал.
- При воспроизведении дисков формата NTSC установки по умолчанию конвертируют сигнал в модифицированный PAL (смотрите стр.28 «Настройки дисплея»).

**1** Нажмите кнопку **OPERATE**, затем **DVD**.

**2** Нажмите кнопку **OPEN/CLOSE** для открывания лотка загрузки диска.

**3** Уложите выбранный диск в лоток, при этом сторона с наклейкой должна быть обращена вверх.

**4** Нажмите кнопку **PLAY**.

- Лоток закроется автоматически, и начнется воспроизведение с первой главы или дорожки на диске. Если воспроизведение не начинается автоматически, то нажмите кнопку **PLAY**.
- Если Вы воспроизводите DVD диск с записанным меню заголовка, то оно может появиться на экране. В этом случае, смотрите раздел «Меню заголовка».

**5** Нажмите кнопку **STOP** для остановки воспроизведения.

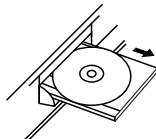

### ПРИМЕЧАНИЯ:

- Во время работы в верхнем правом углу экрана телевизора может появиться пиктограмма «Запрещено», которая является предупреждением о запрещенной операции VCR/DVD или диска.
- При использовании DVD дисков, на которых имеются несколько заголовков для воспроизведения сигналов программ, воспроизведение может начаться со второго заголовка, или такие заголовки могут быть пропущены.
- Во время воспроизведения двухслойного диска изображения могут останавливаться на какой-то момент. Это происходит при переключении с первого слоя на второй. Это не является неисправностью.
- Диск DVD-RW, записанный в формате VR, может на мгновение «замораживаться» при воспроизведении в связи с особенностью составления и редактирования листа воспроизведения (стертые заголовки, многократная запись).

## Общие функции

Диск DVD или Video CD могут содержать меню для навигации по диску и для доступа к специальным функциям. Нажимайте соответствующие цифровые кнопки или кнопки **управления курсором** (▲/▼/◀/▶) для выделения своего выбора в главном меню диска DVD, а затем нажмите кнопку **ENTER** для подтверждения.

### ПРИМЕЧАНИЕ:

- Если не указано иначе, то все описанные операции выполняются с помощью пульта дистанционного управления.

### ОТМЕНА PBC\* (для воспроизведения Video CD)

**1** Вставьте видеодиск CD. (Воспроизведение начнется автоматически).

**2** Нажмите кнопку **STOP**.

**3** Нажимайте **номерные кнопки** для ввода желаемого номера дорожки.

**4** Теперь функция PBC отменена и начнется воспроизведение видеодиска CD.

### \*Что такое PBC?

«PBC» является аббревиатурой для PlayBack Control (Управление воспроизведением). Вы можете запускать выполнение интерактивной программы с помощью окон меню. Смотрите инструкции, прилагаемые к видеодискам CD.

## Пауза

DVD

CD

MP3

DVD-RW

VCD

Режим VR

**1** Во время воспроизведения нажмите кнопку **STILL/PAUSE**.

- Воспроизведение будет приостановлено, а звуковое сопровождение будет отключено.

**2** Для продолжения воспроизведения нажмите кнопку **PLAY**.

### ПРИМЕЧАНИЕ:

- Установить в меню дисплея параметр **СТОП-КАДР** на значение **ПОЛЕ**, если изображения в режиме паузы искажены. (Смотрите стр. 28)

## Меню дисков

DVD

**1** Нажмите кнопку **MENU**.

- Появится главное меню диска DVD.

**2** Если эта функция отсутствует, то на экране телевизора может появиться символ .

**3** Если на диске имеется его меню, то по выбору могут быть показаны язык звукового сопровождения, опции субтитров, главы для заголовка и другие опции.

**4** Для выбора нужного пункта нажимайте кнопки **управления курсором** (▲/▼/◀/▶), а затем подтвердите выбор нажатием кнопки **ENTER**.

**Меню заголовка**

DVD

- 1 Нажмите кнопку **TITLE**.
    - Появится меню заголовка.
  - 2 Если эта функция отсутствует, то на экране телевизора может появиться символ .
  - 3 Для выбора нужного пункта нажимайте кнопки **управления курсором** (▲/▼/◀/▶), а затем подтвердите выбор нажатием кнопки **ENTER**.
    - Воспроизведение начнется с выбранного заголовка.
- Вызов экрана меню во время воспроизведения**
- Нажмите кнопку **MENU** для вызова главного меню диска DVD.
  - Нажмите кнопку **TITLE** для вызова меню заголовка.

VCD

- 1 Вставить Video CD.
    - Появится меню заголовка.
  - 2 Для выбора меню нажать на **номерные кнопки**. Воспроизведение начинается.
- ПРИМЕЧАНИЕ:**
- Содержание меню и соответствующие операции меню могут быть разными для различных дисков. Для дополнительной информации смотрите инструкцию, прилагаемую к диску.

**Покадровое воспроизведение**

DVD DVD-RW VCD

Режим VR

- 1 При воспроизведении нажать **STILL/PAUSE**.
    - Воспроизведение переключается в режим паузы; звук исчезает.
  - 2 Диск движется вперед по кадру при каждом нажатии на **STILL/PAUSE**.
  - 3 Для выхода из покадрового воспроизведения нажать **PLAY**.
- ПРИМЕЧАНИЕ:**
- Установить в меню дисплея параметр **СТОП-КАДР** на значение **ПОЛЕ**, если изображения в режиме паузы искажены. (Смотрите стр. 28.)

**Ускоренное воспроизведение**

DVD

Режим доступен только для дисков, записанных в режиме Dolby Digital; воспроизведение идет с несколько увеличенной или уменьшенной скоростью при сохранении качества звука, как при нормальном воспроизведении.

- 1 В режиме воспроизведения нажать кнопку **MODE**.
  - Появляются текущие установки.

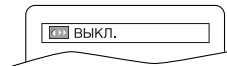

- 2 Нажатием на ◀ или ▶ выбрать установку **♪** (x1,3), **♪** (x0,8) и **ВЫКЛ.**
  - ♪ : скорость воспроизведения 0,8 от обычной.
  - ♪ : скорость воспроизведения 1,3 от обычной.

- 3 Для возврата в режим обычного воспроизведения нажать **PLAY**.

**ПРИМЕЧАНИЯ:**

- Аудиоустановки (язык) в этом режиме не переключаются.
- Установки виртуального объемного звучания и цифровой яркости в этом режиме не переключаются.
- Виртуальное объемное звучание в этом режиме не действует.
- Данный режим может не работать в некоторых местах диска.
- При цифровом аудиосоединении (коаксиальном), на выходе звук формата PCM.

**Возобновление воспроизведения**

DVD CD VCD DVD-RW

Без функции PBC

Режим VR

- 1 В ходе воспроизведения нажать на **STOP**.
  - На телеэкране появится индикация возобновления воспроизведения.
- 2 При нажатии на кнопку **PLAY**, воспроизведение возобновится с той точки, где оно было остановлено.
  - Для отмены режима возобновления снова нажать на **STOP**.
  - Для отмены воспроизведения в режиме воспроизведения дважды нажать на **STOP**.

**ПРИМЕЧАНИЕ:**

- Для дисков MP3 или JPEG воспроизведение возобновится с начала текущей дорожки.

**Воспроизведение диска в формате VR (Video Recording)**

DVD-RW

Режим VR

DVD диски, записанные в режиме VR, могут иметь СПИСОК ФАЙЛ (список файлов для воспроизведения), при помощи которого могут быть внесены изменения в порядок и воспроизводимое содержание. Если СПИСОК ФАЙЛ создан, Вы можете выбрать две опции: **ОРИГ.** или **СПИСОК ФАЙЛ**.

- 1 Нажать **MENU** в режиме стоп.
  - Появляется экран текущих установок.
  - При воспроизведении нажатие на **MENU** не работает.

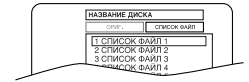

- 2 Нажать ◀ или ▶ для выбора **ОРИГ.** или **СПИСОК ФАЙЛ**.
  - СПИСОК ФАЙЛ не будет показан, если он не подготовлен.
  - Возобновление воспроизведения будет невозможно при смене установок.

- 3 Нажать ▲ или ▼ для выбора заголовка, затем нажать **ENTER**.
  - Начинается воспроизведение.

**ПРИМЕЧАНИЕ:**

- [ОРИГ.]: список заголовков, записанных на пишущем DVD устройстве.
- [СПИСОК ФАЙЛ]: список заголовков, созданный на базе отредактированного списка ОРИГ..

Ускоренный поиск вперед/назад

DVD CD MP3 DVD-RW VCD

Режим VR

- При воспроизведении непрерывным нажатием на **FWD** или **REV** выбрать требуемую скорость движения вперед или назад.
  - В зависимости от диска DVD скорость ускоренного поиска вперед/назад различается. Скорость может быть следующей: 1 (x2), 2 (x8), 3 (x50), and 4 (x100).
  - В зависимости от диска Video CD скорость ускоренного поиска вперед/назад различается. Скорость может быть следующей: 1 (x2), 2 (x8), 3 (x30).
  - Скорость для аудио CD равна x16.
  - Скорость для MP3 равна x8.
  - Если Вы используете кнопки **FF** или **REW** на передней панели, нажимать и держать их не менее 1,5 секунд. По достижении требуемой скорости отпустить кнопку.
- Для возвращения в режим нормального воспроизведения нажать кнопку **PLAY**.

Замедленное воспроизведение вперед/назад

DVD DVD-RW VCD

Режим VR

- При воспроизведении нажать на кнопку **STILL/PAUSE**.
  - Нажать на кнопку **FWD** или **REV**.
    - Начинается замедленное воспроизведение; звук при этом не прослушивается.
  - Непрерывным нажатием на **FWD** или **REV** выбрать требуемую скорость.
    - В зависимости от диска скорость замедленного воспроизведения различается. Скорость может быть следующей: 1 (1/16), 2 (1/8) и 3 (1/2).
    - Если Вы используете кнопки **FF** или **REW** на передней панели, нажимать и держать их не менее 1,5 секунд. По достижении требуемой скорости отпустить кнопку.
  - Для возвращения в режим нормального воспроизведения нажать кнопку **PLAY**.
- ПРИМЕЧАНИЯ:**
- Установить в меню дисплея параметр СТОП-КАДР на значение ПОЛЕ, если изображения в режиме замедленного воспроизведения искажены. (Смотрите стр. 28.)
  - Вы не можете воспроизводить Video CD в режиме замедленного воспроизведения.

Масштабное изображение

DVD DVD-RW VCD JPEG

Режим VR

Функция Zoom (Масштабное изображение) дает Вам возможность увеличить видеокартинку и хорошо ее рассмотреть, передвигая увеличенное изображение по экрану.

- При воспроизведении нажать на кнопку **ZOOM**.
    - Воспроизведение при этом продолжается.
  - Непрерывным нажатием на **ZOOM** выбрать требуемый масштаб увеличения: x2, x4 или Выкл..
  - Используя кнопки управления курсором (▲/▼/◀/▶), передвигать увеличенное изображение по экрану.
  - Для отключения режима увеличения нажатием на **ZOOM** выбрать Выкл..
- ПРИМЕЧАНИЯ:**
- Функция увеличения не действует во время индикации меню диска.
  - На некоторых дисках увеличение x4 недоступно.
  - На Video CD и JPEG доступно только увеличение x2.
  - В формате JPEG функция передвижения увеличенного изображения по экрану может не работать.

Поиск дорожки

CD MP3 VCD JPEG

Без функции PBC

Есть три способа начать воспроизведение определенной дорожки на Audio CD, Video CD, MP3 или диске с файлами JPEG.

С использованием номерных кнопок

- Нажатием на **номерные кнопки** ввести требуемый номер дорожки.
  - Начинается воспроизведение требуемой дорожки.
  - Для дорожек с номером из одной цифры (1-9), нажать этот номер (например, для дорожки 3, нажать 3).
  - Для воспроизведения дорожки 26, нажать +10, 2, 6 на **номерные кнопки**.

С использованием функции DIRECT SKIP (ПРЯМОЙ ПРОПУСК).

- Нажать на кнопку **DIRECT SKIP**.
  - Появляется индикация поиска дорожки.
- С использованием **номерных кнопок** в течении 30 секунд выбрать требуемый номер дорожки. При вводе номера из одной цифры сначала нажать 0.
  - Начинается воспроизведение требуемой дорожки.

С использованием кнопок SKIP

При воспроизведении нажать на кнопку **SKIP** для перехода к следующей дорожке. При помощи быстрого и неоднократного нажатия можно пропустить несколько дорожек. Нажатием на **SKIP** можно вернуться к началу текущей дорожки. При непрерывном нажатии возвращаются к предыдущей дорожке.

- На панели дисплея VCR/DVD на короткое время появляется номер дорожки
- Если **SKIP** было нажато в режиме паузы воспроизведения, воспроизведение снова преклится в режим паузы после перехода к следующей дорожке.

ПРИМЕЧАНИЕ:

- Функция **SKIP** не работает при остановке воспроизведения.

Поиск заголовка / главы

DVD DVD-RW

Режим VR

- Нажимать на кнопку **DIRECT SKIP** при воспроизведении, пока на экране не появится надпись Поиск главы или Поиск заголовка.

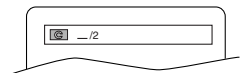

- Ввести номер требуемой главы/заголовка при помощи **номерных кнопок**.

ПРИМЕЧАНИЕ:

- В зависимости от воспроизводимого диска данная функция может также действовать при прямом наборе **номерных кнопок**. Смотрите инструкцию на диск.

Поиск по времени

DVD CD DVD-RW VCD

Режим VR

Без функции PBC

- Нажимать на кнопку **DIRECT SKIP** при воспроизведении, пока на экране не появится надпись Time Search (Поиск по времени).
- В течении 30 секунд ввести требуемое время при помощи **номерных кнопок**.
  - Воспроизведение начинается в точке требуемого времени.
  - В определенных случаях нет необходимости вводить определенный номер, так как «0» появляется автоматически. Например, появляется индикация поиска по времени «0:0: \_ \_», если общее время на диске не превышает 10 минут.

ПРИМЕЧАНИЕ:

- Нажатием на **CLEAR/C-RESET** стереть неправильный ввод.

**Повторное воспроизведение**

- Кнопка **REPEAT** доступна только во время воспроизведения.

**DVD**

Для включения функции повторного воспроизведения нажать на кнопку **REPEAT** во время воспроизведения.

- Режим повторного воспроизведения переключается при каждом нажатии на кнопку как указано ниже.

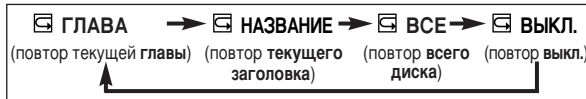
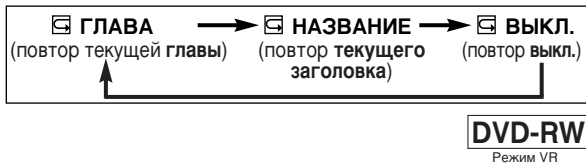

**ПРИМЕЧАНИЯ:**

- Повтор некоторых сцен заголовка/главы невозможен.
- Установки Повтора стираются при переходе к другой заголовку или главе.

**CD**

**VCD**

Без функции PBC

Для включения функции повторного воспроизведения нажать на кнопку **REPEAT** во время воспроизведения.

- Режим повторного воспроизведения переключается при каждом нажатии на кнопку как указано ниже.



**ПРИМЕЧАНИЯ:**

- Установки Повтора стираются при переходе к другой дорожке.
- Функция Повтора не работает при повторном воспроизведении A-B.

**MP3**

**JPEG**



**ПОВТОРНОЕ ВОСПРОИЗВЕДЕНИЕ A-B**

**DVD**

**CD**

**DVD-RW**

**VCD**

Режим VR

1. Нажмите кнопку **A-B REPEAT** в выбранной Вами точке начала воспроизведения.

- На экране телевизора кратковременно появится символ **A-**.

2. Снова нажмите кнопку **A-B REPEAT** в выбранной Вами точке окончания воспроизведения.

- На экране телевизора одновременно появится символ **A-B**, и начнется последовательное повторение воспроизведения.

3. Для выхода из режима последовательного повторения воспроизведения нажмите кнопку **A-B REPEAT**.

**ПРИМЕЧАНИЯ:**

- Участок повтора A-B может быть установлен только в пределах текущего заголовка (для видеодисков DVD) или текущей дорожки (для аудиодисков CD).
- Функция повторного воспроизведения A-B не возможна для некоторых сцен на диске DVD.
- Для удаления уже установленной точки A нажмите кнопку **CLEAR/C-RESET**.
- Функция повторного воспроизведения A-B не работает во время повторного воспроизведения заголовка, главы или всего диска.

**Воспроизведение в запрограммированной последовательности (CD)**

**CD**

Вы можете определить порядок, в котором будут воспроизводиться дорожки.

1. В режиме остановки воспроизведения нажмите кнопку **MODE**.

- Появится окно ПРОГРАММА.

2. Для выбора дорожки нажмите кнопку **▲** или **▼**, а затем нажмите кнопку **ENTER**.

- Нажмите кнопку **CLEAR/C-RESET** для стирания самой последней введенной программы.

3. Нажмите кнопку **PLAY** для воспроизведения дорожек в запрограммированном порядке.

**ПРИМЕЧАНИЯ:**

- При воспроизведении программы функция **STOP** работает следующим образом.
- Нажмите однократно кнопку **STOP**, а затем кнопку **PLAY**, воспроизведение повторно запустится с точки, где была нажата кнопка **STOP**. (воспроизведение в запрограммированной последовательности продолжается)
- Нажмите двукратно кнопку **STOP**, а затем кнопку **PLAY**, воспроизведение повторно запустится с дорожки обычным образом. Однако, режим воспроизведения в запрограммированной последовательности может быть снова включен описанным выше способом. Режим сохраняется в памяти до тех пор, пока не откроется лоток диска или не будет выключено питание.
- Может быть введено до 99 дорожки.
- Для одновременного стирания всех дорожек в программе, выбрать **СТЕРЕТЬ ВСЕ** внизу списка на этапе 2.
- Для повторения текущей дорожки в запрограммированной последовательности, следует многократно нажимать кнопку **REPEAT** до тех пор, пока не появится символ **ДОРОЖКА** во время воспроизведения. Для повторения всей запрограммированной последовательности, следует многократно нажимать кнопку **REPEAT** до тех пор, пока не появится символ **ВСЕ** во время воспроизведения.
- Смотрите на странице 23 воспроизведение в запрограммированной последовательности для дисков MP3 и JPEG.

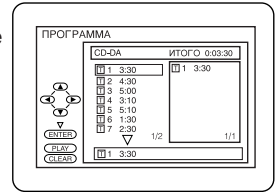

**Воспроизведение в случайной последовательности (CD)**

**CD**

Это перестроит порядок дорожек, вместо воспроизведения в первоначальной последовательности.

1. В режиме остановки воспроизведения нажимать на кнопку **MODE**, пока не появится окно СЛУЧАЙНОЕ ВОСПР..
2. Нажмите кнопку **PLAY** для начала воспроизведения в случайном порядке.

**ПРИМЕЧАНИЕ:**

- Для повторения текущей дорожки в режиме случайного выбора, многократно нажимайте кнопку **REPEAT** до тех пор, пока не появится символ **ДОРОЖКА** во время воспроизведения. Для повторения всего диска в режиме случайного выбора, многократно нажимайте кнопку **REPEAT** до тех пор, пока не появится символ **ВСЕ** во время воспроизведения.
- Смотрите на странице 23 воспроизведение в запрограммированной последовательности для дисков MP3 и JPEG.



Воспроизведение MP3 / JPEG

**MP3** **JPEG**

Когда диск в формате MP3 или JPEG вставлен в VCR/DVD и нажата кнопка **MENU**, на экране телевизора появляется СПИСОК ФАЙЛОВ. На дисплее передней панели при этом также показано количество дорожек.

- Нажатием на кнопку **▲** или **▼** выбрать требуемую группу (папку) или дорожку.
  - Если группа (папка) выбрана, то нажмите кнопку **▶** или **ENTER** для перехода в окно выбора дорожки. Для выбора дорожки нажмите кнопку **▲** или **▼**, а затем нажмите кнопку **PLAY** или кнопку **ENTER**.
  - Если дорожка выбрана, то нажмите кнопку **PLAY** или **ENTER** для начала воспроизведения дорожки. После начала воспроизведения одной из выбранных дорожек будут воспроизведены все последующие дорожки.
  - Нажмите кнопку **TITLE** для возврата к первому пункту.

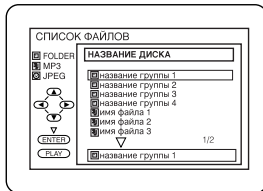

- Нажмите кнопку **STOP** для остановки воспроизведения.

**ПРИМЕЧАНИЯ:**

- Каталоги именуются здесь Группами, а файлы - Дорожками.
- Символ **[ ]** показывается в начале списка имен групп.
- Символ **[ ]** показывается в начале списка файлов формата MP3.
- Символ **[ ]** показывается в начале списка файлов формата JPEG.
- Система может распознать до 255 групп/каталогов.
- Система может распознать до 512 дорожек/файлов.
- Может быть создано до 8 уровней иерархии.

Для получения наилучших результатов, в данном VCR/DVD следует использовать файлы, записанные по следующим техническим условиям:

- Частота выборки: 44,1 кГц или 48 кГц
- Постоянная битовая скорость: 112 кбит/с ~ 320 кбит/с.

Совместимые файлы JPEG		Примечание:
Размер изображения	Верхнее предельное значение: 6300 x 5100 точек. Нижнее предельное значение: 32 x 32 точек.	Изображение JPEG, выходящее за рамки экрана, уменьшается по размеру экрана.

**Информация о MP3 и файлах JPEG**

- Данный VCR/DVD может воспроизводить изображение и звук с дисков формата CD-R и CD-RW, записанных в форматах MP3 и JPEG.
- Файл с расширением «.mp3 (MP3)» называется «файл MP3».
- Файл с расширением «.jpg (JPG)» или «.jpeg (JPEG)» называется «файл JPEG».
- Данный VCR/DVD может воспроизводить изображения, согласующиеся с характеристиками Exif. Exif - это формат файлов (Exchangeable Image File), установленный Japanese Electronic Industry Development Association (JEIDA).
- Файлы с расширением помимо «.mp3 (MP3)», «.jpg (JPG)» и «.jpeg (JPEG)» не будут указаны в меню MP3 или JPEG диска.
- Если файл записан не в формате MP3 или JPEG, воспроизведение будет с помехами, даже если расширение файла будет «.mp3 (MP3)», «.jpg (JPG)» или «.jpeg (JPEG)».
- Название группы или дорожки должно быть не длиннее 25 знаков. Нечитаемые знаки будут показаны звездочками. Девятый и выше уровни иерархии не показываются.
- В зависимости от условий записи могут быть показаны невозпроизводимые группы или дорожки.
- Если кнопка **TITLE** нажата при индикации списка файлов, то будет высвечен первый пункт списка.

**Kodak Picture CD**

Данный VCR/DVD может также воспроизводить файлы JPEG, записанные на дисках Kodak Picture CD. Picture CD - это сервис по конвертированию обычных фотографий в цифровой формат и записи их на диск. Пользователь может просматривать изображения на телевизоре, воспроизводя диски формата Picture CD. За подробностями о формате Kodak Picture CD обращаться в сервисные пункты, связанные с провайдерами сервисом компании Kodak Inc.

- Нажать на кнопку **MENU**.

Появляется меню диска Kodak Picture CD.

- Если на экране все пункты меню не помещаются, то в правом нижнем углу экрана появляется значок «▶▶▶», означающий, что ряд пунктов находится на следующей странице. Значок «◀◀◀» означает, что ряд пунктов находится на предыдущей странице. В центре нижней части экрана показан номер дорожки текущего выделенного пункта, а также общее число дорожек.
- Если значок «▶▶▶» показан в правом нижнем углу экрана, использовать кнопку **SKIP ▶▶▶** для просмотра следующей страницы. Если значок «◀◀◀» показан в левом нижнем углу экрана, использовать кнопку **SKIP ◀◀◀** для просмотра предыдущей страницы.
- Для индикации всех пунктов меню на экране может понадобиться некоторое время.

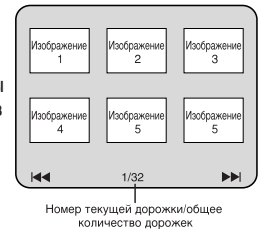

- Используя кнопки управления курсором (**▲▼/◀▶**), выбрать для воспроизведения требуемую дорожку и нажать на **PLAY** или **ENTER**.

- Если выбран файл диска Kodak Picture CD, то изображения будут воспроизводиться с выбранной дорожки с последующей очередностью.

- Для остановки воспроизведения нажать на **STOP**.

**ПРИМЕЧАНИЯ по воспроизведению JPEG и Kodak Picture CD**

- Дорожка воспроизводится пять секунд и затем показывается следующая.
- При каждом нажатии на **▶** в режиме показа изображения оно поворачивается на 90 градусов по часовой стрелке. При нажатии на **◀** изображение поворачивается на 90 градусов против часовой стрелки.
- При выборе группы нажатием на **▲** или **▼** выбирают требуемую группу, затем нажимают на **▶**, **PLAY** или **ENTER** для выбора дорожки.

Режим показа слайдов

JPEG

В режиме воспроизведения Вы можете включить показ слайдов.

- 1 Нажать на кнопку **MODE** при воспроизведении.
  - Появляется экран режима показа слайдов.
  - Режим показа слайдов нельзя включить, когда он остановлен или с экрана списка файлов, а также с меню экрана Picture CD.
- 2 Нажать **ENTER**.
  - Меняется режим показа слайдов. НАЧАЛОФРАГМЕНТА/ОКОНЧ. ФРАГМЕНТА: все изображение полностью появляется один раз. ИЗ ЗАТЕМНЕИЯ / ЗАТЕМНЕНИЕ: изображение постепенно появляется и затем исчезает.
- 3 Нажатием на кнопку **MODE** выйти из режима.

Воспроизведение в запрограммированной последовательности (MP3/JPEG)

MP3 JPEG

Вы можете определить порядок, в котором будут воспроизводиться диски MP3 или JPEG.

- 1 В режиме остановки воспроизведения нажмите кнопку **MODE**.
  - Появится окно ПРОГРАММА.
- 2 Для выбора дорожки нажмите кнопку ▲ или ▼, а затем нажмите кнопку **ENTER**.
  - Нажмите кнопку **CLEAR/C-RESET** для стирания ошибочно введенной программы.
- 3 Нажмите кнопку **PLAY** для воспроизведения дорожки в запрограммированном порядке.

ПРИМЕЧАНИЯ:

- Для одновременного стирания всех дорожек в программе, выбрать СТЕПЕТЬ ВСЕ внизу списка на этапе 2.
- Нажмите однократно кнопку **STOP**, а затем кнопку **PLAY**, воспроизведение повторно запустится с точки, где была нажата кнопка **STOP**.
- Нажмите двукратно кнопку **STOP**, а затем кнопку **PLAY**, воспроизведение повторно запустится с дорожки обычным образом. Однако, режим воспроизведения в запрограммированной последовательности может быть снова включен описанным выше способом. Режим сохраняется в памяти до тех пор, пока не откроется лоток диска или не будет выключено питание.

Воспроизведение в случайной последовательности (MP3/JPEG)

MP3 JPEG

- 1 В режиме остановки воспроизведения нажимать на кнопку **MODE**, пока не появится окно СЛУЧАЙНОЕ ВОСПР..
- 2 Нажмите кнопку **PLAY** для начала воспроизведения в случайном порядке.

Режим стереозвука

CD VCD

- 1 Во время воспроизведения многократно нажимайте кнопку **AUDIO** для выбора между режимами: СТЕРЕО, L-CH или R-CH.
  - СТЕРЕО - включены оба канала - правый и левый (режим стереозвучания)
  - L-CH - включен только левый канал
  - R-CH - включен только правый канал

ПРИМЕЧАНИЯ:

- Если виртуальное объемное звучание установлено на ВКЛ., то режим звучания будет установлен на СТЕРЕО и не может быть изменен.
- Эта функция не доступна на дисках DTS-CD.

Выбор языка звукового сопровождения

DVD DVD-RW

Режим VR

Данный VCR/DVD позволяет Вам выбрать определенный язык во время воспроизведения диска DVD, если имеется многоязыковая поддержка.

- 1 Во время воспроизведения нажмите кнопку **AUDIO**.
- 2 Многократно нажимайте кнопку **AUDIO** для выбора желаемого языка.

ПРИМЕЧАНИЯ:

- Режим звучания не может быть изменен при воспроизведении диска, не записанного в режиме двойного звука.
- Выбор языка звукового сопровождения не работает в режиме ускоренного воспроизведения (Смотрите стр. 20.)
- Нажатие на кнопку **AUDIO** может не работать на некоторых DVD дисках с многоязыковой поддержкой (так как на этих дисках установка языка сопровождения проводится на меню диска).

ПРИМЕЧАНИЯ (только для режима VR):

- При нажатии на **AUDIO** переключение режима звука идет в порядке 1-Й ЯЗ, 2-Й ЯЗ, 1+2-Й ЯЗ.
- Диски DVD-RW, записанные в режиме двойного звука (два языка), могут воспроизводиться в любом звуковом режиме 1-Й ЯЗ, 2-Й ЯЗ или 1+2-Й ЯЗ.
- На дисках, записанных в режиме VR, переключение режима звука (1-Й ЯЗ, 2-Й ЯЗ или 1+2-Й ЯЗ) возможно только при аналоговом соединении. Хотя существует возможность смены экранных установок, на звук при цифровом соединении они влияния не оказывают.

Режим	Аудиовыход		Индикация на телеэкране
ГЛАВНЫЙ	ЛЕВЫЙ	Главный аудио	1-Й ЯЗ
	ПРАВЫЙ	Главный аудио	
ВСПОМОГАТЕЛЬНЫЙ	ЛЕВЫЙ	Вспомогательный аудио	2-Й ЯЗ
	ПРАВЫЙ	Вспомогательный аудио	
ГЛАВНЫЙ ВСПОМОГАТЕЛЬНЫЙ	ЛЕВЫЙ	Главный аудио	1+2-Й ЯЗ
	ПРАВЫЙ	Вспомогательный аудио	



Выбор языка субтитров



Данный VCR/DVD дает Вам возможность выбора языка для субтитров во время воспроизведения дисков DVD (если имеется многоязыковая поддержка).

- 1 Во время воспроизведения нажмите кнопку **SUBTITLE**.
- 2 Многократно нажимайте кнопку **SUBTITLE** для выбора желаемого языка для субтитров.
  - Выбранный язык будет показан на панели дисплея в верхней части экрана.
- 3 Для выключения субтитров, нажимайте кнопку **SUBTITLE** до тех пор, пока не появится символ ВЫКЛ..

ПРИМЕЧАНИЯ:

- Некоторые диски позволяют Вам изменить установку языка звукового сопровождения или субтитров в меню диска. (Эта операция может различаться для разных дисков. Смотрите инструкцию, прилагаемую к конкретному диску.)
- Если после многократного нажатия на кнопку **SUBTITLE** требуемый язык не появляется, субтитров на этом языке на диске нет.
- Если Вы выбираете язык, для которого имеется 3-буквенный код языка, то этот код будет показываться каждый раз, когда Вы будете менять установку языка для субтитров. Если Вы выбираете любые другие языки, то вместо кода будет отображаться символ «----». (Смотрите стр. 29.)
- Нажатие на кнопку **SUBTITLE** может не работать на некоторых DVD дисках с многоязыковой поддержкой (так как на этих дисках установка языка сопровождения проводится на меню диска).

Выбор угла камеры



Некоторые диски DVD содержат сцены, которые были одновременно сняты под различными углами. Вы можете изменить угол камеры, если на экране появляется символ (CAM). Если параметр ЗНАЧОК УГЛА установлен в положение ВЫКЛ. В меню настройки, то символ (CAM) показываться не будет. (Смотрите стр. 28.)

- 1 Во время воспроизведения нажмите кнопку **ANGLE**.
  - Выбранный угол будет показан на панели дисплея в верхней части экрана.
- 2 Многократно нажимайте кнопку **ANGLE** для выбора желаемого угла.

Смена экранных меню



Вы можете просмотреть информацию о данном диске путем нажатия кнопки **DISPLAY** на пульте дистанционного управления.

- 1 Во время воспроизведения нажмите кнопку **DISPLAY** для показа текущей главы.
    - Будет показано пройденное и оставшееся время воспроизведения для текущей главы.
  - 2 Снова нажмите кнопку **DISPLAY** для показа текущего заголовка.
    - Будет показано пройденное и оставшееся время воспроизведения для текущего заголовка.
  - 3 Нажмите кнопку **DISPLAY** в третий раз.
    - Будет показаны текущая установка для повтора и скорость передачи в битах.
    - Если Вы воспроизводите диск с двумя слоями, то будет также показан номер слоя (L0: воспроизводится информация со слоя 0. L1: воспроизводится информация со слоя 1).
- Если Вы воспроизводите диск DVD-RW со СПИСОК ФАЙЛ, то он тоже будет показан.
- ORG: воспроизведение списка ОРИГ.  
PL: воспроизведение списка СПИСОК ФАЙЛ.
- 4 Нажмите кнопку **DISPLAY** в четвертый раз для удаления дисплея с экрана.

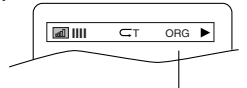
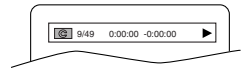

- 1 Во время воспроизведения нажмите кнопку **DISPLAY**, и текущая дорожка будет показана на экране телевизора.
  - Будет показано пройденное и оставшееся время воспроизведения текущей дорожки.
- 2 Снова нажмите кнопку **DISPLAY** для показа общего времени для диска.
  - Будет показано пройденное и оставшееся время воспроизведения всей текущей дорожки.
- 3 Снова нажмите кнопку **DISPLAY** для удаления показаний дисплея.



- 1 Во время воспроизведения MP3 или JPEG нажмите кнопку **DISPLAY**.
  - Будет показано название воспроизводимого файла.
- 2 Снова нажмите кнопку **DISPLAY** для показа номера дорожки, истекшего времени (только для MP3), статус повторного воспроизведения, а также статуса воспроизведения в верхней части экрана.
  - Значок появляется при выборе повторного воспроизведения.
  - Значок T - появляется при выборе повторного воспроизведения дорожки.
  - Значок G - появляется при выборе повторного воспроизведения группы (папки).
  - Значок A - появляется при выборе повторного воспроизведения всего диска.
- 3 Снова нажмите кнопку **DISPLAY** для выхода.

Экран установки маркера



Воспользуйтесь маркерами для пометок мест на диске, которые Вам понравились.

- 1 Нажать кнопку **MARKER** во время воспроизведения.
  - На экране телевизора появится экранный дисплей и меню Markers.
- 2 Нажмите кнопку ◀ или ▶ для выбора номера маркера (1-10). Проверьте, что символ « - : - : - : - » появляется на дисплее.
- 3 Когда Вы достигнете желаемой точки, нажмите кнопку **ENTER**.
  - Выбранный номер будет показан значком , и пометка будет сделана.
  - На экране телевизора будут показаны заголовок или дорожка, и пройденное время воспроизведения.
- 4 Для возврата в окно установки маркеров позже, многократно нажимайте кнопку **MARKER** во время воспроизведения, и нажмите кнопку ◀ или ▶ для выбора желаемого маркера (одна из отметок ), а затем нажмите кнопку **ENTER**.

**ПРИМЕЧАНИЯ:**

- Открывание загрузочного лотка диска, выключение питания аппарата или выбор AC (Стереть все) с последующим нажатием кнопки **ENTER** на этапе 2, сотрет все маркеры.
  - Для удаления определенного маркера, наведите с помощью кнопки ◀ или ▶ курсор на номер маркера, который нужно удалить, и нажмите кнопку **CLEAR/C-RESET**.
  - Вы можете пометить маркерами до 10 мест на диске.
- 5 Нажмите кнопку **MARKER** или **RETURN** для выхода из этого режима.

Установка цифрового регулятора яркости



Цифровой регулятор яркости является цифровой функцией по улучшению качества изображения, которая делает ярче темные и слабо освещенные участки изображения без изменения яркости освещенных участков и тем самым улучшает визуальное восприятие изображения. Возможны три установки цифровой регулировки яркости в соответствии с качеством изображения и освещенностью помещения.

- 1 Во время воспроизведения нажать на кнопку **GAMMA**.
  - Появляется текущая установка.
- 2 Нажатием на **ENTER** выбрать режим 1, 2, 3, ВЫКЛ..
  - 1,2,3 : Делает темные участки ярче.
  - ВЫКЛ. : Показывает изображение в исходном режиме записи.
- 3 Нажать **GAMMA** или **RETURN** для выхода.

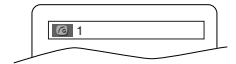

**ПРИМЕЧАНИЯ:**

- Установка сохраняется даже при отключении питания VCR/DVD.
- Данная функция не работает в режиме ускоренного воспроизведения. (Смотрите стр. 20.)

Виртуальное объемное звучание

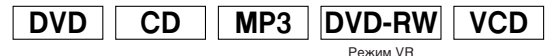

Вы можете наслаждаться объемным звучанием 2-канальной стереофонической системы.

- 1 Непрерывно нажимайте на кнопку **MODE**, пока не появится экран Virtual Surround (Виртуального объемного звучания).
- 2 Нажмите **ENTER** для установки 1 (Естественный эффект), 2 (Усиленный эффект) или ВЫКЛ..
- 3 Нажмите кнопку **MODE** или **RETURN** для выхода из этого режима.

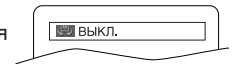

**ПРИМЕЧАНИЯ:**

- Эта установка будет сохранена, даже если VCR/DVD будет выключен.
- Режим виртуального объемного звучания не будет иметь эффекта, если режим объемного звучания установлен на какой-либо режим, отличный от режима СТЕРЕО (только для воспроизведения аудиодисков CD и видеодисков CD).
- Уменьшите громкость звучания или установите ее на «ВЫКЛ.», если звук искажен.
- Данная функция не работает в режиме ускоренного воспроизведения. (Смотрите стр. 20.)

## Аудио установки

Установите наиболее подходящий режим качественного звучания через подключенные внешние устройства. Данная настройка действительна только при воспроизведении дисков DVD.

- 1 Нажмите кнопку **SETUP** в режиме STOP.
- 2 Нажмите кнопку **◀** или **▶** для выбора **НАСТРОЙКИ ПОЛЬЗОВАТЕЛЯ**, а затем нажмите кнопку **ENTER**.
  - Появится экранное меню.
- 3 Для выбора **АУДИО** нажмите кнопку **◀** или **▶**, а затем нажмите кнопку **ENTER** для подтверждения.
- 4 Нажмите кнопку **▲** или **▼** для выбора параметра, а затем нажмите кнопку **ENTER**.

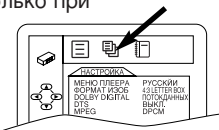

### DRC (Контроль динамического диапазона) :

- Для сжатия диапазона уровня звучания выбрать ВКЛ..
- Значением по умолчанию является значение ВКЛ..
- Функция DRC доступна только для дисков, которые записаны в формате Dolby Digital.

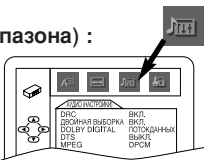

### ДВОЙНАЯ ВЫБОРКА :

- Установить на ВКЛ., когда выходной сигнал обрабатывается при частоте 48 кГц.
- Установите на ВЫКЛ. для выхода оригинального звукового сигнала.
- Значением по умолчанию является значение ВКЛ..
- При воспроизведении диска с защитой авторского права, звук будет дискретизирован с пониженной частотой 48 кГц, даже если Вы установите ВЫКЛ.
- Функция ДВОЙНАЯ ВЫБОРКА доступна только для цифрового выходного сигнала с диска, записанного при частоте 96 кГц, и когда аппарат подсоединен к другому источнику с использованием гнезда выхода цифрового сигнала.
- Функция ДВОЙНАЯ ВЫБОРКА доступна только для дисков, которые записаны в формате Dolby Digital.

### DOLBY DIGITAL :

- Установить на ПОТОК ДАННЫХ, когда VCR/DVD подключен к декодеру Dolby Digital. (ПОТОК ДАННЫХ : выходной сигнал в формате Dolby Digital)
- (DPCM : Преобразование сигнала в формате Dolby Digital в сигнал формата PCM)
- Значением по умолчанию является значение ПОТОК ДАННЫХ.
- Вы также можете провести установку из меню **НАСТРОЙКА**.

### DTS :

- Установить на ПОТОК ДАННЫХ, в случае подсоединения VCR/DVD к декодеру сигналов формата DTS. (ПОТОК ДАННЫХ : выходной сигнал в формате DTS)
- Значением по умолчанию является значение ВЫКЛ.
- Вы также можете провести установку из меню **НАСТРОЙКА**.

### MPEG :

- Установить на ПОТОК ДАННЫХ, когда VCR/DVD подключен к декодеру MPEG. (ПОТОК ДАННЫХ: выходной сигнал в формате MPEG)
- (DPCM: Преобразование сигнала в формате MPEG в сигнал формата PCM)
- Значением по умолчанию является значение DPCM.
- Вы также можете провести установку из меню **НАСТРОЙКА**.

- 5 Нажмите кнопку **SETUP** для выхода из этого режима.

## Управление рейтингом

Управление рейтингом накладывает ограничения на просмотр дисков, пока не введен пароль. Эта функция позволяет Вам предотвратить воспроизведение Вашими детьми дисков с сомнительными сценами.

### УРОВЕНЬ БЛОКИРОВКИ

Уровень родительского контроля дает Вам возможность установить уровень рейтинга для Ваших DVD дисков. Воспроизведение будет остановлено, если рейтинги дисков превысят установленный Вами уровень.

- 1 Нажмите кнопку **SETUP** в режиме STOP.
- 2 Нажмите кнопку **◀** или **▶** для выбора **НАСТРОЙКИ ПОЛЬЗОВАТЕЛЯ**, а затем нажмите кнопку **ENTER**.
- 3 Нажмите кнопку **◀** или **▶** для выбора **ЦЕНЗУРА**, а затем нажмите кнопку **ENTER**.
- 4 Введите пароль из четырех цифр, а затем нажмите кнопку **ENTER**.
- 5 Нажмите кнопку **▲** или **▼** для выбора **УРОВЕНЬ ЦЕНЗУРЫ**, а затем нажмите кнопку **ENTER**.
- 6 Для выбора желаемого уровня (от ВСЕ до Уровень 1) нажмите кнопку **▲** или **▼**, а затем нажмите кнопку **ENTER**.
  - Уровни блокировки приведены в двух меню. Нажмите кнопку **▲** или **▼** для выбора меню соответствующего уровня.
- 7 Нажмите кнопку **SETUP** для выхода из этого режима.

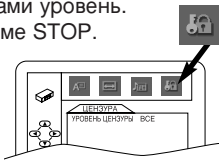

### ПРИМЕЧАНИЯ:

- При выполнении этой операции в первый раз, введите любое четырехзначное число за исключением 4737. Это число будет использоваться в качестве пароля при следующей аутентификации.
- Для смены пароля нажмите кнопку **▲** или **▼**, чтобы выбрать пункт меню **ИНИЦИАЛИЗ** на этапе **5**, затем нажмите кнопку **ENTER**. Введите четырехразрядный пароль, а затем нажмите кнопку **ENTER**.
- Для некоторых дисков DVD может оказаться затруднительным определение их соответствия определенному уровню рейтинга. Не забудьте проверить, работает ли функция уровня рейтинга так, как Вы ее установили.
- Запишите пароль на случай, если Вы его забудете.

### ЕСЛИ ВЫ ЗАБЫЛИ ПАРОЛЬ

- 1 Нажмите **4, 7, 3, 7** при выполнении шага **4** в разделе **УРОВЕНЬ БЛОКИРОВКИ**.
  - Пароль будет стерт и уровень родительского контроля будет установлен на значение ВСЕ.
- 2 Повторите шаги этапов **4-7** для повторной установки функции уровня блокировки.

### УРОВНИ БЛОКИРОВКИ ПО ПАРОЛЮ

- **ВСЕ**  
Функция управления рейтингом отменена.
- **Уровень 8**  
Можно воспроизводить программы на DVD дисках с любым назначением (для взрослых/для всех/для детей).
- **Уровень с 7 по 2**  
Можно воспроизводить программы на DVD дисках, которые предназначены для всех и для детей.
- **Уровень 1**  
Можно воспроизводить только программы на DVD дисках, которые предназначены для детей. Воспроизведение дисков, предназначенных для взрослых и для всех, запрещено.

## Настройки дисплея

Вы можете изменить некоторые параметры окон дисплея DVD, выводимых на экран сообщений и экрана дисплея на передней панели VCR/DVD.

**1** Нажмите кнопку **SETUP** в режиме STOP.

**2** Нажмите кнопку ◀ или ▶ для выбора  (НАСТРОЙКИ ПОЛЬЗОВАТЕЛЯ), а затем нажмите кнопку **ENTER**.

• Появится окно режима. Появится экранное меню.

**3** Нажмите кнопку ◀ или ▶ для выбора (ДИСПЛЕЙ), а затем нажмите кнопку **ENTER**.

**4** Для выбора нижеуказанных меню нажмите кнопку ▲ или ▼, а затем нажмите кнопку **ENTER**.

**ФОРМАТ ИЗОБ :** 

- Для выбора пункта меню нажмите кнопку ▲ или ▼, а затем нажмите кнопку **ENTER**.
- В формате 4:3 LETTER BOX черные полосы появляются в верхней и нижней частях экрана.
- Формат 4:3 PAN & SCAN является традиционным режимом для телевизора с изображением полной высоты, но с обрезанием по краям. Формат 4:3 PAN & SCAN доступен только на дисках DVD с данной опцией; если ее нет, то использовать формат LETTER BOX.
- Выберите формат 16:9 ШИРОКИЙ, если к VCR/DVD подключен широкоэкранный телевизор.
- Значением по умолчанию является установка 4:3 LETTER BOX.
- Вы также можете провести установку из меню  (НАСТРОЙКА).

**СТОП-КАДР :**

- Нажмите кнопку ▲ или ▼ для выбора параметра АВТО, ПОЛЕ или КАДР, а затем нажмите кнопку **ENTER**.
- В данном режиме Паузы регулируется разрешение изображения.
- Значением по умолчанию является установка АВТО.
- Если Вы выбрали ПОЛЕ, то картинки в режиме неподвижного изображения будут стабилизированы, хотя они не будут четкими из-за небольшого количества данных.
- Если Вы выбрали КАДР, то картинки в режиме неподвижного изображения будут иметь высокую четкость, хотя они будут искажены из-за выхода двух полей одновременно.

**ЗНАЧОК УГЛА :**

- Попеременно нажимайте кнопку **ENTER** для переключения символа угла между ВКЛ. и ВЫКЛ..
- Значением по умолчанию является установка ВКЛ..

**ВИДЕО ВЫХОД:**

- Попеременно нажимайте кнопку **ENTER** для переключения режима видеосигнала между PAL или АВТО.
  - Значением по умолчанию является установка PAL.
- При воспроизведении диска в формате NTSC**
- Если у Вас телевизор стандарта PAL, то выберите установку PAL; модифицированный сигнал PAL будет выходным сигналом.
  - Если у Вас телевизор стандарта NTSC или мультисистемный, то выберите установку АВТО; сигнал NTSC будет выходным сигналом.

**5** Нажмите кнопку **SETUP** для выхода из этого режима.

**ПРИМЕЧАНИЕ:**

- Не забудьте нажать на кнопку **SETUP** при выходе, иначе установки будут недействительными.



## Настройки языка

Опции языков не доступны на некоторых дисках.

**1** Нажмите кнопку **SETUP** в режиме STOP.

**2** Нажмите кнопку ◀ или ▶ для выбора  (НАСТРОЙКИ ПОЛЬЗОВАТЕЛЯ), а затем нажмите кнопку **ENTER**.

• Появится экранное меню.

**3** Нажмите кнопку ◀ или ▶ для выбора  (ЯЗЫК), а затем нажмите кнопку **ENTER**.

**4** Для выбора нижеуказанных меню нажмите кнопку ▲ или ▼, а затем нажмите кнопку **ENTER**.

**АУДИО :**

- Устанавливает язык звукового сопровождения.

**СУБТИТРЫ :**

- Устанавливает язык для субтитров.

**МЕНЮ ДИСКА :**

- Устанавливает язык для меню DVD дисков.

**МЕНЮ ПЛЕЕРА :** 

- Устанавливает язык для экранного дисплея.
- Вы также можете провести установку из меню  (НАСТРОЙКА).

**5** Для выбора определенной установки нажмите кнопку ▲ или ▼, а затем нажмите кнопку **ENTER**.

• Если в окне АУДИО, СУБТИТРЫ или МЕНЮ ДИСКА был выбран пункт ДРУГОЙ, то введите с помощью цифровых кнопок четырехзначный код для выбранного языка. (Смотрите приведенный на стр. 29 список кодов языков.)

• Можно выбрать только те языки, которые поддерживаются на данном диске.

**6** Нажмите кнопку **SETUP** для выхода из этого режима.

**ПРИМЕЧАНИЕ:**

- Настройки языка для пунктов Audio и Subtitle для некоторых дисков недоступны. Тогда используйте пункты **AUDIO** и **SUBTITLE**. (Более подробную информацию смотрите на стр. 24 и 25.)

**Это позволит Вам вернуть все выбранные значения УСТАНОВКА (за исключением Управление рейтингом) к своим установкам по умолчанию.**

Это позволит Вам вернуть все выбранные значения УСТАНОВКА (за исключением Управление рейтингом) к своим установкам по умолчанию.

**1** Нажмите кнопку **SETUP** в режиме STOP.

**2** Нажмите кнопку ◀ или ▶ для выбора  (ИНИЦИАЛИЗ), а затем нажмите кнопку **ENTER**.

**3** Выбрать ДА, а затем нажмите кнопку **ENTER**.

**4** Нажмите кнопку **SETUP** для выхода из этого режима.

**ПРИМЕЧАНИЕ:**

- Если Вы отменяете инициализацию на этапе **3**, то выберите НЕТ.

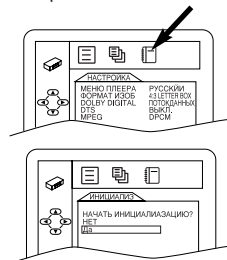

## Список кодов языков

Язык	Код	Язык	Код	Язык	Код	Язык	Код
<b>A-B</b>							
Абхазский	4748	Галисийский	5358	Малайский	5965	Сомали	6561
Афарский	4747	Грузинский	5747	Малайялам	5958	Испанский [SPA]	5165
Африкаанс	4752	Немецкий [GER]	5051	Мальтийский	5966	Суданский	6567
Албанский	6563	Греческий [GRE]	5158	Маори	5955	Суахили	6569
Амарик	4759	Грендландский	5758	Маратхи	5964	Шведский [SWE]	6568
Арабский	4764	Гуарани	5360	Молдавский	5961	<b>T</b>	
Армянский	5471	Гуджаратский	5367	Монгольский	5960	Тагальский	6658
Ассамский	4765	Хауса	5447	Науру	6047	Таджикский	6653
Аймара	4771	Иврит	5569	Непальский	6051	Тамильский	6647
Азербайджанский	4772	Хинди	5455	Норвежский [NOR]	6061	Татарский	6666
Башкирский	4847	Венгерский [HUN]	5467	<b>O-R</b>			
Баскский	5167	<b>I-K</b>		Окситанский	6149	Телугу	6651
Бенгали; Бангла	4860	Исландский [ICE]	5565	Ория	6164	Тайский	6654
Бутанский	5072	Индонезийский	5560	Оромо (Афан)	6159	Тебетский	4861
Бихарский	4854	Интерлингва	5547	Пенджаби	6247	Тигринья	6655
Бислама	4855	Интерлингве	5551	Пашто; Пушту	6265	Тонга	6661
Бретонский	4864	Инупак	5557	Персидский	5247	Цонга	6665
Болгарский	4853	Ирландский [IRI]	5347	Польский	6258	Турецкий [TUR]	6664
Бирманский	5971	Итальянский [ITA]	5566	Португальский [POR]	6266	Туркменский	6657
Белорусский	4851	Японский [JPN]	5647	Кечуа	6367	Туи	6669
<b>C-E</b>							
Камбоджийский	5759	Яванский	5669	Ретороманский	6459	<b>U-Z</b>	
Каталанский	4947	Каннада	5760	Румынский [RUM]	6461	краинский	6757
Китайский [CHI]	7254	Кашмирский	5765	Русский [RUS]	6467	Урду	6764
Корсиканский	4961	Казахский	5757	<b>S</b>			
Хорватский	5464	Киньярвандский	6469	Самоанский	6559	Узбекский	6772
Чешский	4965	Киргизский	5771	Сангхо	6553	Вьетнамский	6855
Датский [DAN]	5047	Кирунди	6460	Санскрит	6547	Волапюк	6861
Нидерландский [DUT]	6058	Корейский [KOR]	5761	Шотландский;		Валийский	4971
Английский [ENG]	5160	Курдский	5767	Гэльский	5350	Волоф	6961
Эсперанто	5161	<b>L-N</b>		Сербский	6564	Кхоса	7054
Эстонский	5166	Лаосский	5861	Сербо-хорватский	6554	Идиш	5655
<b>F-H</b>							
Фарерский	5261	Латинский	5847	Сесото	6566	Йоруба	7161
Фиджи	5256	Латвийский;		Сетсвана	6660	Зулуский	7267
Финский [FIN]	5255	Латышский	5868	Шона	6560		
Французский [FRE]	5264	Лингала	5860	Синдхи	6550		
Фризский	5271	Литовский	5866	Сингальский	6555		
		Язык Код		Сисвати	6565		
		Македонский	5957	Словацкий	6557		
		Малагазийский	5953	Словенский	6558		

Если Вы выберете язык, имеющий 3-буквенный языковой код, то этот код будет отображаться каждый раз, когда Вы изменяете установку языка звукового сопровождения или языка для субтитров на стр. 24 и 25. Если Вы выбрали какие-либо другие языки, то вместо него будет отображаться символ «----» (3-буквенный языковой код приведен в скобках)

## РУКОВОДСТВО ПО УСТРАНЕНИЮ НЕИСПРАВНОСТЕЙ

Если VCR/DVD не работает должным образом при соблюдении настоящего руководства по эксплуатации, то проверьте аппарат, сверяясь с приведенной ниже контрольной таблицей.

Проблема	Решение
Нет питания	- Проверьте, подсоединен ли должным образом шнур питания.
Нет изображения	- Проверьте, включен ли телевизор. - Проверьте, подключены ли кабели к требуемому устройству (См. Раздел «Подключение к телевизору или к телевизору со стереозвуком»).
Искаженное изображение	- Иногда может появиться небольшое искажение изображения. Это не является неисправностью.
Полностью искаженное изображение или черно-белое изображение при воспроизведении DVD диска	- Подключите VCR/DVD непосредственно к телевизору. - Убедитесь, что данный диск совместим с VCR/DVD.
Отсутствие звука или искаженный звук	- Отрегулируйте громкость звука. - Проверьте, что громкоговорители подключены правильно. - Проверьте, подключены ли кабели к требуемому устройству (См. Раздел «Подключение к телевизору или к телевизору со стереозвуком»).
Отсутствие звукового сигнала на цифровом выходе	- Проверьте подсоединения цифрового сигнала. - Проверьте, соответствует ли аудио формат выбранного языка звукового сопровождения возможностям Вашего тюнера.
Нет звука DTS на аналоговом выходе	- При аналоговом выходе DTS использовать COAXIAL DIGITAL AUDIO OUT (коаксиальный цифровой аудиовыход).
Изображение кратковременно замирает во время воспроизведения	- Проверьте диск на наличие отпечатков пальцев/царапин, очистите его мягкой тряпочкой, вытирая от центра к краю.
Диск не может быть воспроизведен	- Убедитесь, что наклейка диска обращена вверх. - Проверьте, исправен ли диск путем установки другого диска. - Осторожно обращаться с диском и не оставлять на нем отпечатков, царапин или пыли.
Нет возврата к начальному экрану при удалении диска	- Переустановите VCR/DVD путем его кратковременного выключения и последующего включения.
Кнопки не работают или VCR/DVD не реагирует на команды управления	- Направьте пульт дистанционного управления непосредственно на датчик на передней панели VCR/DVD. - Уменьшите расстояние до VCR/DVD. - Замените батарейки в пульте дистанционного управления. - Повторно вставьте батарейки с указанной полярностью (см. символы +/-).
Кнопки не работают или VCR/DVD не реагирует на команды управления	- Для полной переустановки VCR/DVD отсоедините на 5-10 секунд вилку шнура питания от розетки сети переменного тока.
VCR/DVD не реагирует на некоторые команды управления во время воспроизведения	- Эти операции могут быть не разрешены для данного диска. Обратитесь к прилагаемой к диску инструкции.
VCR/DVD не может воспроизвести диски CD/DVD	- Воспользуйтесь имеющимися в продаже чистящими CD/DVD дисками для очистки линз, прежде чем отправлять VCR/DVD в ремонт.
Видеомагнитофон не записывает телепередачи.	- Проверить, не удален ли с кассеты предохранительный клапан. - Проверить, включен ли данный VCR/DVD в режим видеомагнитофона.
Видеомагнитофон не делает запись с таймером	- Проверить правильность установки времени начала и окончания записи. - Проверить, не удален ли с кассеты предохранительный клапан. - Проверить правильность установки часов. - Данный VCR/DVD может не выполнить или не продолжить запись с таймером, если было отключение питания более, чем на один час.
Мотор продолжает работать, даже если воспроизведение ленты остановлено	- Для включения режима быстрого воспроизведения мотор продолжает работать еще примерно пять минут. Это не является неисправностью.
Вы не можете загрузить кассету	- Кассету вставлять окошком вверх и предохранительным клапаном к Вам. - Слегка надавливая по центру кассеты, вставить ее в кассетный отсек.
Вы не можете вынуть кассету	- Проверить, соединен ли шнур питания с сетью.

### ПРИМЕЧАНИЯ:

- Некоторые функции в определенных режимах недоступны, но это не является неисправностью. Для более подробной информации о правильных операциях смотрите описание, приведенное в настоящем руководстве по эксплуатации.
- Воспроизведение желаемой дорожки и воспроизведение в случайном порядке не доступны во время воспроизведения в запрограммированном порядке.
- Некоторые функции запрещены на некоторых дисках.

Если следование данным инструкциям не привело к устранению неисправности, обратиться к Вашему продавцу или в сервисный центр.

## ТЕХНИЧЕСКИЕ ДАННЫЕ

### НАИМЕНОВАНИЕ ИЗДЕЛИЯ

Проигрыватель DVD с видеомагнитофоном

### КОЛИЧЕСТВО ВИДЕОГОЛОВОК

4

### СТАНДАРТ ВИДЕОСИГНАЛА

Система цветности PAL/MESECAM

### СИСТЕМА АУДИОЗАПИСИ

1 Стационарная головка для линейного аудио

2 Вращающиеся головки для стерео Hi-Fi

### ДИАПАЗОН КАНАЛОВ

E2 - E69

### ПОДДЕРЖКА ТАЙМЕРА

60 минут

### ДИСКИ (СОВМЕСТИМОСТЬ ВОСПРОИЗВЕДЕНИЯ)

DVD Video / Audio CD / Video CD / CD-RW / R

DVD-RW / R, DVD+RW / R

### ЧАСТОТНЫЕ ХАРАКТЕРИСТИКИ

DVD (линейный звук) :

от 20 Гц до 20 кГц (частота дискретизации: 48 кГц)

от 20 Гц до 44 кГц (частота дискретизации: 96 кГц)

CD : от 20 Гц до 20 кГц

### ОТНОШЕНИЕ СИГНАЛ/ШУМ

CD : 110 дБ (JEITA)

### ДИНАМИЧЕСКИЙ ДИАПАЗОН

DVD (линейный звук) : 90 дБ

CD : 90 дБ (JEITA)

### ФАКТОР СУММАРНОГО ИСКАЖЕНИЯ

DVD : 1 кГц 0,008% (JEITA)

CD : 1 кГц 0,008% (JEITA)

### КОЭФФИЦИЕНТ ДЕТОНАЦИИ

Ниже пределов измерения (+/-0,001% W PEAK) (JEITA)

### СОЕДИНЕНИЯ

Передняя панель:

Видеовход

Аудиовход

Задняя стенка:

Аудио/Видео выход/вход

Выход S-Video

Аналоговый аудиовыход

Коаксиальный цифровой аудиовыход Одноштырьковое гнездо, 500mVpp (75 Ω)

Соединитель RCA × 1

Соединитель RCA × 2

21-pin scart терминала × 2

Mini DIN 4-штырьковый разъем (75 Ω)

Соединитель RCA × 2 (один левый канал, один правый канал) 2 Vrms (47 кΩ)

### ПИТАНИЕ

220-240 V ~ +/- 10%, 50Hz +/- 0,5%

### ПОТРЕБЛЯЕМАЯ МОЩНОСТЬ

30W (в режиме ожидания: 5W)

### РАБОЧАЯ ТЕМПЕРАТУРА

5 - 40 °C

### ГАБАРИТЫ

Ш:435мм В:94мм Д:233мм

### ВЕС

Примерно 3,2 кг

- Конструкция и характеристики могут изменяться без объявления и без нашего юридического обязательства.
- В случае несоответствия между языками по умолчанию за эталонный язык принимается английский.

## ТЕХНИЧЕСКОЕ ОБСЛУЖИВАНИЕ

### PAL/MESECAM

- Данный аппарат может воспроизводить в системе MESECAM, когда он включен в позицию MESECAM. (Смотрите раздел «Воспроизведение»).
- На данном аппарате можно воспроизводить ленты с записью телевизионных программ в формате SECAM на Ближнем Востоке.
- Во время воспроизведения лент, записанных с помощью аппаратов SECAM - VHS или SECAM, на данном устройстве изображение становится черно-белым.
- Данный аппарат не может использоваться во Франции: вместо него следует использовать аппарат с применением системы SECAM.

### Очистка корпуса

- Воспользуйтесь мягкой тряпочкой, слегка смоченной в слабом растворе чистящего средства. Запрещается использовать растворы, содержащие алкоголь, спирт, аммиак или абразивные частицы.

### Очистка дисков

- Если диск загрязнился, то очистите его чистой тканью. Вытирайте диск, начиная с его центра. Нельзя вытирать вращательными движениями.
- Не используйте растворители, такие как бензин, разбавитель, доступные на рынке очистители, порошки, абразивные чистящие средства или антистатические аэрозоли, предназначенные для аналоговых записей.

### Очистка дисковых линз

- Если данный проигрыватель не работает должным образом и после обращения к соответствующим разделам и к «РУКОВОДСТВУ ПО УСТРАНЕНИЮ НЕИСПРАВНОСТЕЙ», приведенными в настоящем руководстве по эксплуатации, то возможно, что загрязнились оптические детали лазерного устройства. Обратитесь к своему дилеру или в авторизованный центр сервисного обслуживания для проверки и очистки оптических деталей лазерного устройства.

### Обращение с дисками

- Использовать диски со следующими логотипами. (Оптические аудио цифровые диски).



- Обращайтесь с дисками таким образом, чтобы на поверхности дисков не оставались отпечатки пальцев или пыль.
- Всегда храните диск в его защитной упаковке, когда он не используется.



### Внесите свой вклад в защиту окружающей среды!!!

- Не выкидывайте использованные батарейки в мусорное ведро.
- Вы можете утилизировать их на сборном пункте для использованных батареек или в специальном хранилище отходов. За соответствующей информацией обращайтесь в свой муниципальный совет.

## ИНФОРМАЦИЯ О СЕРТИФИКАЦИИ ПРОДУКЦИИ



**DVD ПРОИГРЫВАТЕЛЬ SHARP**  
модели : DV-NC100(RU)

Сертифицированы  
Компанией ТЕСТБЭТ  
Официальным представителем  
ГОССТАНДАРТА России

<p>Модели DV-NC100(RU) соответствуют требованиям нормативных документов:</p>	<p>По безопасности : - ГОСТ Р МЭК 60065-2002</p> <p>По ЭМС - ГОСТ 22505-97 - ГОСТ Р 51515-99 - ГОСТ Р 51317.3.2-99 - ГОСТ Р 51317.3.3-99</p>
--	--

**Страна-изготовитель: Китай**  
**Фирма-изготовитель: ШАРП Корпорейшн**  
**Юридический адрес изготовителя:**

22-22 Нагайке-чо, Абено-ку,  
Осака 545-8522, Япония

Во исполнение со Статьей 5 Закона Российской Федерации «О защите прав потребителей», а также Указа Праительства Российской Федерации №720 от 16 июня 1997г. устанавливается срок службы данной модели 7 лет с момента производства при условии использования в строгом соответствии с инструкцией по эксплуатации и применяемыми техническими стандартами.