

Panasonic®

Инструкция по эксплуатации для улучшения характеристик

Цифровая фотокамера

Модель №. **DMC-XS1**

DMC-FS50

LUMIX

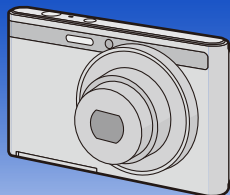

DMC-XS1

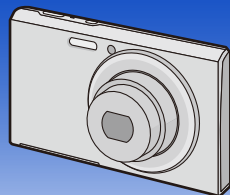

DMC-FS50

Перед использованием этого изделия, пожалуйста, внимательно прочитайте данные инструкции и сохраните это руководство для дальнейшего использования.



VQT4P77
F0113HH0

Содержание

Перед использованием

Уход за камерой	5
Стандартные принадлежности	6
Названия составных частей	7

Подготовка

Зарядка аккумулятора	11
• Установка аккумулятора	12
• Зарядка	13
• Приблизительное время работы и количество записываемых снимков	16
Установка и извлечение карты (поставляется отдельно)	18
О встроенной памяти/карте	19
• Приблизительное количество записываемых снимков и доступное время записи	21
Настройка даты/времени (настройка часов)	22
• Изменение настройки часов	23
Советы по съемке удачных снимков	24
• Отрегулируйте длину ремешка и осторожно держите фотокамеру	24
• Предупреждение дрожания (дрожания фотокамеры)	24

Основные сведения

Выбор режима записи	25
Выполнение снимков с использованием автоматической функции (Интеллектуальный автоматический режим)	26
• Изменение настроек	28
Выполнение снимков с использованием любимых настроек (Режим обычного снимка)	29
Фокусирование	30
Запись видеок кадров	32
Воспроизведение	34
• Отображение нескольких экранов (многооконное воспроизведение)	36
• Использование функции увеличения при воспроизведении	36
Удаление снимков	37
• Удаление одного снимка	37
• Для удаления нескольких снимков (до 50) или всех снимков	37
Настройка меню	38
• Настройка элементов меню	38
О меню настроек	40

Запись

Информация о мониторе ЖКД	45
Если используется масштабирование	47
• Оптическое увеличение	47
• Дополнительное оптическое увеличение (EZ)	48
• Интеллектуальное увеличение	48

• Цифровое увеличение.....	49
Съемка со встроенной вспышкой	50
• Переключение на желаемый режим вспышки	50
Съемка с автоматическим таймером	54
Компенсация экспозиции	55
Выполнение снимков с различными эффектами изображения	
(Режим творческого управления) (DMC-XS1)	56
• [Выразительн.].....	57
• [Ретро]	57
• [Высокотональный]	57
• [Недозэкспонирование]	57
• [Сепия]	58
• [Динамический монохром]	58
• [Выраз. искусство].....	58
• [Высоко-динам.].....	58
• [Кросс-процесс]	59
• [Эффект мыльницы]	59
• [Эффект миниатюры].....	59
• [Нерезкое изображение].....	60
• [Цветовой акцент].....	60
Выполнение панорамных снимков (Режим панорамного снимка)	61
Выполнение снимков в соответствии с записываемой сценой	
(Режим сцены)	64
• [Портрет]	65
• [Ровная кожа].....	65
• [Пейзаж]	65
• [Спорт].....	66
• [Ночн. портрет]	66
• [Ночн. пейзаж]	66
• [Еда]	66
• [Ребенок1]/[Ребенок2]	67
• [Дом.животное]	67
• [Закат]	67
• [Выс. чувств.]	67
• [Звездное небо]	68
• [Сквозь Стекло]	68
• [Фото кадр].....	68
Использование меню [Зап.].....	69
• [Разм. кадра].....	69
• [Светочувст.]	70
• [Бал. бел.]	71
• [Режим аф].....	73
• [Инт. экспоз.]	75
• [i.Zoom].....	75
• [Цифр. увел]	75
• [Серийн.съемк]	76
• [Цвет.режим]	78
• [Корр.кр.гл.].....	79

• [Стабилиз.].....	79
• [Отпеч. даты].....	80
• [Уст. часов].....	80
Использование меню [Видео].....	81
• [Кач-во зап.].....	81
• [Непрер. АФ].....	81

Воспроизведение/редактирование

Различные методы воспроизведения.....	82
• [Слайд шоу].....	83
• [Фильтр. воспр.].....	85
• [Календарь].....	87
Интересные операции с записанными снимками (ретуширование).....	88
• [Авторетуширование].....	88
• [Креативное ретуширование] DMC-XS1	90
Использование меню [Воспроизв.].....	91
• [Ретуширование] DMC-XS1	91
• [Авторетуширование] DMC-FS50	91
• [Изм.разм.].....	91
• [Избранное].....	93
• [Защитить].....	94
• [Копия].....	95

Подсоединение к другому оборудованию

Воспроизведение фотоснимков на экране телевизора.....	96
Сохранение фотоснимков и видеок кадров на ПК.....	98
• Информация о программном обеспечении, поставляемом в комплекте.....	98
Печать снимков.....	102
• Выбор и печать одного снимка.....	103
• Выбор и печать нескольких снимков.....	103
• Настройки печати.....	104

Другое

Вид экрана.....	107
Предосторожности при использовании фотокамеры.....	109
Отображение сообщений.....	114
Устранение неисправностей.....	116

• Предоставленные в данном руководстве иллюстрации фотокамеры и индикация на экране могут отличаться от реального вида изделия или индикации на экране. В данном руководстве в качестве примеров для иллюстраций фотокамеры и индикации на экране используется **DMC-XS1**, если сведения о работе фотокамеры или иная информация в отношении моделей более или менее одинаковы.

Поэтому приведенные в данном руководстве иллюстрации фотокамеры и индикация на экране могут отличаться от вашей модели.

• Действия, процедуры или функции, которые значительно отличаются между моделями, описаны отдельно, с соответствующим номером модели.

например: **DMC-XS1**

DMC-FS50

Уход за камерой

Не подвергайте камеру воздействию сильной вибрации, ударных нагрузок или давления.

- Объектив, ЖК-дисплей и внешний корпус могут быть повреждены в случае использования фотокамеры в следующих условиях. Также возможно возникновение неисправностей или отсутствие записи изображений, если произойдет следующее:
 - Падение камеры или воздействие ударной нагрузки.
 - Нахождение камеры в кармане брюк сидящего человека, применение усилия для укладки камеры в полную или тугую сумку и т. п.
 - Прикрепление каких-либо предметов, таких как вспомогательное оборудование, к ремню, крепящемуся к камере.
 - Нажатие с усилием на объектив или ЖК-дисплей.

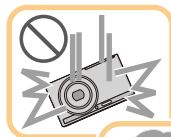

Данная камера не является пыле-, влаго- и водонепроницаемой.

Избегайте пользования камерой в местах концентрации пыли, воды, песка и т. п.

- Жидкости, песок и прочие посторонние вещества могут попадать на участки возле объектива, кнопок и т. п. Необходимо соблюдать особую осторожность, поскольку это может привести не только к неисправности, но и к непригодности к ремонту.
 - Места с большим количеством песка или пыли.
 - Места, в которых возможен контакт данной камеры с водой, например при использовании в дождливый день или на пляже.

■ О конденсации (Когда объектив затуманивается)

- Конденсат образуется в случае изменения температуры окружающей среды или влажности. Остерегайтесь конденсации, поскольку она вызывает появление пятен на объективе, грибки или сбои в работе камеры.
- Если произошла конденсация, выключите камеру и оставьте ее примерно на 2 часа. Конденсат исчезнет сам собой, когда температура камеры сравняется с температурой окружающей среды.

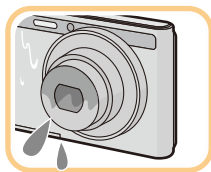

Стандартные принадлежности

Перед использованием фотокамеры убедитесь, что имеются все принадлежности.

- Дополнительные принадлежности и их форма отличаются в зависимости от страны или региона приобретения камеры.

Подробную информацию о принадлежностях см. в разделе “Основная инструкция по эксплуатации”.

- Блок аккумулятора обозначается в тексте как **блок аккумулятора** или **аккумулятор**.
- В данном тексте карты памяти microSD и microSDHC обозначаются как **карта**.
- **Карта поставляется отдельно.**

Без карты памяти записывать и воспроизводить снимки можно с использованием встроенной памяти.

- При утере принадлежностей, поставляемых в комплекте, обратитесь в пункт продажи или компанию Panasonic. (Принадлежности можно приобрести отдельно.)

Названия составных частей

DMC-XS1

- 1 Вспышка (P50)
- 2 Индикатор автоматического таймера (P54)
- 3 Объектив (P5, 110)

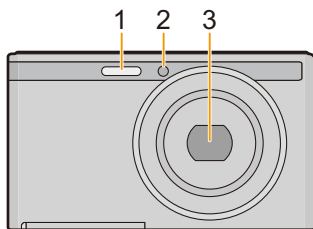

- 4 ЖК-дисплей (P45, 107, 110)
- 5 Кнопка [MODE] (P25, 82)
- 6 Индикатор зарядки (P13)
- 7 Кнопка масштабирования (P47)
- 8 Кнопка видеосъемки (P32)
- 9 Кнопка [MENU/SET] (P38)
- 10 Кнопка [▶] (Воспроизведение) (P34)
- 11 Кнопка [⏏/↵] (удалить/отменить) (P37)

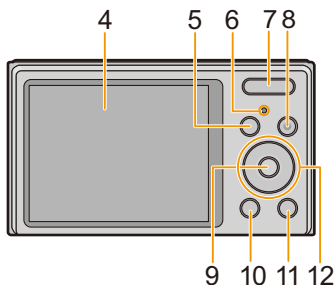

- 12 Кнопки курсора
 - Ⓐ: ▲/Компенсация экспозиции (P55)
 - Ⓑ: ▼/[DISP.] (P45)
 - Ⓒ: ◀/Автоматический таймер (P54)
 - Ⓓ: ▶/Режим вспышки (P50)

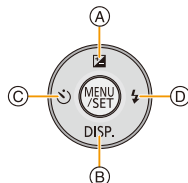

В данной инструкции по эксплуатации кнопки курсора изображаются, как показано на рисунке ниже, или изображаются при помощи ▲/▼/◀/▶.

Пример: При нажатии кнопки ▼ (вниз)



или **Нажать ▼**

- 13 Громкоговоритель (P41)
- Следите за тем, чтобы не закрывать динамик пальцами. Это может ухудшить слышимость звука.
- 14 Корпус объектива
- 15 Отверстие для крепления ремешка (P24)
- При использовании камеры следует обязательно прикреплять ремень во избежание ее падения.

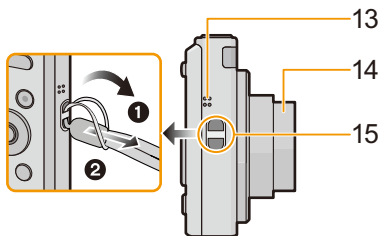

- 16 Кнопка [ON/OFF] камеры (P22)
- 17 Микрофон
- Старайтесь не закрывать микрофон своим пальцем.
- 18 Кнопка затвора (P26, 29)

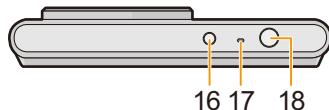

- 19 Крепление штатива
- Прикрепление штатива с винтом длиной 5,5 мм или более может привести к повреждению данного устройства.
- 20 Гнездо [AV OUT/DIGITAL] (P13, 96, 100, 102)
- Этот разъем также используется при зарядке аккумулятора.
 - Берегите разъем от попадания воды и других жидкостей.
- 21 Дверца для ввода карты памяти/аккумулятора (P12, 18)
- 22 Запирающий рычажок (P12, 18)

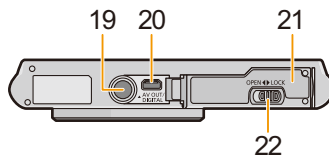

DMC-FS50

- 1 Вспышка (P50)
- 2 Индикатор автоматического таймера (P54)
- 3 Объектив (P5, 110)

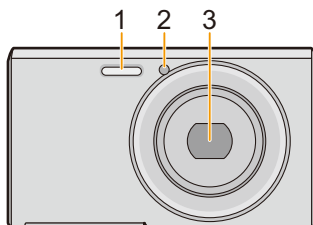

- 4 ЖК-дисплей (P45, 107, 110)
- 5 Кнопка [MODE] (P25, 82)
- 6 Индикатор зарядки (P13)
- 7 Кнопка масштабирования (P47)
- 8 Кнопка видеосъемки (P32)
- 9 Кнопка [MENU/SET] (P38)
- 10 Кнопка [▶] (Воспроизведение) (P34)
- 11 Кнопка [⏏/↵] (удалить/отменить) (P37)

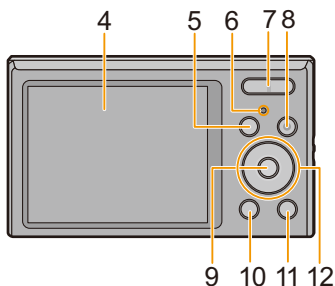

- 12 Кнопки курсора
 - Ⓐ: ▲/Компенсация экспозиции (P55)
 - Ⓑ: ▼/[DISP.] (P45)
 - Ⓒ: ◀/Автоматический таймер (P54)
 - Ⓓ: ▶/Режим вспышки (P50)

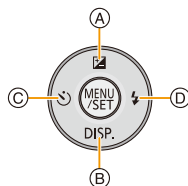

В данной инструкции по эксплуатации кнопки курсора изображаются, как показано на рисунке ниже, или изображаются при помощи ▲/▼/◀/▶.

Пример: При нажатии кнопки ▼ (вниз)



или **Нажать ▼**

13 Громкоговоритель (P41)

- Следите за тем, чтобы не закрывать динамик пальцами. Это может ухудшить слышимость звука.

14 Корпус объектива

15 Отверстие для крепления ремешка (P24)

- При использовании камеры следует обязательно прикреплять ремень во избежание ее падения.

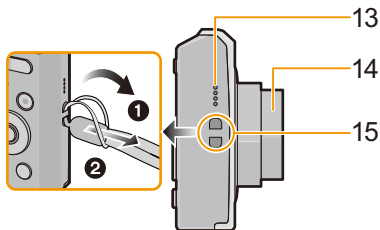

16 Кнопка [ON/OFF] камеры (P22)

17 Микрофон

- Старайтесь не закрывать микрофон своим пальцем.

18 Кнопка затвора (P26, 29)

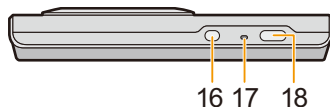

19 Крепление штатива

- Прикрепление штатива с винтом длиной 5,5 мм или более может привести к повреждению данного устройства.

20 Гнездо [AV OUT/DIGITAL] (P13, 96, 100, 102)

- Этот разъем также используется при зарядке аккумулятора.
- Берегите разъем от попадания воды и других жидкостей.

21 Дверца для ввода карты памяти/аккумулятора (P12, 18)

22 Запирающий рычажок (P12, 18)

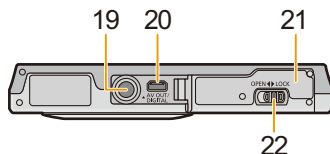

Зарядка аккумулятора

Используйте специально предназначенный сетевой адаптер (поставляется в комплекте), соединительный кабель USB (поставляется в комплекте) и аккумулятор.

- При поставке фотокамеры аккумулятор не заряжен. Следует подзарядить аккумулятор перед использованием.
- Заряжайте аккумулятор, только если он вставлен в камеру.

Состояние камеры	Зарядка
Выключенное	○
Включенное	—

■ Сведения об аккумуляторах, которые можно использовать для данной камеры

Выяснилось, что на некоторых рынках в продаже появились поддельные батарейные блоки, которые очень похожи на оригинальные. Некоторые из этих блоков не имеют надлежащей встроенной защиты, отвечающей требованиям соответствующих стандартов безопасности. Возможно эти батарейные блоки пожаро- и взрывоопасны. Пожалуйста, имейте в виду, что мы не несем никакой ответственности за несчастные случаи или отказ оборудования в результате использования поддельных батарейных блоков. Чтобы гарантировать использование безопасной продукции, мы рекомендуем оригинальные батарейные блоки Panasonic.

■ Информация о подаче питания

Если использовать сетевой адаптер (поставляется в комплекте), когда аккумулятор вставлен в данное устройство, можно подавать питание от сетевой розетки через соединительный кабель USB (поставляется в комплекте).

- Аккумулятор может разряжаться во время записи. Если заряд аккумулятора истощится, фотокамера выключится.
- Когда аккумулятор не вставлен, питание не подается.
- Перед подключением или отключением сетевого адаптера (поставляется в комплекте) выключите фотокамеру.

Установка аккумулятора

Установите аккумулятор в камеру, чтобы зарядить его.

1 Сдвиньте запирающий рычажок в направлении стрелки и откройте крышку карты/аккумулятора.

- Всегда используйте оригинальные аккумуляторы Panasonic.
- При использовании других аккумуляторов качество работы данного продукта не гарантируется.

2 Учитывая правильное направление аккумулятора, надежно вставьте его до конца, а затем убедитесь, что он зафиксировался рычажком (A). Чтобы вынуть аккумулятор, потяните рычажок (A) в направлении, указанном стрелкой.

3 **1:** Закройте дверцу карты/аккумулятора.

2: Сдвиньте запирающий рычажок в направлении стрелки.

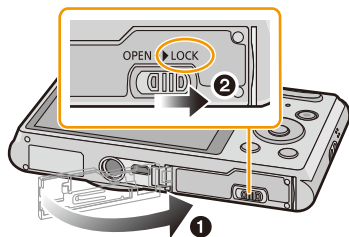
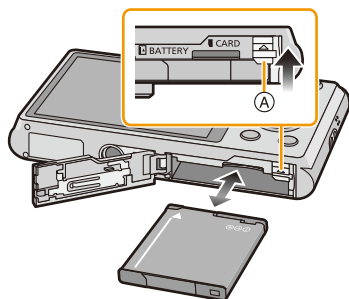
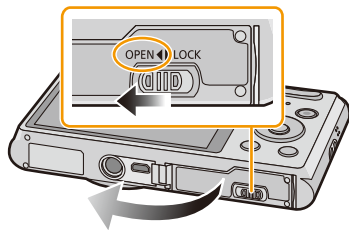

- Прежде чем извлекать аккумулятор, выключите камеру и подождите, пока на ЖК-дисплее исчезнет надпись "LUMIX". (Несоблюдение этого указания может привести к неправильной работе данной камеры и повреждению самой карты либо утере записанных снимков.)

Зарядка

- Аккумулятор рекомендуется заряжать в местах с окружающей температурой от 10 °С до 30 °С (приблизительно равной температуре аккумулятора).

Убедитесь, что камера выключена.

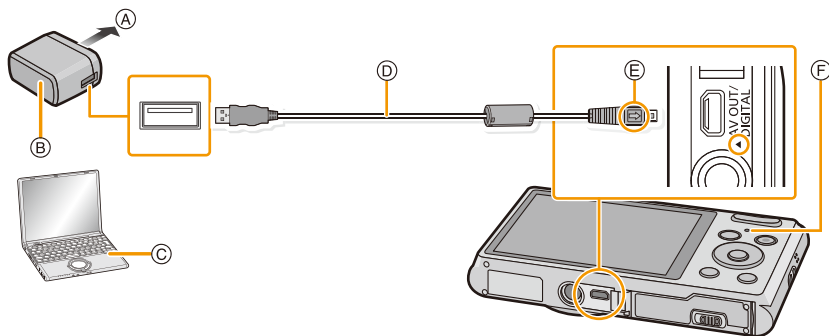

- Ⓐ В розетку питания
- Ⓑ Сетевой адаптер переменного тока (поставляется в комплекте)
- Ⓒ ПК (включен)
- Ⓓ Соединительный кабель USB (поставляется в комплекте)
 - Проверьте направления разъемов и вставьте или извлеките их, не допуская перекосов. (В противном случае разъемы могут принять изогнутую форму, что повлечет за собой проблемы.)
- Ⓔ Совместите отметки и вставьте.
- Ⓕ Индикатор зарядки

(Зарядка от сетевой розетки)

Подключите сетевой адаптер (поставляется в комплекте) к камере соединительного кабеля USB (поставляется в комплекте) и вставьте сетевой адаптер (поставляется в комплекте) в розетку питания.

(Зарядка от компьютера)

Подключите камеру к компьютеру с помощью соединительного кабеля USB (поставляется в комплекте).

- В зависимости от компьютера зарядка, возможно, будет недоступна.
- Если во время зарядки аккумулятора компьютер перейдет в спящий режим, зарядка остановится.
- Не подключайте камеру к ноутбуку, не подключенному к сети, на длительное время, поскольку в этом случае аккумулятор ноутбука будет разряжаться быстрее.
- Подключайте камеру только к USB-разъему компьютера. Не подключайте камеру к USB-разъему монитора, клавиатуры или принтера или в USB-концентратор.

■ Об индикаторе зарядки

Включен: Зарядка.

Выключен: Зарядка завершена. (После завершения зарядки отсоедините камеру от сетевой розетки или компьютера.)

■ Время подзарядки

При использовании сетевого адаптера переменного тока (поставляется в комплекте)

Время подзарядки

Приблизительно 150 мин

- Указываемое время зарядки приводится для полностью разряженного аккумулятора. Время зарядки может изменяться в зависимости от способа использования аккумулятора. Время зарядки для аккумулятора в жаркой/холодной окружающей среде или аккумулятора, который не использовался в течение долгого времени, может быть больше, чем обычно.
- Время зарядки от компьютера зависит от характеристик компьютера.

■ Индикатор заряда аккумулятора

Индикация аккумулятора отображается на ЖК-дисплее.



- Индикатор становится красным и мигает, если аккумулятор разрядился. Перезарядите аккумулятор или замените его полностью заряженным аккумулятором.

- **Не оставляйте какие-либо металлические предметы (например, скрепки) рядом с контактными участками вилки питания. В противном случае может произойти пожар или поражение электрическим током из-за короткого замыкания или в результате тепловыделения.**
 - Пользуйтесь только соединительным кабелем USB, который поставляется в комплекте, или фирменным соединительным кабелем USB производства Panasonic (DMW-USBC1: поставляется отдельно).
 - Пользуйтесь только поставляемым в комплекте адаптером переменного тока.
 - Не используйте удлинительный USB-кабель.
 - Сетевой адаптер (поставляется в комплекте) и соединительный кабель USB (поставляется в комплекте) предназначены только для этой камеры. Не используйте их с другими устройствами.
 - После использования камеры выньте аккумулятор. (Если после зарядки аккумулятора прошло много времени, он может разрядиться.)
 - При работе и зарядке аккумулятор нагревается. Также нагревается и фотокамера. Это не свидетельствует о неисправности.
 - Аккумулятор можно перезаряжать, даже если остается некоторый заряд, но не рекомендуется часто продолжать зарядку аккумулятора, если он полностью заряжен. (Поскольку может произойти характерное вздутие.)
 - Если возникают неполадки с сетевым питанием, например, пропадание сетевого напряжения, зарядка может не завершиться нормально. В этом случае отсоедините и снова подсоедините соединительный кабель USB (поставляется в комплекте).
 - Если индикатор зарядки не включается или мигает при подключении сетевого адаптера (поставляется в комплекте) или ПК, это означает, что зарядка прекратилась, поскольку камера находится в диапазоне температур, не подходящем для зарядки, и это не указывает на неисправность.
- Повторно подключите соединительный кабель USB (поставляется в комплекте) в том месте, где температура окружающей среды (и температура аккумулятора) соответствует диапазону от 10 °C до 30 °C, и повторите попытку зарядки.

Приблизительное время работы и количество записываемых снимков

■ Фотосъемка

Количество записываемых снимков	Приблизительно 260 снимков	Согласно стандарту CIPA в нормальном режиме съемки
Время записи	Приблизительно 130 мин	

Условия записи по стандарту CIPA

- CIPA – это аббревиатура от [Camera & Imaging Products Association].
- Температура: 23 °C/Влажность: 50%RH при включенном мониторе ЖКД.
- Используется карта памяти microSDHC Panasonic (16 ГБ).
- Использование поставляемого аккумулятора.
- Начало записи по истечении 30 секунд после включения фотокамеры. (Если функция стабилизатора оптического изображения установлена в положение [ON].)
- **Запись производится каждые 30 секунд**, через раз включается полная вспышка.
- Изменение увеличения от телережима к широкоугольному режиму или наоборот при каждой записи.
- Камера выключается после каждых 10 записей и не включается до остывания аккумулятора.

Количество записываемых снимков может изменяться в зависимости от промежутка времени между снимками. Если промежуток времени между снимками удлиняется, количество снимков уменьшается. [Например, если делать один снимок каждые две минуты, количество снимков уменьшится примерно на четверть от приведенного выше количества снимков (указанного для записи снимка каждые 30 секунд).]

■ Видеозапись

Запись с качеством изображения [HD]

Время записи	Приблизительно 90 мин
Фактическое время записи	Приблизительно 45 мин

- Время указано для температуры окружающей среды 23 °C и относительной влажности 50%RH. Приведенные показатели времени являются приблизительными.
- Фактически возможное время записи — это доступное время записи при повторяющихся действиях, таких как включение/выключение устройства, пуск/остановка записи, выполнение операций увеличения и т. п.
- Видео можно записывать непрерывно вплоть до 2 ГБ.
На экране отображается максимальное доступное время записи только до 2 ГБ.

■ Воспроизведение**Время воспроизведения****Приблизительно 240 мин****• Время работы и количество записываемых снимков зависят от окружающей среды и условий съемки.**

Например, в следующих случаях время работы сокращается, и количество записываемых снимков уменьшается.

– В условиях низкой температуры, например на лыжных склонах.

– При неоднократном выполнении операций со вспышкой и трансфокатором.

• Если рабочее время фотокамеры стало чрезвычайно коротким, даже при правильно заряженном аккумуляторе, скорее всего истек срок его эксплуатации. Приобретите новый аккумулятор.

Установка и извлечение карты (поставляется отдельно)

- Убедитесь, что камера выключена.
- Рекомендуется использовать карту Panasonic.

1 Сдвиньте запирающий рычажок в направлении стрелки и откройте крышку карты/аккумулятора.

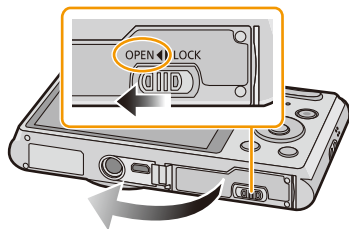

2 Надежно вставьте ее до конца, пока не услышите щелчок. Внимательно при этом следите за направлением, в котором вы ее вставляете. Чтобы извлечь карту, нажмите на карту, чтобы она щелкнула, затем извлеките карту, не допуская перекосов.

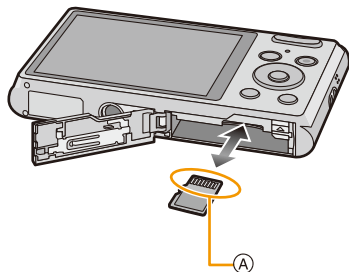

(A): Не прикасайтесь к контактным клеммам карты.

3 **1:** Закройте дверцу карты/аккумулятора.

2: Сдвиньте запирающий рычажок в направлении стрелки.

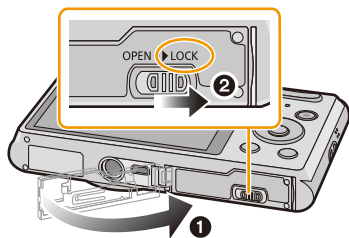

- Прежде чем извлекать карту, выключите камеру и подождите, пока на ЖК-дисплее исчезнет надпись "LUMIX". (Несоблюдение этого указания может привести к неправильной работе данной камеры и повреждению самой карты либо утере записанных снимков.)

О встроенной памяти/карте

При помощи данной камеры можно выполнять следующие операции.

Если карта не вставлена	Изображения могут записываться и воспроизводиться с использованием встроенной памяти.
Если карта вставлена	Изображения могут записываться и воспроизводиться с использованием карты.

• При использовании встроенной памяти:

 (Индикатор обращения к памяти*)

• При использовании карты:

 (Индикатор обращения к памяти*)

* Индикатор обращения отображается красным цветом, когда изображения записываются на встроенную память (или карту).



Встроенная память

- Позволяет копировать сделанные снимки на карту памяти. (P95)
- **Объем памяти: Прибл. 90 МБ**
- Время доступа ко встроенной памяти может быть больше, чем к карте.

Карта

С данной камерой можно использовать следующие карты, соответствующие стандарту SD-video.

(В тексте данные карты упоминаются как **карта**.)

	Примечания
Карта памяти microSD (от 64 МБ до 2 ГБ) Карта памяти microSDHC (от 4 ГБ до 32 ГБ)	<ul style="list-style-type: none"> • При видеозаписи используйте карту памяти SD класса скорости*, указанного как “Класс 6” или выше. • Карты памяти microSDHC можно использовать только с совместимыми моделями, однако нельзя использовать с моделями, которые поддерживают только карты памяти microSD. • Разрешается применение только карт памяти с емкостями, перечисленными слева.

* Класс скорости SD — это стандарт скорости при непрерывной записи. См. надписи на карте и т. д.

например:

CLASS 



• Самую новую информацию можно найти на следующем веб-сайте:

<http://panasonic.jp/support/global/cs/dsc/>

(Сайт только на английском языке.)

- Во время осуществления доступа (записи, считывания и удаления изображений, форматирования и т. д.) не выключайте данное устройство и не извлекайте аккумулятор, карту или сетевой адаптер (поставляется в комплекте). Кроме того, запрещается подвергать фотокамеру вибрации, ударам или воздействию статического электричества.

Карта или данные на карте могут быть повреждены, и это может привести к неправильной работе данной фотокамеры.

Если операция не выполняется из-за вибрации, удара или статического электричества, выполните ее снова.

- Данные, хранящиеся во встроенной памяти или на карте, могут быть повреждены вследствие воздействия электромагнитного излучения, возникновения разрядов статического электричества, неисправности фотокамеры или карты. Важные данные рекомендуется хранить на ПК и т.д.
- Не форматируйте карточку на персональном компьютере или на другом оборудовании. Если карта была отформатирована с помощью компьютера или другого устройства, для обеспечения ее нормальной работы повторно отформатируйте ее с помощью фотокамеры. (P44)
- Храните карту памяти вдали от детей во избежание ее проглатывания.

Приблизительное количество записываемых снимков и доступное время записи

Об отображении количества записываемых снимков и доступного времени записи

- Переключайте отображение (количество записываемых снимков, доступное время записи и т. п.) нажатием ▼. (P45)

- А Количество записываемых снимков
- В Доступное время записи



- Количество записываемых снимков и время записи даны в приближенном значении. (Эти параметры варьируются в зависимости от условий записи и типа карты памяти.)
- Количество записываемых снимков и доступное время записи отличаются в зависимости от объектов.

Количество записываемых снимков

- [+99999] отображается, если остается более 100.000 снимков.

Размер снимка	Встроенная память (Прибл. 90 МБ)	2 ГБ	4 ГБ	32 ГБ
16М (4:3)	10	230	451	3720
5М (4:3)	23	500	979	8070
0,3М (4:3)	386	7540	14582	120110

Доступное время записи (при записи видео)

- “h” – сокращенно, часы, “m” – минуты, “s” – секунды.

Настройка качества записи	Встроенная память (Прибл. 90 МБ)	2 ГБ	4 ГБ	32 ГБ
HD	–	7m53s	15m00s	2h00m00s
VGA	–	20m00s	40m00s	5h20m00s
QVGA	2m47s	1h00m00s	2h00m00s	16h00m00s

- Возможное время записи — это общее время всех записанных кадров во время видеосъемки.
- Видео можно записывать непрерывно вплоть до 2 ГБ.
На экране отображается максимальное доступное время записи только до 2 ГБ.
- Максимальное время непрерывной записи показано на экране.

Настройка даты/времени (настройка часов)

- На момент поставки камеры часы не выставлены.

1 Кнопка [ON/OFF] фотокамеры.

- Если экран выбора языка не отображается, перейдите к шагу 4.

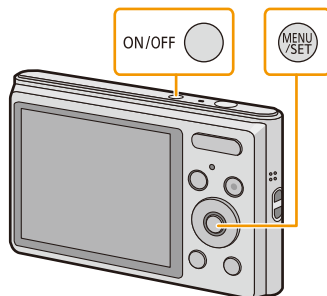

2 Нажмите [MENU/SET].

3 Нажмите ▲/▼ для выбора языка и нажмите [MENU/SET].

4 Нажмите [MENU/SET].



5 Нажмите ◀/▶ для выбора элементов (год, месяц, день, час, минута, последовательность отображения или формат отображения времени) и нажмите ▲/▼ для установки.

- Ⓐ: Время в домашнем регионе
- Ⓑ: Время в пункте назначения поездки

- Нельзя выполнить отмену без установки часов нажатием [🗑️/↵].

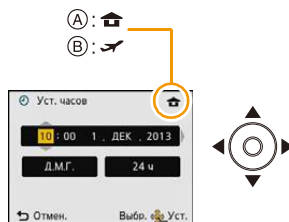

6 Нажмите [MENU/SET] для установки.

7 Нажмите [MENU/SET].

Изменение настройки часов

Выберите [Уст. часов] в меню [Зап.] или [Настр.] и нажмите [MENU/SET]. (P38)

- Часы можно установить в исходное состояние, как показано в пунктах действий **5** и **6**.
- **Настройка часов поддерживается в течение около 20 часов с помощью встроенного аккумулятора часов, даже без аккумулятора. (Оставьте заряженный аккумулятор в камере на 10 минут для зарядки встроенного аккумулятора.)**

- Если часы не установлены, правильную дату невозможно напечатать при заказе печати снимков в фотоателье либо когда ставится отпечаток даты на снимках с помощью [Отпеч. даты].
- Если часы установлены, правильную дату можно напечатать, даже если дата не отображается на экране камеры.

Советы по съемке удачных снимков

Отрегулируйте длину ремешка и осторожно держите фотокамеру

Держите фотокамеру осторожно обеими руками, держите руки неподвижно по бокам и слегка расставьте ноги.

- Чтобы камера не упала, обязательно прикрепите к ней ремешок, входящий в комплект поставки, и отрегулируйте его длину по своему запястью. (P8)
- Не раскачивайте устройство на ремешке и не тяните за ремешок с силой. Ремешок может порваться.
- При нажатии кнопки затвора не допускайте смещения камеры.
- Следите за тем, чтобы не закрывать пальцами вспышку, микрофон, динамик или объектив и т. п.

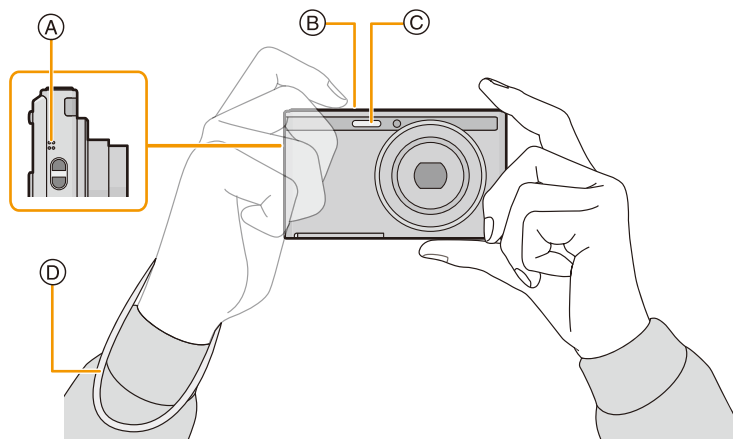

А Громкоговоритель
Б Микрофон

С Вспышка
D Ремешок

■ Функция определения ориентации ([Поверн. ЖКД])

Снимки, сделанные фотокамерой в вертикальной ориентации, воспроизводятся в вертикальной ориентации (повернутыми). (Только если выбрано [Поверн. ЖКД] (P43))

- Если камера удерживается вертикально и при съемке наклоняется вверх и вниз, функция определения ориентации может работать неправильно.
- Видео, сделанное фотокамерой, ориентированной вертикально, не отображается в вертикальной ориентации.

Предупреждение дрожания (дрожания фотокамеры)

При появлении предупреждения о дрожании [«[⊗]»] используйте [Стабилиз.] (P79) штатив или автоматический таймер (P54).

Скорость затвора будет меньше в следующих случаях. Удерживайте фотокамеру неподвижно от момента нажатия кнопки затвора до появления снимка на экране. Рекомендуется пользоваться штативом.

- Замедленная синхронизация/уменьшение эффекта красных глаз
- [Ночн. портрет]/[Ночн. пейзаж]/[Звездное небо] (Режим сцены)

Выбор режима записи

1 Нажмите [MODE].

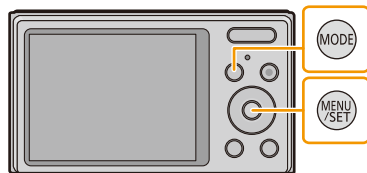

2 Для выбора режима записи нажмите ▲/▼/◀/▶.

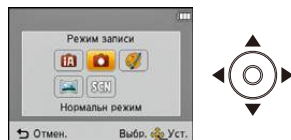

3 Нажмите [MENU/SET].

■ Перечень режимов записи

	Интеллектуальный автоматический режим (P26)
Объекты записываются с использованием настроек, автоматически устанавливаемых камерой.	
	Режим обычного снимка (P29)
Объекты записываются с использованием настроек пользователя.	
	Режим творческого управления (P56) (DMC-XS1)
Запись с проверкой эффектов изображения.	
	Режим панорамного снимка (P61)
В этом режиме можно выполнять панорамные снимки.	
	SCN Режим сцены (P64)
Этот режим позволяет делать снимки в соответствии с записываемой сценой.	

- При переключении с режима воспроизведения в режим записи устанавливается предыдущий режим записи.

Выполнение снимков с использованием автоматической функции

(Интеллектуальный автоматический режим)

Режим записи: 

Камера установит наиболее подходящие настройки в соответствии с объектом и условиями съемки, поэтому мы рекомендуем данный режим новичкам или тем, кто хочет легко выполнить снимки, используя настройки камеры.

• Следующие функции включаются автоматически.

– Определение сцены/Компенсация контрового освещения/Интеллектуальное управление светочувствительностью ISO/Автоматический баланс белого/Распознавание лиц/[Инт. экспоз.]/[i.Zoom]/[Корр.кр.гл.]/[Стабилиз.]/[Непрер. АФ]

1 Нажмите [MODE].

Ⓐ Кнопка затвора

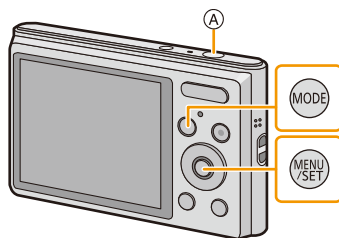

2 Для выбора ▲/▼/◀/▶ нажмите [Интеллект. АФ], а затем нажмите [MENU/SET].



3 Для фокусировки нажмите наполовину кнопку затвора.

- При выполнении фокусировки на объекте загорается индикатор фокусировки Ⓑ (зеленый).
- Зона АФ Ⓒ отображается вокруг лица объекта при использовании функции распознавания лиц. В других случаях она отображается на находящемся в фокусе участке объекта.
- Минимальное расстояние (до объекта) будет изменяться в зависимости от коэффициента зума. Проверьте диапазон расстояний съемки, отображаемый на экране. (P30)

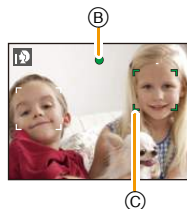







4 Чтобы сделать снимок, нажмите кнопку затвора до конца (нажмите ее дальше).



Определение сцены

Когда камера определяет оптимальную сцену, значок такой сцены отображается синим в течение 2 секунд, после чего его цвет меняется на обычный красный.

При выполнении снимков

iA →	 [i-Портрет]	 [i-Пейзаж]
	 [i-Макро]	 [i-Ночн. портрет]*
	 [i-Ночн. пейзаж]	 [i-Закат]

* Только при выборе [iA].

- [iA] установлено, если ни одна из сцен не подходит и установлены стандартные настройки.
- При выборе [iA] или [iA] камера автоматически распознает лицо человека и по нему установит фокус и экспозицию. (**Распознавание лиц**)
- Если, к примеру, используется штатив, и камера определяет, что дрожание камеры является минимальным, когда режим сцены идентифицирован как [iA], скорость затвора будет установлена на максимальное значение и составит 8 секунд. Следите за тем, чтобы камера не двигалась во время выполнения снимков.
- Ввиду таких условий, как перечисленные ниже, для одного и того же объекта могут определяться разные сцены.
 - Условия, касающиеся объекта: яркое или темное лицо, размер объекта, цвет объекта, расстояние до объекта, контраст объекта, перемещение объекта
 - Условия съемки: закат, восход, недостаточное освещение, дрожание камеры, использование увеличения
- Для выполнения снимков в заданной сцене рекомендуется выполнять снимки в соответствующем режиме записи.
- [iA] используется для записи при видеосъемке. Функция определения сцены не работает.

Компенсация контрового света

В условиях контрового освещения изображение объекта съемки становится темнее, и камера автоматически пытается выполнить корректировку за счет увеличения яркости снимка.

В интеллектуальном автоматическом режиме компенсация контрового освещения работает автоматически. При обнаружении контрового освещения на экране отображается [iA]. (В зависимости от условий контрового освещения возможно некорректное обнаружение контрового освещения.)

Изменение настроек

Можно настроить указанные ниже меню.

Меню	Параметр
[Зап.]	[Разм. кадра]*/[Серийн.съемк]*/[Цвет.режим]*
[Видео]	[Кач-во зап.]
[Настр.]	[Уст. часов]/[Мировое время]/[Звук. сигн.]/[Язык]/ [Опт. стаб. демо.] * Элементы меню, не перечисленные выше, не отображаются, но их можно установить в других режимах записи.

• Информацию о порядке настройки меню см. в [P38](#).

* Доступные настройки могут отличаться от других режимов записи.

[Цвет.режим]

• Настройка цвета [Нарру] доступна в режиме [Цвет.режим]. С ее помощью можно автоматически делать снимки с более высоким уровнем яркости цвета и четкости.

Информация о вспышке (P50)

- При выборе [i↔A] устанавливается [i↔A], [i↔AⓈ], [i↔SⓈ] или [i↔S] в зависимости от типа объекта съемки и яркости.
- При установке [i↔AⓈ], [i↔SⓈ] включается функция [Корр.кр.гл.].
- Скорость затвора уменьшается во время [i↔SⓈ] или [i↔S].

Выполнение снимков с использованием любимых настроек (Режим обычного снимка)

Режим записи: 

Фотокамера автоматически выбирает скорость затвора и показатель диафрагмы в соответствии с яркостью объекта съемки.

Можно делать снимки с большей свободой выбора, меняя различные установки в меню [Зап.].

1 Нажмите [MODE].

(A) Кнопка затвора

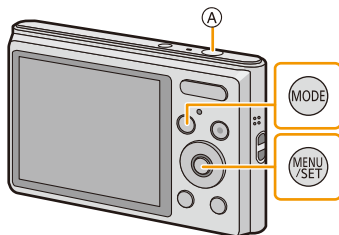

2 Для выбора [Нормальный режим] нажмите ▲/▼/◀/▶, а затем нажмите [MENU/SET].



3 Наведите зону автофокусировки на точку, на которой нужно сфокусироваться.

4 Нажмите кнопку затвора наполовину для фокусировки, а затем нажмите кнопку затвора полностью для съемки.

- (B) Светочувствительность ISO
- (C) Показатель диафрагмы
- (D) Скорость затвора

- Если правильная экспозиция не достигается, значение диафрагмы и скорости затвора отображается красным цветом. (За исключением случаев использования вспышки)

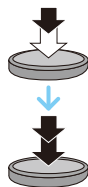
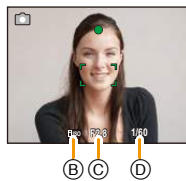

Фокусирование

Выберите на объекте зону фокусировки, а затем наполовину нажмите кнопку затвора.

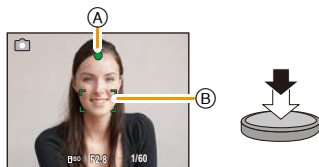

Фокусировка	Когда объект сфокусирован	Когда объект не сфокусирован
Индикатор фокусировки (A)	Вкл	Мигает
Участок автофокусировки (B)	Белый→Зеленый	Белый→Красный
Звук	2 звуковых сигнала	4 звуковых сигнала

- Область автофокусировки может отображаться больше при некотором увеличении и слабой освещенности.

■ О диапазоне фокусировки

При использовании зума отображается диапазон фокусировки.

- Диапазон фокусировки отображается красным цветом, если фокусировка не выполнена после нажатия кнопки затвора наполовину.



Диапазон фокусировки может постепенно меняться в зависимости от изменения положения зума.

Например: диапазон фокусировки во время интеллектуального автоматического режима

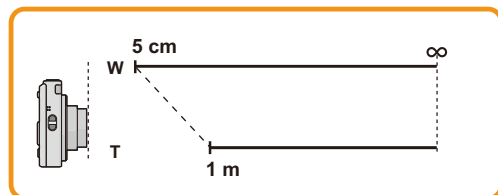

■ Если объект не находится в фокусе (например, если объект не находится в центре композиции снимка, который требуется снять)

1 Наведите зону автофокусировки на объект, а затем нажмите кнопку затвора наполовину для фиксации фокусировки и экспозиции.









2 Нажмите и удерживайте кнопку затвора нажатой наполовину и поверните фотокамеру для съемки желаемой композиции.

• Можно несколько раз попытаться повторить действия, описанные в шаге 1, прежде чем нажать до конца кнопку затвора.

■ Условия, касающиеся объекта и съемки, при которых усложняется фокусирование

- Быстро движущиеся объекты, чрезмерно яркие объекты или неконтрастные объекты
- Если объекты снимаются сквозь окна или находятся при записи рядом с блестящими предметами
- Когда темно или при дрожании камеры
- Если камера слишком близко расположена к объекту или при одновременной съемке отдаленных и близко расположенных объектов

Запись видеок кадров

Применимые режимы: **DMC-XS1**     **SCN**
DMC-FS50     **SCN**

Данное устройство позволяет записывать видео в формате QuickTime Motion JPEG.

1 Начните запись, нажав кнопку видеосъемки.

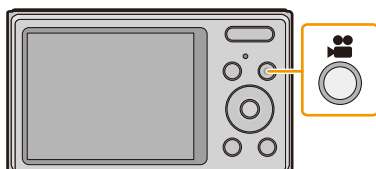

- Ⓐ Доступное время записи
 - Ⓑ Оставшееся время записи
- Можно записывать видео в каждом режиме записи.
 - После нажатия на кнопку видеосъемки сразу же отпустите ее.
 - Индикатор состояния записи (красный) Ⓒ будет мигать во время видеозаписи.
 - Для настройки [Кач-во зап.], обратитесь к P81.

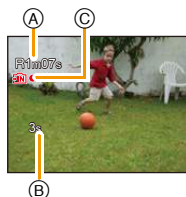

2 Остановите запись, повторно нажав кнопку видеосъемки.

- При записи во встроенную память [Кач-во зап.] устанавливается на [QVGA].
- Доступное время записи, которое выводится на экране, может уменьшаться неравномерно.
- В зависимости от типа карты индикатор обращения к карте может отображаться на короткое время после завершения записи видео. Это не является неисправностью.
- Когда видео, записанное фотокамерой, воспроизводится на другой аппаратуре, качество изображения и звука может стать хуже, и видео может не воспроизводиться. Также информация о записи может отображаться неправильно.
- Экран может на мгновение стать черным, или камера может записать шум ввиду статического электричества или электромагнитных волн и т. д., в зависимости от окружения при видеозаписи.
- Не вставляйте и не извлекайте карту во время видеосъемки. (Несоблюдение этого указания может привести к неправильной работе данной камеры и повреждению самой карты либо потере записанных снимков.)
- Даже если форматное соотношение совпадает с форматным соотношением фотоснимков или видео, угол зрения может измениться в начале видеозаписи.
При установке [Видео Рамка зап.] (P41) в [ON] угол зрения во время видеозаписи отображается на экране.
- Если дополнительное оптическое увеличение используется до нажатия кнопки видео, эти настройки сбрасываются, таким образом диапазон съемки значительно меняется.
- Оптическое увеличение невозможно изменить после начала видеосъемки. Однако, если установить [i.Zoom] (P75) в меню [Зап.] на [ON], можно использовать интеллектуальное увеличение. Также можно использовать цифровое увеличение, если установить [Цифр. увел] (P75) в меню [Зап.] на [ON]. Подробную информацию о диапазоне увеличения см. на P47.
Если видеосъемка начата в области оптического увеличения, настройка увеличения возвращается к исходному значению увеличения после завершения видеосъемки.
- Записывается в следующих категориях для определенных режимов сцены. Запись видео, соответствующего каждой сцене, будет выполняться для режимов сцен, не перечисленных ниже.

Выбранный режим сцены	Режим сцены при записи видео
[Ребенок1]/[Ребенок2]	Режим Портрет
[Ночн. портрет], [Ночн. пейзаж], [Звездное небо]	Режим слабой освещенности
[Спорт], [Дом.животное], [Фото кадр]	Видео в обычном режиме

DMC-XS1

- Если запись покадровой анимации было решено завершить через короткое время, при использовании [Эффект миниатюры] в режиме творческого управления камера может продолжать процесс записи в течение еще некоторого времени. В связи с этим следует сохранять положение камеры, которое было выбрано для съемки, до завершения записи.
- Если [Нерезкое изображение] находится в режиме творческого управления, то видеосъемка невозможна.

Воспроизведение

1 Нажмите [▶].

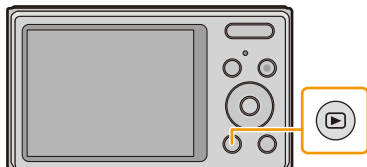

2 Нажмите ◀/▶ для выбора снимков.

Ⓐ Номер файла

Ⓑ Номер снимка

- Если нажать и удерживать ◀/▶, можно воспроизводить снимки последовательно.
- Скорость прокрутки изображений вперед/назад изменяется в зависимости от состояния воспроизведения.

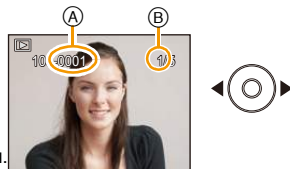

■ Воспроизведение видео

Нажмите ◀/▶ для выбора снимка со значком видео (такого, как [MJPEG]), а затем нажмите ▲ для воспроизведения.

Ⓐ Значок видео

Ⓑ Время записи видео

- Если производилась фильтрация изображений для воспроизведения с помощью [Слайд шоу] (P83) или [Фильтр.воспр.] (P85), появляется экран выбора. Нажатием ▲/▼ выберите [Воспроизвести видео], а затем нажмите [MENU/SET].
- После начала воспроизведения истекшее время воспроизведения отображается на экране. Например, 8 минут и 30 секунд отображается как [8m30s].

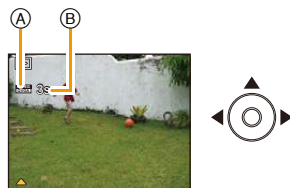

• Операции, выполняемые во время воспроизведения видео

 [MENU/SET]	▲	Воспроизведение/пауза
	[MENU/SET]	Остановка
	◀	Быстрая прокрутка назад* / Покадровая прокрутка назад (во время паузы)
	▶	Ускоренная прокрутка вперед* / Покадровая прокрутка вперед (во время паузы)

- * Скорость быстрой прокрутки вперед/назад увеличивается при повторном нажатии ▶/◀.
- Громкость можно регулировать кнопкой масштабирования.

- Эта камера соответствует стандарту DCF "Design rule for Camera File system", установленному ассоциацией JEITA "Japan Electronics and Information Technology Industries Association", и стандарту Exif "Exchangeable Image File Format". Файлы, не соответствующие стандарту DCF, воспроизвести нельзя.
- Изображения, записанные с помощью другой фотокамеры, могут не воспроизводиться на данном устройстве.
- Тубус объектива втягивается приблизительно через 15 секунд после переключения из режима Запись в режим воспроизведения.
- Фотокамера воспроизводит файлы в формате QuickTime Motion JPEG.
- При использовании карты памяти большой емкости ускоренная перемотка назад может быть более медленной, чем обычно.
- Для воспроизведения видео, записанного данным устройством, на ПК используйте программы "PHOTOfunSTUDIO" с диска CD-ROM (поставляется в комплекте).
- Следите за тем, чтобы во время воспроизведения не заблокировать динамик камеры.

Отображение нескольких экранов (многооконное воспроизведение)

Нажмите [W] на кнопке масштабирования.

1 снимок → 12 снимков → 30 снимков → Экран календаря

Ⓐ Номер выбранного снимка и общее количество записанных снимков

• Нажмите [T] на кнопке масштабирования, чтобы вернуться на предыдущий экран.

• Снимки, отображаемые с помощью [C/!], воспроизвести нельзя.

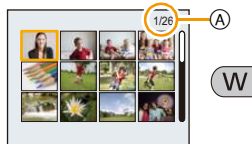

■ Для возврата в режим нормального воспроизведения

Для выбора снимка нажмите ▲/▼/◀/▶, а затем нажмите [MENU/SET].

Использование функции увеличения при воспроизведении

Нажмите [T] на кнопке масштабирования.

1× → 2× → 4× → 8× → 16×

• Нажатие [W] на кнопке масштабирования после увеличения изображения приводит к уменьшению изображения.

• При изменении увеличения приблизительно на 2 секунды появляется индикатор положения увеличения Ⓑ, и положение увеличиваемого фрагмента можно изменить, нажимая ▲/▼/◀/▶.

• Чем больше увеличивается изображение, тем ниже его качество.



Удаление снимков

Удаленные изображения не могут быть восстановлены.

- Воспроизводимые снимки, хранящиеся во встроенной памяти или на карте, будут удалены.
- Изображения, не соответствующие стандарту DCF или защищенные, удалить нельзя.

Удаление одного снимка

Выберите снимок для удаления, затем нажмите [🗑️/↶].

- Отображается экран подтверждения.
Для удаления снимков выберите [Да].

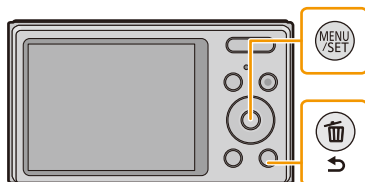

Для удаления нескольких снимков (до 50) или всех снимков

1 Нажмите [🗑️/↶].

2 Для выбора [Удал. несколько] или [Удал. все] нажмите ▲/▼, а затем нажмите [MENU/SET].

- [Удал. все] → Отображается экран подтверждения. Изображения удаляются выбором [Да].
- Можно удалить все снимки, за исключением внесенных в избранное, путем выбора [Удалить все, кроме Избранное] при установленном [Удал. все].



3 (При выборе [Удал. несколько]) Нажатием ▲/▼/◀/▶ выберите снимок, а затем нажмите [MENU/SET]. (Повторите этот шаг.)

- На выбранных снимках появляется [🗑️]. При повторном нажатии [MENU/SET] установка отменяется.



4 (При выборе [Удал. несколько]) Для выбора [Выполн.] нажмите ◀, а затем нажмите [MENU/SET].

- Отображается экран подтверждения. Изображения удаляются выбором [Да].

- Не выключайте фотокамеру в процессе удаления.
- Удаление снимков может занять определенное время, в зависимости от их количества.

Настройка меню

Камера поставляется с меню, которые позволяют выполнять настройки для съемки и воспроизведения снимков требуемым образом, и меню, которые позволяют поиграть с камерой и упрощают управление ею.

В частности, в меню [Настр.] имеются некоторые важные параметры, касающиеся часов и питания камеры. Проверьте настройки этого меню перед началом использования камеры.

Настройка элементов меню

Пример: в меню [Зап.] необходимо изменить [Режим аф] с [■] ([1-зонный]) на [👤] ([Распознавание лиц])

1 Нажмите [MENU/SET].

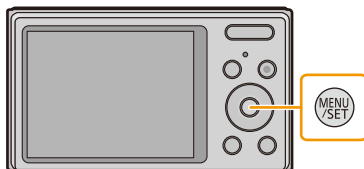

2 Нажмите ▲/▼/◀/▶ для выбора меню, а затем нажмите [MENU/SET].



Меню	Описание настроек
[Зап.] (P69 до 80) (Только в режиме записи)	Данное меню позволяет установить цветность, чувствительность, количество пикселей и т. д. записываемых снимков.
[Видео] (P81) (Только в режиме записи)	С помощью данного меню устанавливаются параметры видео (например, качество записи).
[Воспроизв.] (P91 до 95) (Только режим воспроизведения)	Данное меню позволяет установить настройки защиты записываемых снимков и т. д.
[Настр.] (P40 до 44)	Данное меню позволяет выполнить настройки часов, громкости звукового сигнала и другие настройки, облегчающие работу с камерой.

3 Нажмите ▲/▼ для выбора пункта меню, а затем нажмите [MENU/SET].

Ⓐ Страница экрана меню

- При достижении нижнего пункта меню произойдет переключение на следующую страницу. (Также включается нажатием кнопки масштабирования)

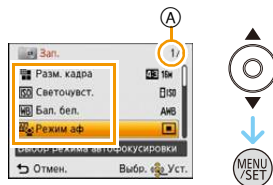

4 Нажмите ▲/▼ для выбора параметра, а затем нажмите [MENU/SET].

- В случае некоторых пунктов меню его настройка может не отображаться либо отображаться по-другому.

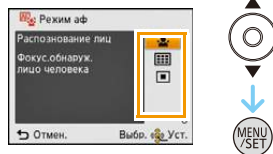

■ Закройте меню

Нажимайте на [🗑️/↶], пока отображение не вернется к экрану записи/воспроизведения, или нажмите на кнопку затвора наполовину.

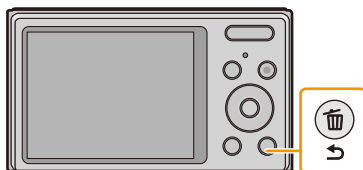

- Некоторые функции не могут быть установлены или использованы в зависимости от используемых режимов или настроек меню, ввиду технических характеристик камеры.

О меню настроек

Более подробную информацию о выборе настроек меню [Настр.] см. на P38.

- [Уст. часов], [Авто выключ.] и [Авт. просм.] являются важными элементами. Проверьте их настройки перед их использованием.
- В интеллектуальном автоматическом режиме можно установить только [Уст. часов], [Мировое время], [Звук. сигн.], [Язык], [Опт. стаб. демо].





🕒 [Уст. часов]	Настройка даты/времени.
----------------	-------------------------

- Более подробная информация приведена на P22.

 [Мировое время]	Установите время вашего домашнего региона и региона пункта назначения поездки. Можно отображать местное время в пунктах назначения при путешествиях и записывать их на выполняемых снимках.
	<p>После выбора [Пункт назнач.] или [Дом. регион] нажмите ◀/▶, чтобы выбрать зону и нажмите кнопку [MENU/SET] для выполнения настройки.</p> <ul style="list-style-type: none"> • После покупки сначала установите [Дом. регион]. Настройку [Пункт назнач.] можно выполнить после настройки [Дом. регион]. <p>✈ [Пункт назнач.]: Регион пункта назначения</p> <p>Ⓐ Текущее время в регионе пункта назначения Ⓑ Разница во времени с домашним регионом</p> <p>🏠 [Дом. регион]: Ваш домашний регион</p> <p>Ⓒ Текущее время Ⓓ Разница во времени с GMT (средним временем по Гринвичу)</p>



- Нажмите ▲, если вы используете летнее время [☀️] (время увеличится на 1 час). Нажмите ▲ еще раз, чтобы вернуть нормальное время.
- Если вы не можете найти пункт назначения поездки в списке регионов, отображаемых на экране, установите по разнице во времени относительно домашнего региона.

 [Звук. сигн.]	Настраивает громкость рабочего звука.
	[] ([Тихо])
	[] ([Громко])
	[] ([ВЫКЛ.])



- Изменение настроек рабочего звука приведет к изменению звука затвора

 [Громкость динамика]	Отрегулируйте громкость динамика, установив любой из 7 уровней.
--	---

- Изменение настроек рабочего звука приведет к изменению звука затвора

 [Монитор]	Регулируются яркость, цвет или красный либо синий оттенок ЖК-дисплея.
	[Яркость]: Регулировка яркости.
	[Контраст · Насыщенн.]: Регулировка контрастности или насыщенности цветов.
	[Тон красн.]: Регулировка красного оттенка.
	[Тон синего]: Регулировка синего оттенка.
	1 Выберите установку, нажав ▲/▼, и отрегулируйте с помощью ◀/▶. 2 Нажмите [MENU/SET] для установки.

- На ЖК-дисплее некоторые объекты могут выглядеть не так, как на самом деле. Тем не менее, этот режим не влияет на записанные снимки.

 [Знак фокус]	Измените значок фокусировки.
	

 [Видео Рамка зап.]	Можно проверить угол обзора для видеозаписи.
	[ON]/[OFF]

- В области видеозаписи отображаются только приблизительные данные.
- Отображение области видеозаписи может исчезнуть при изменении масштаба в сторону телережима в зависимости от настройки размера изображения.
- В интеллектуальном автоматическом режиме оно фиксируется на [OFF].

 [Авто выключ.]	Камера автоматически отключится, если она не используется в течение времени, выбранного в настройке.
	[2MIN.]
	[5MIN.]
	[10MIN.]
	[OFF]

- [Авто выключ.] устанавливается на [5MIN.] в интеллектуальном автоматическом режиме.
- [Авто выключ.] не работает в следующих случаях.
 - При подключении к ПК или принтеру
 - При записи или воспроизведении видеофайлов
 - Во время показа слайдов

 [Авт. просм.]	Отображает сделанные снимки непосредственно после их выполнения.
	[ON]/[OFF]

- В случае установки [ON] выполненный снимок отображается приблизительно 2 секунды.
- [Авт. просм.] активируется независимо от собственной настройки в следующих случаях.
 - При использовании [Серийн.съемк].
- В следующих случаях для функции автоматического просмотра устанавливается значение [ON].
 - Интеллектуальный автоматический режим
- [Авт. просм.] не работает при записи видеок кадров.

 [Сброс]	Восстанавливаются исходные значения параметров меню [Зап.] или [Настр.].
---	--

- При выборе настройки [Сброс] во время записи одновременно выполняется операция, при которой объектив устанавливается в исходное положение. Раздается рабочий звук объектива – это нормальное явление и не указывает на неисправность.
- При сбросе настроек меню [Настр.] следующие настройки также сбрасываются.
 - Настройки даты рождения для [Ребенок1]/[Ребенок2] и [Дом.животное] в режиме сцены.
 - Настройка [Мировое время].
- Номер папки и настройки часов не изменяются.

 [Вывод]	<p>Выбирается в соответствии с типом системы цветного телевидения в каждой из стран либо типом телевизора.</p>
	<p>[↔] ([Видео вых.]): [NTSC]: Выбран выход видео для системы NTSC. [PAL]: Выбран выход видео для системы PAL.</p> <p>[16:9] ([Формат ТВ]): [16:9]: При подключении к телевизору с форматом экрана 16:9. [4:3]: При подключении к телевизору с форматом экрана 4:3.</p>

- Работает при подключенном кабеле AV (поставляется отдельно).

 [Поверн. ЖКД]	<p>Этот режим позволяет отображать снимки вертикально, если они были сняты камерой в вертикальном положении.</p>
	<p>[🖥️📷] ([Вкл]): Поворот изображений на телевизоре и ЖК-дисплее так, чтобы они отображались в вертикальном положении.</p> <p>[🖥️] ([Только внеш.]): При воспроизведении на телевизоре снимки отображаются вертикально с помощью вращения.</p> <p>[OFF]</p>

- Информация по воспроизведению снимков приведена на стр. [P34](#).
- При воспроизведении снимков на ПК они не могут быть воспроизведены в повернутом состоянии, если операционная система или программное обеспечение не совместимы с Exif. Exif – это формат файлов для фотоснимков, который позволяет хранить дополнительную информацию о снимке. Формат был разработан ассоциацией “JEITA (Japan Electronics and Information Technology Industries Association)”.
- Фотоснимки, сделанные на другом оборудовании, возможно, не удастся повернуть.
- Снимки не поворачиваются во время многооконного воспроизведения.

 [Просм.версии]	<p>Возможно проверить, какая версия встроенного ПО используется в камере.</p>
---	---

 [Форматир.]	<p>Встроенная память или карта отформатированы. Форматирование безвозвратно удаляет все данные, поэтому необходимо тщательно проверять данные перед форматированием.</p>
---	---

- Не выключайте фотокамеру в процессе форматирования.
- Если карта была вставлена, выполняется форматирование только карты. Для форматирования встроенной памяти выньте карту.
- Если карта была отформатирована с помощью компьютера или другого устройства, повторно отформатируйте ее с помощью фотокамеры.
- Форматирование встроенной памяти может занять больше времени, чем форматирование карты.
- Если форматирование не удается выполнить, обратитесь в пункт продажи или компанию Panasonic.

 [Язык]	<p>Установите язык, отображаемый на экране.</p>
--	---

- Если по ошибке был установлен другой язык, для выбора необходимого языка выберите пункт меню [].

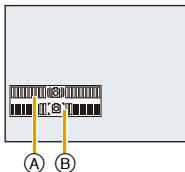
 [Опт. стаб. демо.]	<p>Выводит на дисплей информацию о дрожании фотокамеры.</p> <p> (A) Степень дрожания (B) Степень дрожания после коррекции </p> 
--	---

- Функция стабилизатора переключается между [Вкл] и [Выкл] при каждом нажатии [MENU/SET].
- [Опт. стаб. демо.] является приблизительным.

Информация о мониторе ЖКД

Для изменения нажмите ▼.

1 ЖК-дисплей

- При воспроизведении видео, воспроизведении панорамных снимков или во время слайд-шоу можно выбирать только варианты “Нормальный вид дисплея ⑤” или “Дисплей без индикации ⑥”.

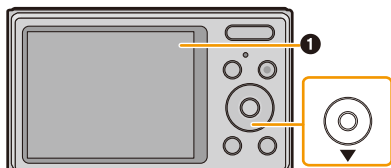

В режиме записи

- ① Нормальный вид дисплея
 - ② Нормальный вид дисплея
 - ③ Дисплей без индикации
 - ④ Дисплей без индикации (Контрольные линии записи)
- 2 Количество записываемых снимков
3 Доступное время записи

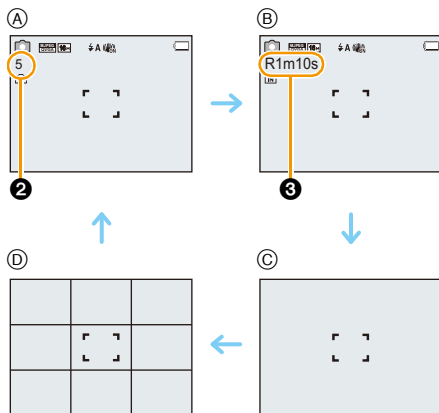

В режиме воспроизведения

- ⑤ Нормальный вид дисплея
- ⑥ Дисплей с информацией о записи
- ⑦ Дисплей без индикации

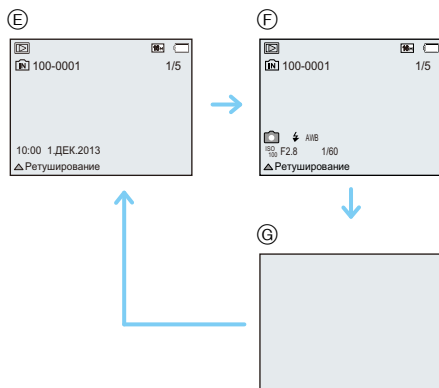







■ Контрольные линии записи

Используется в качестве эталона композиции в таких аспектах как баланс при съемке фотографии.

- В следующих случаях контрольные линии не отображаются:
 - Режим панорамного снимка
 - [Фото кадр] (Режим сцены)

Если используется масштабирование

Применимые режимы: **DMC-XS1**     **SCN**
DMC-FS50     **SCN**

Можно выполнять увеличение для приближения людей и объектов либо уменьшение для съемки пейзажей под широким углом.

Для съемки предметов общим планом используйте (Широкоугольный режим)



Нажмите [W] на кнопке масштабирования.

Для съемки объектов крупным планом используйте (Телережим)

Нажмите [T] на кнопке масштабирования.



■ Вид экрана

Пример отображения при одновременном использовании дополнительного оптического увеличения (EZ), интеллектуального увеличения и цифрового увеличения.

- Ⓐ Индикация дополнительного оптического увеличения
- Ⓑ Диапазон оптического увеличения
- Ⓒ Диапазон интеллектуального увеличения
- Ⓓ Диапазон цифрового увеличения
- Ⓔ Коэффициент увеличения (приблизительный)

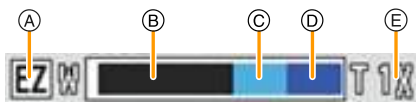

• При использовании функции масштабирования расчетное фокусное расстояние появляется вместе с полосой отображения масштабирования. (Например: 0.05 m – ∞)

• Тубус объектива удлиняется или сокращается в зависимости от значения увеличения. Будьте осторожны, не препятствуйте движению тубуса при использовании функции увеличения.

Оптическое увеличение

Выполнение увеличения без ухудшения качества изображения.

Максимальное увеличение: 5×

• Оптическое увеличение не может использоваться при видеозаписи.

Дополнительное оптическое увеличение (EZ)

Данная функция работает в случае выбора любого из размеров снимка (P69) с обозначением **57**. Можно получить большее увеличение по сравнению с оптическим увеличением без ухудшения качества изображения.

Максимальное увеличение: 11,3×

(Сюда входит оптическое увеличение. Уровень увеличения зависит от настройки [Разм. кадра].)

- “EZ” – это аббревиатура от “Extra Optical Zoom” (дополнительное оптическое увеличение).
- Данная функция не действует в следующих случаях:
 - [Выс. чувств.]/[Фото кадр] (Режим сцены)
 - Если для параметра [Серийн.съемк] в меню [Зап.] установлено значение [☐H] или [☐]
 - Информация о записи видеок кадров

DMC-XS1

- [Эффект мельницы] (Режим творческого управления)

Интеллектуальное увеличение

Включено, если [i.Zoom] (P75) в меню [Зап.] установлено на [ON].

Можно выполнять увеличение вплоть до 1,6× от исходного масштабирования, сведя при этом к минимуму ухудшение качества изображения.

- Работает автоматически в интеллектуальном автоматическом режиме.
- Данная функция не действует в следующих случаях:
 - [Выс. чувств.] (Режим сцены)
 - Если для параметра [Серийн.съемк] в меню [Зап.] установлено значение [☐H] или [☐]

DMC-XS1









- [Эффект мельницы] (Режим творческого управления)

Цифровое увеличение

Данная функция работает в случае установки [Цифр. увел] (P75) в меню [Зап.] на [ON]. Хотя качество изображения ухудшается с каждым разом повышения степени увеличения, можно получить почти четырехкратное увеличение по сравнению с первоначальным коэффициентом увеличения.

- При использовании функции [i.Zoom] максимальная степень цифрового увеличения ограничивается коэффициентом 2,5×.
 - Для съемки рекомендуется пользоваться штативом и автоспуском (P54).
 - Данная функция не действует в следующих случаях:
 - Интеллектуальный автоматический режим
 - [Выс. чувств.]/[Фото кадр] (Режим сцены)
 - Если для параметра [Серийн.съемк] в меню [Зап.] установлено значение [☐H] или [☐]
- DMC-XS1**
- [Эффект мыльницы]/[Эффект миниатюры] (Режим творческого управления)

Съемка со встроенной вспышкой

Применимые режимы: **DMC-XS1**     **SCN**
DMC-FS50     **SCN**

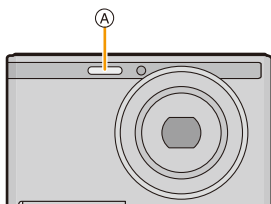

Ⓐ Вспышка

Не закрывайте ее пальцами или другими предметами.

Переключение на желаемый режим вспышки

Установка вспышки в соответствии с режимом съемки.

1 Нажмите ► [⚡].

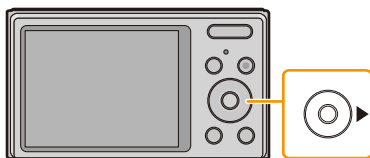

2 Для выбора необходимого параметра нажмите ▲/▼, а затем нажмите [MENU/SET].

Параметр	Описание настроек
[] ((Авто)) [] (([Авто]) ^{*1})	Вспышка включается автоматически, если этого требуют условия съемки.
[] (([Авто/кр. гл.] ^{*2})	Вспышка включается автоматически, если этого требуют условия съемки. Вспышка срабатывает сначала непосредственно перед съемкой для снижения эффекта красных глаз (когда глаза снимаемого человека на снимке имеют красный цвет), а затем еще раз при съемке. • Используйте эту функцию при съемке людей в условиях низкой освещенности.
[] (([Прин. всп. вкл]))	Вспышка срабатывает каждый раз независимо от условий съемки. • Используйте этот режим, когда снимаемый объект освещен сзади или освещен лампой дневного света.
[] (([Зам синх/кр гл]) ^{*2})	Во время съемки объекта на темном фоне эта функция замедляет скорость затвора при срабатывании вспышки, благодаря чему темный фон на снимке становится светлым. Одновременно уменьшается эффект красных глаз. • Используйте этот режим при съемке людей на темном фоне.
[] (([Прин. всп выкл]))	Вспышка не срабатывает независимо от условий съемки. • Используйте этот режим при съемке в местах, где включение вспышки запрещено.

*1 Настраивается только при установке интеллектуального автоматического режима. Значок изменяется в зависимости от типа объекта съемки и яркости. (P28)

*2 Вспышка срабатывает дважды. Объект не должен двигаться до второго срабатывания вспышки. Интервал до второй вспышки зависит от яркости объекта. Если [Корр.кр.гл.] (P79) в меню [Зап.] установлено на [ON], [] появляется на значке вспышки.

■ Допустимые настройки вспышки в зависимости от режима записи

Допустимые настройки вспышки зависят от режима записи.

(○: Доступно, —: Недоступно, ●: Изначальная настройка режима сцены)

	⚡A	⚡A⊙	⚡	⚡S⊙	⊕
	○*	—	—	—	○
	○	○	○	—	○
	○	●	○	—	○
	—	—	—	—	●
	●	—	○	—	○
	—	—	—	●	○
	○	—	○	—	●
	●	○	○	—	○

* Отображается [i⚡A].

- При изменении режима записи настройки вспышки могут измениться. При необходимости установите настройки вспышки снова.
- Настройки вспышки запоминаются, даже если камера выключена. Однако при изменении режима сцены настройки вспышки режима сцены сбрасываются на исходные настройки.
- При записи видеоклипов вспышка не работает.

■ Допустимое расстояние съемки со вспышкой

- Допустимый диапазон вспышки является приближенным.

	Широкоугольный режим	Телережим
В [ISO] в режиме [Светочувст.]	40 см до 4,4 м	1,0 м до 1,7 м

■ Скорость затвора для каждого режима вспышки

Режим вспышки	Скорость затвора (сек)	Режим вспышки	Скорость затвора (сек)
	1/60 до 1/1600		1 или 1/8 до 1/1600 ^{*1}
			1 или 1/4 до 1/1600 ^{*2}

*1 Скорость затвора изменяется в зависимости от настройки [Стабилиз.].

*2 При установке [ISO] в [Светочувст.].

- *1, 2: Скорость затвора становится максимальной и составляет 1 секунду в следующих случаях.
 - Когда оптический стабилизатор изображения установлен на [OFF].
 - Если камера определила наличие очень незначительного дрожания, когда оптический стабилизатор изображения установлен на [ON].
- В интеллектуальном автоматическом режиме скорость затвора изменяется в зависимости от идентифицированной сцены.
- В режиме сцены скорость затвора отличается от данных в таблице выше.

- Если вспышку поднести слишком близко к объекту съемки, при воздействии тепла и света от вспышки объект может исказиться или изменить цвет.
- При записи объекта со слишком близкого расстояния или в условиях недостаточного освещения вспышкой надлежащий уровень экспозиции не соблюдается, что может привести к тому, изображение будет или слишком светлым или слишком темным.
- Во время подзарядки вспышки значок вспышки мигает красным цветом, и вам не удастся снять фото даже при полном нажатии на кнопку затвора.
- При записи в условиях недостаточного освещения вспышкой баланс белого, возможно, не будет надлежащим образом отрегулирован.
- Эффект вспышки может быть недостаточен в следующих условиях.
 - При установке [Серийн.съемк] на
 - При слишком высокой скорости затвора
- При повторном выполнении снимка для зарядки вспышки может понадобиться время. Выполняйте снимок после исчезновения индикатора доступа.
- Уменьшение эффекта красных глаз у разных людей проявляется по-разному. Также, если объект съемки находился далеко от камеры или не смотрел на камеру в момент первой вспышки, эффект уменьшения может быть неочевидным.

Съемка с автоматическим таймером

Применимые режимы: **DMC-XS1**    

DMC-FS50    

1 Нажмите ◀ [⏻].

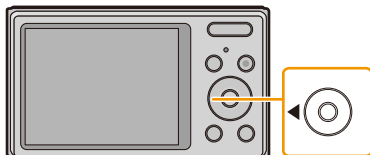

2 Для выбора необходимого параметра нажмите ▲/▼, а затем нажмите [MENU/SET].

Параметр	Описание настроек
[⏻ ₁₀] ([10 сек])	Фотография снимается через 10 секунд после нажатия на кнопку затвора.
[⏻ ₂] ([2 сек])	Фотография снимается через 2 секунды после нажатия на кнопку затвора. • При использовании штатива и других приспособлений данная настройка удобна для исключения дрожания, вызываемого нажатием кнопки затвора.
[OFF]	—

3 Нажмите кнопку затвора наполовину для фокусировки, а затем нажмите кнопку затвора полностью для съемки.

- Индикатор автоматического таймера (A) мигает и через 10 секунд (или 2 секунды) затвор сработает.

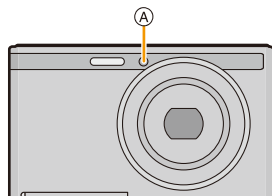
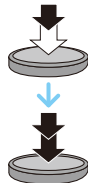

- При однократном полном нажатии кнопки затвора фотокамера перед съемкой автоматически сфокусируется на объекте съемки.
- При записи с автоматическим таймером рекомендуется использовать штатив.
- Автоспуск не может использоваться при видеосъемке.

Компенсация экспозиции

Применимые режимы: **DMC-XS1**     **SCN**
DMC-FS50    **SCN**

Используйте эту функцию, если невозможно добиться подходящей экспозиции из-за разницы в яркости между объектом и задним планом.

**Недостаточно
выдержан**



Компенсировать экспозицию в сторону увеличения.

**Правильно
выдержан**



Передержан



Компенсировать экспозицию в сторону уменьшения.

1 Нажмите **▲** [] для отображения [Экспозиция].

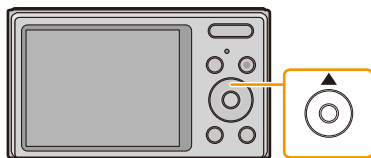

2 Для компенсации экспозиции нажмите **◀/▶**, а затем нажмите [**MENU/SET**].

- Показатель компенсации экспозиции отображается на экране.
- Чтобы вернуться к начальной установке экспозиции выберите [0 EV].

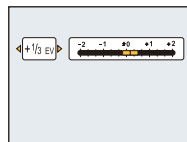

- EV – это сокращение от [Exposure Value] (Значение экспозиции). Указывает длительность экспозиции. EV меняется с изменением показателя диафрагмы или скорости затвора.
- Показатель экспозиции сохраняется в памяти, даже если камера выключена.
- Диапазон компенсации экспозиции будет ограничен в зависимости от яркости объекта.
- Компенсацию экспозиции нельзя использовать в следующих условиях.
– [Звездное небо] (Режим сцены)

Выполнение снимков с различными эффектами изображения (Режим творческого управления) DMC-XS1

Режим записи: DMC-XS1 

В данном режиме записываются дополнительные эффекты изображения. Для установки эффектов, которые нужно добавить, можно выбирать примеры изображения и проверять их на экране.

1 Нажмите [MODE].

2 Нажмите ▲/▼/◀/▶ для выбора [Творческий контроль], затем нажмите [MENU/SET].

3 Нажмите ▲/▼ для выбора эффектов изображения, а затем нажмите [MENU/SET].

- Эффект изображения выбранного примера изображения применяется для предварительного просмотра A.
- При нажатии ▶ появляется краткое описание выбранного эффекта изображения.

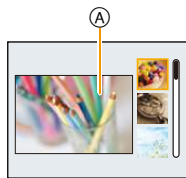

- Чтобы изменить режим творческого управления, нажмите [MENU/SET], выберите [Творческий контроль] с помощью ▲/▼/◀/▶, а затем нажмите [MENU/SET].
- Изображение, отображаемое на экране записи и экране предварительного просмотра выбранного эффекта изображения, может отличаться от фактически записанного изображения.
- Настройка режима творческого управления сохраняется даже после выключения данного устройства.
- Баланс белого устанавливается на [AWB].
- Параметры [Светочувст.] нельзя установить в режиме творческого управления, поскольку фотокамера настраивает их автоматически.

* Эти снимки являются примерами для показа данного эффекта.

[Выразительн.]



Этот эффект подчеркивает цвет при создании фотографии в стиле поп-арт.

[Ретро]



Создается эффект выцветшей фотографии.

[Высокотональный]



Этот эффект придает яркость, легкость и мягкость восприятия всего изображения.

- Если выбрать этот эффект в режиме панорамного снимка, эффект может не проявляться в местах с недостаточно ярким освещением.

[Недоэкспонирование]



Этот эффект затемняет все изображ., делая его более мягким, и акцент-ет ярк. участки.

[Сепия]



Этот эффект приводит к созданию оттенка сепии.

[Динамический монохром]



Этот эффект делает изобр. более контраст. для созд-я выраз. черно-белых снимков.

[Выраз. искусство]



Этот эффект придает снимку выразительности и контрастности.

- Если выбрать этот эффект в режиме панорамного снимка, могут стать заметны швы между снимками.

[Высоко-динам.]



Этот эффект придает оптимальной яркости как темным, так и ярким участкам.

[Кросс-процесс]



Этот эффект придает снимку выразительности и цветности.

Элементы, которые можно настроить

Цвет	Зеленый оттенок/синий оттенок/желтый оттенок/ красный оттенок
------	--

- Нажатием ◀/▶ выберите цвет, который нужно усилить, а затем нажмите [MENU/SET].



[Эффект мыльницы]



Этот эффект снижает периферийную яркость, создав ощущение снимка, сделанного "мыльницей".

Элементы, которые можно настроить

Цвет	Подчеркнутый оранжевый	↔	Подчеркнутый синий
------	---------------------------	---	--------------------

- Нажатием ◀/▶ выберите цветовой оттенок, а затем нажмите [MENU/SET].



[Эффект миниатюры]



Этот эффект придает размытости периферийным участкам для создания ощущения диорамы.

- Отображение экрана записи будет задерживаться дольше, чем обычно, и экран будет выглядеть так, как будто кадры пропадают.
- Звук видео не записывается.
- Запись ведется приблизительно в течение 1/10 периода. (Если запись длится 10 минут, получающаяся в результате запись будет иметь продолжительность приблизительно 1 минуту.)
Доступное время записи отображается приблизительно в 10 раз больше. При переключении в режим записи поверьте доступное время записи.
- При выполнении снимков большого размера экран может потемнеть после выполнения снимка, поскольку на обработку сигнала необходимо время. Это не является неисправностью.

[Нерезкое изображение]

Этот эффект придает размытости всему изображению, делая его более мягким.

- Отображение экрана записи будет задерживаться дольше, чем обычно, и экран будет выглядеть так, как будто кадры пропадают.

[Цветовой акцент]

Эффект позвол. оставить один цветной объект, придавая выразительность.

■ **Настройка цвета, который нужно оставить на снимке**

1 Поместите цвет, который нужно оставить, в рамку в центре экрана, а затем нажмите [MENU/SET].

- В случае нажатия ▼ ([DISP.]) происходит возврат к пункту **1**.

2 Проверьте установленный цвет, а затем нажмите [MENU/SET].

- Установленный цвет запоминается даже в случае выключения фотокамеры. В таком случае операция начинается с пункта **2**.



- В зависимости от объекта съемки заданный цвет, возможно, оставить на снимке не удастся.

Выполнение панорамных снимков (Режим панорамного снимка)

Режим записи: 

Изображения записываются последовательно во время горизонтального или вертикального перемещения камеры, а затем все снимки объединяются в одно панорамное изображение.

- 1 Нажмите [MODE].
- 2 Нажмите ▲/▼/◀/▶ для выбора [Панорамный снимок], затем нажмите [MENU/SET].
- 3 Нажмите ▲/▼ для выбора направления съемки, а затем нажмите [MENU/SET].



DMC-XS1

Эффекты для изображений можно выбирать из примеров изображений.

- Можно добавить такой же эффект изображения, как в режиме творческого управления, и таким же действием, как в режиме творческого управления. (за исключением [Эффект мыльницы] и [Эффект миниатюры])
- Подробную информацию о соответствующих эффектах см. на P57–60.
- Во время записи панорамных снимков эффект изображения в режиме творческого управления не применяется к экрану.
- Баланс белого устанавливается на [AWB] во время применения эффекта изображения.
- Если вы не собираетесь добавлять эффект изображения, выберите [OFF].

- 4 После подтверждения направления записи нажмите [MENU/SET].
 - Отобразится горизонтальная/вертикальная контрольная линия.
 - В случае нажатия ► происходит возврат к пункту 3.
- 5 Для фокусировки нажмите наполовину кнопку затвора.

6 Полностью нажмите кнопку затвора и выполните снимок, перемещая камеру по небольшому кругу в выбранном на шаге 3 направлении.

Запись слева направо

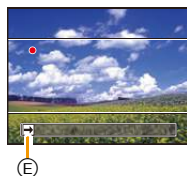
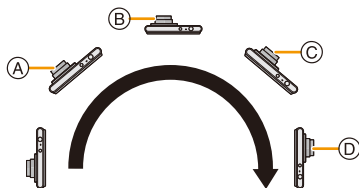

Выполните камерой полуокружность приблизительно за 4 секунды.

- Перемещайте камеру с постоянной скоростью.

Изображения, возможно, не будут записываться правильно, если камера перемещается слишком быстро или слишком медленно.

- Ⓐ 1 секунду
- Ⓑ 2 секунды
- Ⓒ 3 секунды

- Ⓓ 4 секунды
- Ⓔ Направление записи и панорамирование (Руководство)

7 Еще раз нажмите кнопку затвора для завершения фотоснимка.

- Запись также будет отменена, если камера во время записи остается неподвижной.

■ Технология панорамной съемки

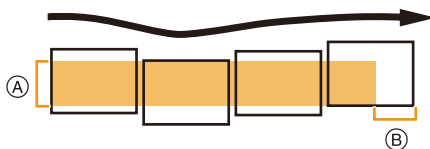

- Ⓐ Равномерно перемещайте камеру в направлении записи. Если камера дрожит слишком сильно, снимки, возможно, не будут записаны или панорамный снимок станет более узким (меньшим)
- Ⓑ Смещайте камеру к границе зоны, которую вы хотите снять. (Граница зоны не отобразится в последнем кадре)

- Положение трансфокатора зафиксировано на режиме широкоугольной съемки.
- Фокус, баланс белого и экспозиция устанавливаются на оптимальное значение для первого изображения. Поэтому, если во время записи значительно изменится фокусировка или яркость, все панорамное изображение, возможно, не будет записано с подходящей фокусировкой или яркостью.
- При объединении изображений в один панорамный снимок в некоторых случаях объект может выглядеть искаженным или будут видны стыки.
- Количество записываемых пикселей в горизонтальной и вертикальном направлении зависит от направления записи и количества объединяемых изображений. Максимальное количество пикселей указывается далее.

Направление записи	Разрешение по горизонтали	Разрешение по вертикали
Горизонтальное	3200 пикселей	720 пикселей
Вертикальное	960 пикселей	3200 пикселей

- Панорамное изображение, возможно, не удастся выполнить или изображения не будут правильно объединены при записи следующих объектов или при следующих условиях записи.
 - Объекты одного, однородного цвета или с повторяющимися формами (например, небо или пляж)
 - Движущиеся объекты (люди, животные, автомобили, волны, качающиеся на ветру цветы и т. д.)
 - Объекты, цвет или форма которых меняется за короткое время (например, изображение на дисплее)
 - Темные места
 - Места с мигающими источниками света, например, флуоресцентными лампами или свечами

■ Воспроизведение

 [MENU/SET]	▲	Начало воспроизведения панорамных снимков ⁺¹ /пауза ⁺²
	[MENU/SET]	Остановка

*1 Если производилась фильтрация изображений для воспроизведения с помощью [Слайд шоу] (P83) или [Фильтр.воспр.] (P85), появляется экран выбора. Нажатием ▲/▼ выберите [Воспр. панораму], а затем нажмите [MENU/SET].

*2 Вы можете выполнить кадровую перемотку вперед/назад нажатием ►/◀ во время паузы.

Выполнение снимков в соответствии с записываемой сценой (Режим сцены)

Режим записи: 

При выборе режима сцены фотокамера установит оптимальный для данного снимка баланс цветов и экспозицию.

- 1 Нажмите [MODE].
- 2 Для выбора [Сюжетный реж.] нажмите $\blacktriangle/\blacktriangledown/\blacktriangleleft/\blacktriangleright$, а затем нажмите [MENU/SET].
- 3 Для выбора необходимого меню сцены нажмите $\blacktriangle/\blacktriangledown/\blacktriangleleft/\blacktriangleright$, а затем нажмите [MENU/SET].

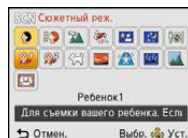

- Чтобы изменить режим сцены нажмите [MENU/SET], выберите [Сюжетный реж.] с помощью $\blacktriangle/\blacktriangledown/\blacktriangleleft/\blacktriangleright$, а затем нажмите [MENU/SET].
- В режиме сцены не удастся установить следующие параметры, поскольку камера регулирует их автоматически.
– [Светочувств.]/[Инт. экспоз.]/[i.Zoom]/[Цвет.режим]

[Портрет]

При съемке людей вне помещения в дневное время данный режим позволяет улучшить внешний вид снимаемых людей и придать их коже более здоровый оттенок.

■ Приемы работы с режимом ПОРТРЕТ

Для достижения оптимальной эффективности этого режима:

- ❶ Нажмите и удерживайте кнопку масштабирования как можно дальше в сторону телережима.
- ❷ Для достижения максимальной эффективности данного режима подойдите ближе к объекту съемки.

[Ровная кожа]

При съемке людей вне помещения в дневное время данный режим позволяет сделать кожу даже еще более мягкой на вид, чем при помощи режима [Портрет]. (Это эффективно при съемке людей от уровня груди и выше.)

■ Приемы работы с режимом РОВНАЯ КОЖА

Для достижения оптимальной эффективности этого режима:

- ❶ Нажмите и удерживайте кнопку масштабирования как можно дальше в сторону телережима.
- ❷ Для достижения максимальной эффективности данного режима подойдите ближе к объекту съемки.

- Если часть фона или другие объекты в кадре имеют цвет кожи, они также будут сглажены.
- Режим ровной кожи неэффективен при недостаточной яркости.

[Пейзаж]

Этот режим позволяет снимать пейзажи с широким ракурсом.

[Спорт]

Установите это положение, если хотите произвести съемку спортивных или других быстро происходящих событий.

- Скорость затвора может уменьшиться до 1 секунды.
- Данный режим подходит для съемки объектов на расстоянии 5 м или более.

[Ночн. портрет]

Этот режим позволяет выполнять снимки человека и фона практически с реальной яркостью.

■ Приемы работы с режимом НОЧН. ПОРТРЕТ

- **Используйте вспышку. (Можно установить на [].)**
- Попросите снимаемого человека не двигаться при выполнении снимка.

- Для съемки рекомендуется пользоваться штативом и автоматическим таймером.
- Скорость затвора может уменьшиться до 8 секунд.
- Вследствие необходимости обработки данных затвор после съемки может находиться в закрытом состоянии (не более 8 секунд). Это не неисправность.
- При съемке в условиях недостаточной освещенности могут стать заметными помехи.

[Ночн. пейзаж]

Этот режим позволяет получить яркие снимки ночного пейзажа.

- Для съемки рекомендуется пользоваться штативом и автоматическим таймером.
- Скорость затвора может уменьшиться до 8 секунд.
- Вследствие необходимости обработки данных затвор после съемки может находиться в закрытом состоянии (не более 8 секунд). Это не неисправность.
- При съемке в условиях недостаточной освещенности могут стать заметными помехи.

[Еда]

В этом режиме фотокамера позволяет делать снимки продуктов питания с передачей натуральных оттенков и исключает влияние освещения, например, в ресторане.

[Ребенок1]/[Ребенок2]

Он позволяет делать снимки детей со здоровым оттенком кожи. При использовании вспышки ее свет слабее, чем обычно.

Можно установить различные даты рождения для [Ребенок1] и [Ребенок2]. Их можно отобразить во время воспроизведения.

■ Установка даты рождения

- 1** Нажатием **▲/▼** выберите **[Возраст]**, а затем нажмите **[MENU/SET]**.
- 2** Для выбора **[SET]** нажмите **▲/▼**, а затем нажмите **[MENU/SET]**.
- 3** Введите дату рождения.

День

рождения: **◀/▶**: Выберите элементы (год/месяц/день)

▲/▼: Настройка

[MENU/SET]: Установить

- Если установлена дата рождения, [Возраст] автоматически устанавливается на [ON].
- Если выбрать [ON], когда дата рождения не зарегистрирована, автоматически появляется экран настройки.

- 4** Нажмите **▼** для выбора **[Вых.]** и затем нажмите **[MENU/SET]** для завершения.

■ Для отмены [Возраст]

Выберите **[OFF]** в шаге **2**.

- Возраст можно распечатать с помощью стандартного программного обеспечения "PHOTOfunSTUDIO", которое находится на диске CD-ROM (поставляется в комплекте).
- Если установить [Возраст] на [OFF], возраст не будет отображаться даже после установки даты рождения.
- Скорость затвора может уменьшиться до 1 секунды.

[Дом.животное]

Выбирайте его при съемке домашнего животного, например, собаки или кошки.

Можно установить дату рождения питомца.

Информацию о параметре [Возраст] см. в разделе [Ребенок1]/[Ребенок2] на [P67](#).

[Закат]

Выберите этот режим для съемки заката солнца. Он позволяет получить выразительные снимки солнца красного цвета.

[Выс. чувств.]

Этот режим минимизирует вибрацию объектов и позволяет снимать эти объекты в слабо освещенных помещениях.

■ Разрешение снимка

Выберите размер снимка 3M (4:3), 2,5M (3:2), 2M (16:9) или 2,5M (1:1).

[Звездное небо]

Этот режим позволяет получить выразительные снимки звездного неба или темного объекта.

■ Установка скорости затвора

Выберите скорость затвора [15 сек.], [30 сек.] или [60 сек.].

- Для открытия экрана обратного отсчета нажмите кнопку затвора до конца. Не двигайте камеру после открывания этого окна. По завершении обратного отсчета для обработки данных на протяжении времени, равного заданной скорости затвора, отображается сообщение [Подождите...].

■ Приемы работы с режимом ЗВЕЗДНОЕ НЕБО

- Затвор открывается на 15, 30 или 60 секунд. Пользуйтесь штативом. При съемке также рекомендуется пользоваться автоматическим таймером.

[Сквозь Стекло]

Удаленные объекты получают приоритет при фокусировке.

Этот режим хорошо подходит для съемки ландшафта через чистое стекло, например, автомобиля или здания.

- Если окно грязное или запыленное, камера может сфокусироваться на стекле.
- Изображения могут не выглядеть естественно в случае цветного стекла. В этом случае необходимо изменить баланс белого. (P71)

[Фото кадр]

Запись изображения с рамкой вокруг него.

■ Настройка рамки

Выберите один из 6 типов рамок.

- Размер изображения установлен на 5М (4:3).
- Цвет отображаемой на экране рамки может отличаться от цвета рамки вокруг фактического изображения, но это не является неисправностью.

Использование меню [Зап.]

Подробная информация о настройках меню [Зап.] приведена в P38.

[Разм. кадра]

Применимые режимы: **DMC-XS1**     **SCN**

DMC-FS50    **SCN**

Установите количество пикселей. Чем выше количество деталей, тем более детализованными выглядят снимки даже при печати на больших листах.

Установки	Размер снимка
[4:3 16M]	4608×3456
[4:3 10M ^{FR}]*	3648×2736
[4:3 5M ^{FR}]	2560×1920
[4:3 3M ^{FR}]*	2048×1536
[4:3 0.3M ^{FR}]	640×480
[3:2 14M]	4608×3072
[16:9 12M]	4608×2592
[1:1 12M]	3456×3456

* Этот элемент нельзя установить в интеллектуальном автоматическом режиме.

4:3 : Соотношение сторон 4:3 TV

3:2 : Соотношение сторон камеры для работы с 35 мм пленкой

16:9 : Соотношение сторон телевидения высокой четкости и т.д.

1:1 : Квадратное форматное соотношение

- В определенных режимах невозможно использовать дополнительное оптическое увеличение, и размер снимка для [**FR**] не отображается. Более подробные сведения о режимах, в которых нельзя использовать дополнительное оптическое увеличение, см. на P48.
- В зависимости от объекта съемки и условий записи фотоснимки могут быть мозаичными.

[Светочувст.]

Применимые режимы: **DMC-XS1**     

DMC-FS50    

Позволяет устанавливать чувствительность к свету (светочувствительность ISO). Установка более высокого значения позволяет выполнять снимки даже в недостаточно освещенных местах, при этом снимки не выходят темными.

Установки	Описание настроек
[ISO] ([i.ISO])	Светочувствительность ISO настраивается в соответствии с движениями объекта съемки и яркостью. <ul style="list-style-type: none"> • Максимум [1600] • Скорость затвора не фиксируется, когда кнопка затвора нажата наполовину. Она постоянно изменяется в соответствии с движением объекта, пока кнопка затвора не будет нажата полностью.
[100]	Светочувствительность ISO запоминается для разных настроек.
[200]	
[400]	
[800]	
[1600]	

	[100] ←	→ [1600]
Место съемки (рекомендуется)	Достаточная освещенность (вне помещения)	Недостаточная освещенность
Скорость затвора	Низкая	Высокая
Помехи	Незначительное	Значительные
Дрожание объекта	Значительные	Незначительное

- Информацию о фокусном расстоянии вспышки при установленном [ISO] см. P53.
- Чувствительность ISO автоматически устанавливается в следующих условиях.
 - Информация о записи видеоклипов
 - При установке [Серийн.съемк] на [H] или [L]

[Бал. бел.]

Применимые режимы: **DMC-XS1**    **SCN**

DMC-FS50    **SCN**

На солнечном свете, под лампами накаливания или в других подобных условиях объекты белого цвета приобретают красноватый или голубоватый оттенок, данный элемент корректирует белый цвет, устанавливая его ближе к тому, который виден глазом, в соответствии с источником света.

Установки	Описание настроек
[AWB] ([Автом. баланс белого])	Автоматическая корректировка
[☀] ([Дневной свет])	При выполнении снимков на улице в ясную погоду
[☁] ([Облачно])	При выполнении снимков на улице в пасмурную погоду
[🏠] ([Тень])	При выполнении снимков на улице в тени
[💡] ([Накаливание])	При выполнении снимков под лампами накаливания
[🖥] ([Уст. б. бел.])	Используется значение, установленное при помощи [🖥SET]
[🖥SET] ([Установка Уст. б. бел.])	Установка вручную

- При флуоресцентном освещении, подсветке светодиодами и пр. соответствующий баланс белого будет изменяться в зависимости от типа освещения, поэтому используйте функцию [AWB] или [🖥SET].
- Настройка баланса белого запоминается, даже если камера выключена. (Тем не менее, настройка баланса белого для режима сцены возвращается на [AWB], если режим сцены изменяется.)
- Баланс белого устанавливается на [AWB] в следующих случаях.
 - [Пейзаж]/[Ночн. портрет]/[Ночн. пейзаж]/[Еда]/[Закат]/[Звездное небо] (Режим сцены)

■ Автоматический баланс белого

В зависимости от преобладающих на время съемки условий, снимки могут иметь красноватый или голубоватый оттенок. Кроме того, при использовании нескольких источников освещения или при отсутствии цвета, близкого к белому, автоматический баланс белого может не функционировать надлежащим образом. В таком случае следует установить баланс белого на режим, отличный от [AWB].

- 1 Автоматический баланс белого будет работать в пределах такого диапазона
 - 2 Голубое небо
 - 3 Облачное небо (дождь)
 - 4 Экран телевизора
 - 5 Солнечный свет
 - 6 Белый свет лампы дневного освещения
 - 7 Свет лампы накаливания
 - 8 Восход и заход солнца
 - 9 Освещение свечами
- К= Температура света по шкале Кельвина

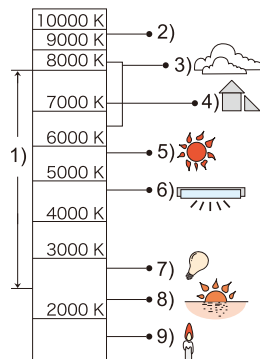

Настройка баланса белого вручную

Задайте установленное значение баланса белого. Используйте в соответствии с условиями съемки.

- 1 Выберите [SET] и нажмите [MENU/SET].
- 2 Наведите фотокамеру на белый лист бумаги или похожий белый предмет, так чтобы рамка в центре экрана заполнилась белым цветом и затем нажмите [MENU/SET].

- Баланс белого может быть настроен неправильно, если предмет слишком яркий или слишком темный. Установите баланс белого снова после регулировки соответствующей яркости.
- Выйдите из меню по завершении установки.

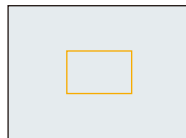





[Режим аф]

Применимые режимы: **DMC-XS1**     

DMC-FS50     

Это позволяет выбирать метод фокусирования, соответствующий размещению и количеству объектов.

Установки	Описание настроек
 ((Распознавание лиц))*	Камера автоматически распознает лицо человека. (макс. 12 участков) Затем может быть выполнена настройка фокусировки и экспозиции для идеального отображения лица, независимо от того, в какой части снимка оно находится.
 ((9-зонный))*	Для каждой зоны АФ предусмотрена фокусировка до 9 точек включительно. Это действенно в случаях, когда объект съемки находится не в центре экрана. (Рамка зоны АФ будет такой же, что и при настройке форматного соотношения.)
 ((1-зонный))	Фотокамера фокусируется на объекте съемки в участке автофокусировки в центре экрана.

* Для видеосъемки используется метод фокусировки .

- В следующих случаях для [Режим аф] устанавливается настройка .
 - [Звездное небо] (Режим сцены)

DMC-XS1

- [Эффект миниатюры] (Режим творческого управления)

- В следующих случаях установить  невозможно.

- Режим панорамного снимка
- [Ночн. пейзаж]/[Еда] (Режим сцены)

DMC-XS1

- [Нерезкое изображение] (Режим творческого управления)

■ Информация о [👤] ([Распознавание лиц])

Следующие рамки зоны автофокусировки отображаются, когда камера распознает лица.

Желтый:

При нажатии кнопки затвора наполовину, рамка становится зеленой, когда камера выполняет фокусирование.

Белый:

Отображается при обнаружении более одного лица. Другие лица, которые находятся на том же расстоянии, что и лица внутри желтых зон автофокусировки, также оказываются в фокусе.

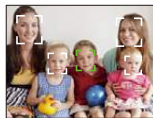

- При определенных условиях съемки, включая следующие случаи, функция распознавания лиц может не работать, и определение лиц будет невозможным. [Режим аф] включен в [📷].
 - Лицо не обращено к камере
 - Лицо находится под углом
 - Лицо слишком яркое или слишком темное
 - Когда на лицах недостаточно контраста
 - Когда часть лица скрыта за солнцезащитными очками и пр.
 - Когда лицо на экране очень маленькое
 - Быстрое движение
 - Объект не является человеком
 - При дрожании камеры
 - При использовании цифрового увеличения
- Если камера регистрирует нечто отличное от лица, измените настройки на отличные от [👤].

[Инт. экспоз.]

Применимые режимы: **DMC-XS1**     **SCN**
DMC-FS50    **SCN**

Если фон и объект значительно отличаются по яркости, контраст и экспозиция регулируются автоматически для максимально реалистичной передачи изображения.

Настройки: **[ON]/[OFF]**

- **[i○]** на экране становится желтым во время действия [Инт. экспоз.].
- Даже при установке [Светочувст.] на [100] [Светочувст.] может быть установлено на более высокое значение, чем [100], если снимок выполняется при установке [Инт. экспоз.] на действительное значение.
- При некоторых условиях эффект компенсации может быть не достигнут.

[i.Zoom]

Применимые режимы: **DMC-XS1**     **SCN**
DMC-FS50    **SCN**

Можно увеличивать масштабирование, сведя при этом к минимуму ухудшение качества изображения.

Настройки: **[ON]/[OFF]**

- Подробную информацию см. на [P48](#).

[Цифр. увел]

Применимые режимы: **DMC-XS1**     **SCN**
DMC-FS50    **SCN**

Это может увеличить объекты еще больше, чем при оптическом увеличении, дополнительном оптическом увеличении или [i.Zoom].

Настройки: **[ON]/[OFF]**



- Подробную информацию см. на [P49](#).

[Серийн.съемк]

Применимые режимы: **DMC-XS1**    

DMC-FS50    

Фотоснимки записываются непрерывно, пока нажата кнопка затвора.

Установки	Описание настроек	
 ((Серийн. съемка вкл))	Многократная скорость	пригл. 1,0 снимков/с
 ((Скор. съемка))	Многократная скорость	пригл. 10 снимков/с
 ((Импульс вспышки))	Количество записываемых снимков	макс. 5 снимков
[OFF]	—	

- При некоторых условиях эксплуатации и продолжении записи снимков может понадобиться некоторое время для выполнения следующего снимка.
 - Для сохранения на карте памяти снимков, выполненных в режиме серийной съемки, может понадобиться некоторое время. При непрерывном выполнении снимков во время сохранения максимальное количество записываемых снимков уменьшается. Для непрерывной съемки рекомендуется использовать высокоскоростную карту памяти.
 - Режим серийной съемки не отменяется при выключении фотокамеры.
 - При выполнении снимков в режиме серийной съемки при помощи встроенной памяти запись данных снимка занимает некоторое время.
 - В следующих случаях для настройки параметра устанавливается значение [OFF],
 - [Звездное небо]/[Фото кадр] (Режим сцены)
- DMC-XS1**
- [Эффект мыльницы]/[Эффект миниатюры] (Режим творческого управления)
 - При использовании автоспуска количество записываемых снимков в режиме серийной съемки устанавливается на 3. (5 снимков в [📷])
 - В качестве настройки вспышки устанавливается [☺] (кроме для [📷]).

[Цвет.режим]

Применимые режимы: **DMC-XS1**     SCH

DMC-FS50    SCH

Установка различных цветовых эффектов, таких как более резкое, яркое изображение или изображение в тонах сепии.

Установки	Описание настроек
[STANDARD]	Это стандартная настройка.
[Happy] ^{*1}	Изображение с увеличенной яркостью и четкостью.
[VIVID] ^{*2}	Снимок станет более четким.
[B&W]	Снимок станет черно-белым.
[SEPIA]	Снимок получит оттенок сепии (коричневатый).

*1 Можно настроить, только если установлен интеллектуальный автоматический режим.

*2 Настраивается только в режиме нормальной съемки.

[Корр.кр.гл.]

Применимые режимы: **DMC-XS1**     **SCN**

DMC-FS50    **SCN**

При выборе функции уменьшения эффекта красных глаз ([~~AE~~], [~~SE~~]) функция цифровой коррекции красных глаз выполняется при каждом срабатывании вспышки. Камера автоматически обнаруживает красные глаза и исправляет снимок.

Настройки: [ON]/[OFF]

- Доступно только при установке [Режим аф] на [] и включенном обнаружении лиц.
- При некоторых обстоятельствах красные глаза исправить нельзя.

[Стабилиз.]

Применимые режимы: **DMC-XS1**     **SCN**

DMC-FS50    **SCN**

При использовании одного из данных режимов обнаруживается дрожание во время выполнения снимков, и камера автоматически компенсирует дрожание, что позволяет выполнять съемку без дрожания.

Настройки: [ON]/[OFF]

- Во время видеозаписи для стабилизатора устанавливается значение [ON].
- В следующих случаях для настройки параметра устанавливается значение [OFF].
 - [Звездное небо] (Режим сцены)
- Функция стабилизатора может работать неэффективно в следующих случаях.
 - При нажатии кнопки затвора старайтесь избегать дрожания фотокамеры.
 - При значительном дрожании.
 - Если увеличение слишком большое.
 - В диапазоне цифрового увеличения.
 - При съемке со слежением за двигающимися объектами.
 - При слишком низкой скорости затвора, во время съемки внутри помещения или в темном месте.

[Отпеч.даты]

Применимые режимы: **DMC-XS1**     **SCN**

DMC-FS50    **SCN**

Можно делать снимки с датой и временем записи.

Установки	Описание настроек
[БЕЗ ВРЕМ.]	Ставится отметка года, месяца и дня.
[СО ВРЕМ.]	Ставится отметка года, месяца, дня, часа и минут.
[OFF]	—

- Установленная информация для снимков, записанных при установленном [Отпеч.даты], не может быть удалена.
- При распечатке снимков с [Отпеч.даты] в фотоателье или с помощью принтера в случае выбора печати с датой дата будет напечатана поверх другой.
- Если время не было установлено, невозможно поставить отметку с информацией о дате.
- В следующих случаях для настройки параметра устанавливается значение [OFF].
 - Информация о записи видеокадров
 - При использовании [Серийн.съемк].
- Невозможно задать [Изм.разм.] для снимков, выполненных с настройкой [Отпеч.даты].







[Уст. часов]

- Более подробная информация приведена на [P22](#).

Использование меню [Видео]

Подробная информация о настройках меню [Видео] приведена в [P38](#).

[Кач-во зап.]

Применимые режимы: **DMC-XS1**     **SCN**
DMC-FS50     **SCN**

Настройка качества изображения видео.

Установки	Размер снимка	кадр/сек	Форматное соотношение
[HD]	1280×720 пикселей	30	16:9
[VGA]	640×480 пикселей		4:3
[QVGA]	320×240 пикселей		

DMC-XS1

- Если [Нерезкое изображение] находится в режиме творческого управления, то меню видеосъемки не отображается.

[Непрер. АФ]

Применимые режимы: **DMC-XS1**     **SCN**
DMC-FS50     **SCN**

Выполняется непрерывная фокусировка на объекте, на который был установлен фокус.

Настройки: [ON]/[OFF]





- Задайте для функции значение [OFF], чтобы зафиксировать фокус в положении, с которого начиналась видеосъемка.
- В следующих случаях для настройки параметра устанавливается значение [OFF].
 – [Звездное небо] (Режим сцены)

DMC-XS1





- Если [Нерезкое изображение] находится в режиме творческого управления, то меню видеосъемки не отображается.

Различные методы воспроизведения

Можно воспроизвести записанные изображения различными методами.

- 1** Нажмите .
- 2** Нажмите [MODE].
- 3** Нажмите /// для выбора элемента, а затем нажмите [MENU/SET].

• Можно выбрать следующие пункты.

	([Все]) (P34)
	([Слайд шоу]) (P83)
	([Фильтр.воспр.]) (P85)
	([Календарь]) (P87)

[Слайд шоу]

Можно воспроизвести записанные снимки синхронно с музыкой, и также сделать это последовательно, оставляя между снимками фиксированный интервал времени.

В виде слайд-шоу также можно воспроизводить изображения, которые были отсортированы по категориям, изображения, установленные в качестве избранных и т. п. Данный метод воспроизведения рекомендуется, когда камера подключена к телевизору для просмотра сделанных снимков.

Нажатием **▲/▼** выберите **[Нач.]**, а затем нажимайте **[MENU/SET]**.

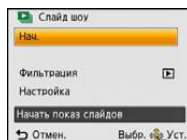

■ Операции, выполняемые во время показа слайдов

Курсор, отображаемый во время воспроизведения, соответствует **▲/◀▶** и **[MENU/SET]**.

 [MENU/SET]	▲	Воспроизведение/пауза
	[MENU/SET]	Остановка
	◀	Назад, к предыдущему снимку
	▶	Вперед, к следующему снимку
W	[W]	Снижение уровня громкости
T	[T]	Увеличение уровня громкости

■ Фильтрация изображений для воспроизведения слайд-шоу

Можно произвести фильтрацию изображений и воспроизводить их в виде слайд-шоу, выбрав [Фильтрация] на экране меню слайд-шоу.

- Если выбрать [Все], можно воспроизводить изображения в виде слайд-шоу.

Можно произвести фильтрацию изображений с помощью такой же настройки, как и [Фильтр.воспр.]. Информацию о настройке см. на [P85–86](#).

- Настройки фильтрации сохраняются даже после прекращения воспроизведения слайд-шоу. Информацию об отмене фильтрации см. на [P85](#).

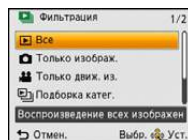

■ Изменение настроек показа слайдов

Выбрав [Настройка] на экране меню слайд-шоу, можно изменять такие настройки, как [Эффект] и [Длительн], для воспроизведения слайд-шоу.

Установки	Описание настроек
[Эффект]	[ON]/[OFF]
[Длительн]	[1 SEC.]/[2 SEC.]/[3 SEC.]/[5 SEC.] • При воспроизведении следующих снимков настройка [Длительн] отключена. – Видео – Панорамные снимки
[Повтор]	[ON]/[OFF]
[Музыка]	[ON]/[OFF]

[Фильтр.воспр.]

Воспроизводятся снимки, сортированные по категориям, или снимки, внесенные в избранное.

Установки	Описание настроек
[Только изображ.]	Воспроизводятся только снимки.
[Только движ. из.]	Воспроизводится только видео.
[Подборка катег.]	Данный режим позволяет искать изображения по режиму сцены или другим категориям (таким, как [Портрет], [Пейзаж] или [Ночн. пейзаж]) и сортировать снимки по каждой из категорий. Затем можно воспроизводить снимки из каждой категории.
[Выбрать дату]	Можно воспроизводить снимки, выполненные в каждый день.
[Избранное]	Можно воспроизводить снимки, внесенные в [Избранное] (P93).

■ Для отмены фильтрации

- 1 Нажмите **▲** во время воспроизведения по одному снимку за раз.
- 2 Нажмите **▲/▼** выберите [Фильтрация выкл], а затем нажмите [MENU/SET].
 - Фильтрация также отменяется при выключении фотокамеры или переключении на режим записи.

Сортировка по категории для воспроизведения

- 1 Нажатием **▲/▼** выберите [Подборка катег.], затем нажмите [MENU/SET].
- 2 Нажмите **▲/▼/◀/▶** для выбора категории, а затем нажмите [MENU/SET] для установки.

- Возможно воспроизведение только той категории, в которой найдено изображение.

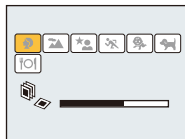

	Информация о записи, например, режимы сцены
	[Портрет], [i-Портрет], [Ровная кожа], [Ночн. портрет], [i-Ночн. портрет], [Ребенок1]/[Ребенок2]
	Режим панорамного снимка, [Пейзаж], [i-Пейзаж], [Закат], [i-Закат], [Сквозь Стекло]
	[Ночн. портрет], [i-Ночн. портрет], [Ночн. пейзаж], [i-Ночн. пейзаж], [Звездное небо]
	[Спорт]
	[Ребенок1]/[Ребенок2]
	[Дом.животное]
	[Еда]

Можно воспроизводить снимки, сделанные в каждый день

- 1 Нажатием ▲/▼ выберите [Выбрать дату], а затем нажмите [MENU/SET].
- 2 Нажмите ▲/▼/◀/▶, чтобы выбрать дату, с которой нужно начать воспроизведение, а затем нажмите [MENU/SET].

- Если в течение месяца не было сделано ни одного снимка, месяц не отображается.

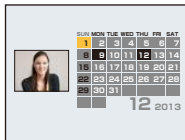

■ Изменение даты фильтрации

- 1 Нажмите ▲ во время воспроизведения по одному снимку за раз.
- 2 Нажатием ▲/▼ выберите [Изменить дату], а затем нажмите [MENU/SET].
- 3 Нажмите ▲/▼/◀/▶, чтобы выбрать дату, с которой нужно начать воспроизведение, а затем нажмите [MENU/SET].

- Если ранее на экран был выведен календарь, то при выборе снимка выбирается его дата записи.
- Если существует несколько снимков с одинаковой датой записи, отображается первый снимок записанный в тот день.
- На дисплей можно вывести календарь от января 2000 до декабря 2099 г.
- Если дата в камере не установлена, то дата съемки устанавливается как 1 января 2013 г.
- Если съемка проводится после установки пункта назначения поездки в разделе [Мировое время], снимки отображаются на основании дат в пункте назначения поездки при воспроизведении в хронологическом порядке.

[Календарь]

Можно выполнять поиск изображений по дате записи.

1 Нажатием ▲/▼/◀/▶ выберите нужную дату для поиска.

- Если в течение месяца не было сделано ни одного снимка, месяц не отображается.

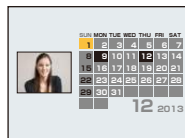

2 Для отображения списка снимков нажмите [MENU/SET].

- Снимки отображаются в виде многооконного воспроизведения (30 окон). Курсор появляется на снимке в начале выбранной даты.

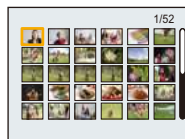

3 Для выбора снимка нажмите ▲/▼/◀/▶, а затем нажмите [MENU/SET].

- Чтобы продолжить поиск, вернитесь на предыдущий экран с помощью [W] кнопки масштабирования. (P36)

- Если ранее на экран был выведен календарь, то при выборе снимка выбирается его дата записи.
- Если существует несколько снимков с одинаковой датой записи, отображается первый снимок записанный в тот день.
- На дисплей можно вывести календарь от января 2000 до декабря 2099 г.
- Если дата в камере не установлена, то дата съемки устанавливается как 1 января 2013 г.
- Если съемка проводится после установки пункта назначения поездки в разделе [Мировое время], снимки отображаются на основании дат в пункте назначения поездки при воспроизведении в хронологическом порядке.

Интересные операции с записанными снимками (ретуширование)

Можно изменить цветовой оттенок выполненных снимков или добавить предпочтительные эффекты.

- Обработанные снимки создаются заново, поэтому необходимо убедиться в наличии достаточного места во встроенной памяти или на карте.
- Эффекты могут быть тяжелыми для восприятия в зависимости от изображения.
- Обработка снимков, сделанных другими фотокамерами, может оказаться невозможной.

[Авторетуширование]

Можно сбалансировать яркость или цвет изображений.



* Эти снимки являются примерами для показа данного эффекта.

DMC-XS1

1 Для выбора снимка нажмите ◀/▶, а затем нажмите ▲.

- Если производилась фильтрация изображений для воспроизведения с помощью [Слайд шоу] (P83) или [Фильтр.воспр.] (P85), появляется экран выбора. Вы можете перейти к пункту 2, выбрав [Ретуширование] с помощью ▲/▼, а затем нажав [MENU/SET].
- К пункту 2 также можно перейти, выбрав [Ретуширование] в меню [Воспроизв.].

2 Для выбора ▲/▼ нажмите [Авторетуширование], а затем нажмите [MENU/SET].

3 Чтобы выбрать [ON], нажмите ▲/▼, а затем нажмите [MENU/SET].

- Отображается экран подтверждения. Выполняется при выборе [Да] .

DMC-FS50**1 Для выбора снимка нажмите ◀/▶, а затем нажмите ▲.**

- Если производилась фильтрация изображений для воспроизведения с помощью [Слайд шоу] (P83) или [Фильтр.воспр.] (P85), появляется экран выбора. Вы можете перейти к пункту **2**, выбрав [Авторетуширование] с помощью ▲/▼, а затем нажав [MENU/SET].
- К пункту **2** также можно перейти, выбрав [Авторетуширование] в меню [Воспроизв.].

2 Нажмите [MENU/SET].

- Отображается экран подтверждения. Выполняется при выборе [Да] .

- В зависимости от снимка шум может усиливаться из-за [Авторетуширование].
- Возможно, не удастся выполнить [Авторетуширование] на снимках, которые уже ретушировались.
- Обработка следующих снимков невозможна:
 - Видео
 - Снимки, выполненные в режиме панорамного снимка
 - Снимки, выполненные с установкой [Фото кадр] в режиме сцены

[Креативное ретуширование] DMC-XS1

Вы можете добавить желаемый эффект к сделанному снимку.

1 Для выбора снимка нажмите ◀/▶, а затем нажмите ▲.

- Если производилась фильтрация изображений для воспроизведения с помощью [Слайд шоу] (P83) или [Фильтр.воспр.] (P85), появляется экран выбора. Вы можете перейти к пункту 2, выбрав [Ретуширование] с помощью ▲/▼, а затем нажав [MENU/SET].
- К пункту 2 также можно перейти, выбрав [Ретуширование] в меню [Воспроизв.].

2 Для выбора [Креативное ретуширование] нажмите ▲/▼, а затем нажмите [MENU/SET].

3 Нажмите ▲/▼ для выбора эффектов изображения, а затем нажмите [MENU/SET].

- Можно выбрать нужный элемент из следующих вариантов, которые также доступны в режиме творческого управления.
[Выразительн.]/[Ретро]/[Высокотональный]/[Недозэкспонирование]/[Сепия]/[Динамический монохром]/[Выраз. искусство]/[Высоко-динам.]/[Кросс-процесс]/[Эффект мыльницы]/[Эффект миниатюры]/[Нерезкое изображение]/[Цветовой акцент]
- При нажатии ► появляется краткое описание выбранного эффекта изображения.
- Подробную информацию о соответствующих эффектах см. на P57–60.
- Чтобы установить цвет, который вы желаете оставить, с помощью [Цветовой акцент], переместите рамку из центра экрана на нужный цвет с помощью ▲/▼/◀/▶, а затем нажмите [MENU/SET].
- Если выбрать [OFF], отображается изображение без эффекта. Чтобы приступить к операции ретуширования, выберите другой эффект изображения. Если вы не собираетесь добавлять какой-либо эффект, выйдите из меню.
- Отображается экран подтверждения. Выполняется при выборе [Да] .



- Эффект изображения может оказаться слабым по сравнению с эффектом, создаваемым режимом творческого управления.
- Возможно, не удастся выполнить [Креативное ретуширование] на снимках, которые уже ретушировались.
- Обработка следующих снимков невозможна:
 - Видео
 - Снимки, выполненные в режиме панорамного снимка

Использование меню [Воспроизв.]

- При выборе [Ретуширование] **DMC-XS1**, [Авторетуширование] **DMC-FS50** или [Изм.разм.] создается новый отредактированный снимок. Новый снимок нельзя создать, если во встроенной памяти или карте памяти нет свободного места, поэтому рекомендуется проверить наличие свободного места, а затем редактировать снимок.

[Ретуширование] **DMC-XS1**

К записанным снимкам можно добавить эффект [Авторетуширование] или [Креативное ретуширование].

- Подробную информацию см. на [P88–90](#).

[Авторетуширование] **DMC-FS50**

- Подробную информацию см. на [P88](#).

[Изм.разм.]

Размер снимка (количество пикселей) уменьшается, чтобы его было легче разместить на веб-страницах, прикрепить к электронному письму и т. д.

- 1 Выберите [Изм.разм.] в меню [Воспроизв.]**
- 2 Для выбора [ОДИН СН.] или [НЕСКОЛ.] нажмите ▲/▼, а затем нажмите [MENU/SET].**
- 3 Выберите снимок и размер.**

Установка [ОДИН СН.]

- 1 Нажмите ◀/▶ для выбора снимка, а затем нажмите [MENU/SET].**
- 2 Нажмите ◀/▶ для выбора размера, а затем нажмите [MENU/SET].**

- Отображается экран подтверждения. Загрузка выполняется при выборе [Да].
Выйдите из меню по завершении загрузки.



Установка [HEСКОЛ.]

- 1** Нажмите ▲/▼ для выбора размера, а затем нажмите [MENU/SET].
- 2** Нажатием ▲/▼/◀/▶ выберите снимок, а затем нажмите [MENU/SET]. (повторите этот шаг)

- Если повторно нажать кнопку [MENU/SET], настройка отменяется.
- Выберите [Выполн.] с помощью ◀, а затем для установки нажмите [MENU/SET].
- Отображается экран подтверждения. Загрузка выполняется при выборе [Да].
Выйдите из меню по завершении загрузки.



- Одновременно можно произвести установку на 50 снимках максимум в режиме [HEСКОЛ.].
- Качество масштабированного снимка ухудшится.
- Возможно, не удастся изменить разрешение фотоснимков, сделанных на другом оборудовании.
- Размер следующих снимков не может быть изменен.
 - Видео
 - Снимки, выполненные в режиме панорамного снимка
 - Снимки с поставленным отпечатком даты

[Избранное]

Если снимки отмечены значками избранных и выбраны как избранные, можно выполнять следующие операции.

- Воспроизведение только снимков, внесенных в избранное. ([Избранное] в [Фильтр.воспр.])
- Просматривать снимки, выбранные в качестве избранных, в режиме показа слайдов.
- Удалять все снимки, не выбранные в качестве избранных. ([Удалить все, кроме Избранное])

1 Выберите [Избранное] в меню [Воспроизв.].

2 Для выбора [ОДИН СН.] или [НЕСКОЛ.] нажмите ▲/▼, а затем нажмите [MENU/SET].

3 Выберите снимок, а затем нажмите [MENU/SET].

- Настройка отменяется при повторном нажатии [MENU/SET].
- Выйдите из меню по завершении установки.

[ОДИН СН.]



Для выбора
снимка нажмите
◀/▶.

[НЕСКОЛ.]

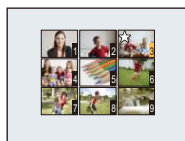

Нажмите
▲/▼/◀/▶ для
выбора снимков.

■ **Отмена всех настроек [Избранное]**

1 Выберите [Избранное] в меню [Воспроизв.].

2 Для выбора [ОТМЕН.] нажмите ▲/▼, а затем нажмите [MENU/SET].

- Отображается экран подтверждения. Загрузка выполняется при выборе [Да]. Выйдите из меню по завершении загрузки.

• В качестве избранных можно выбрать до 999 снимков.

• Снимки, сделанные другой аппаратурой, возможно не удастся установить в качестве избранных.

[Защитить]

Для снимков, которые вы не хотите удалить по ошибке, можно установить защиту.

- 1** Выберите **[Защитить]** в меню **[Воспроизв.]**.
- 2** Для выбора **[ОДИН СН.]** или **[НЕСКОЛ.]** нажмите **▲/▼**, а затем нажмите **[MENU/SET]**.
- 3** Выберите снимок, а затем нажмите **[MENU/SET]**.

- Настройки отменяются при повторном нажатии **[MENU/SET]**.
- Выйдите из меню по завершении установки.

[ОДИН СН.]

Для выбора
снимка нажмите
◀/▶.

[НЕСКОЛ.]

Нажмите
▲/▼/◀/▶ для
выбора снимков.

■ **Отмена всех настроек [Защитить]**

- 1** Выберите **[Защитить]** в меню **[Воспроизв.]**.
- 2** Для выбора **[ОТМЕН.]** нажмите **▲/▼**, а затем нажмите **[MENU/SET]**.
 - Отображается экран подтверждения. Загрузка выполняется при выборе **[Да]**. Выйдите из меню по завершении загрузки.

- Настройка защиты может не действовать на другой аппаратуре.
- Даже защищенные снимки на встроенной памяти и на карточке будут удалены при форматировании встроенной памяти или карточки.

[Копия]

Можно копировать данные выполненных снимков со встроенной памяти на карту и с карты на встроенную память.



- 1 Выберите [Копия] в меню [Воспроизв.].**
- 2 Для выбора направления копирования нажмите ▲/▼, а затем нажмите [MENU/SET].**

[] ([IN→SD]): Все изображения во встроенной памяти будут одновременно скопированы на карточку.

[] ([SD→IN]): Один снимок копируется с карты во встроенную память.

Нажмите ◀/▶ для выбора снимка, а затем нажмите [MENU/SET].

- Отображается экран подтверждения. Загрузка выполняется при выборе [Да]. Выйдите из меню по завершении загрузки.
- Запрещается выключать камеру в какой-либо момент во время процесса копирования.

- Если в пункте назначения при копировании существует снимок с тем же названием (номер папки/номер файла), что и у снимка, подлежащего копированию, при выборе [] создается новая папка, и снимок копируется. Если в пункте назначения при копировании существует снимок с тем же названием (номер папки/номер файла), что и у снимка, подлежащего копированию, при выборе [] снимок не копируется.
- Копирование может занять продолжительное время.
- Настройки [Защитить] или [Избранное] не будут скопированы. После завершения копирования выполните настройки снова.

Воспроизведение фотоснимков на экране телевизора

Снимки, записанные с помощью данной камеры, могут воспроизводиться на экране телевизора.

Подготовка:

Установите [Формат ТВ]. (P43)

Выключите камеру и телевизор.

1 Подключите камеру к телевизору.

- Проверьте направления разъемов и вставьте или извлеките их, не допуская перекосов. (В противном случае разъемы могут принять изогнутую форму, что повлечет за собой проблемы.)
- Всегда используйте фирменный кабель AV производства Panasonic (DMW-AVC1: поставляется отдельно).

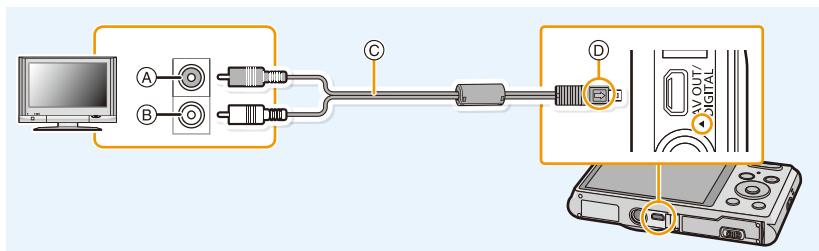

Ⓐ Желтый: к разъему видеовхода

Ⓑ Белый: к гнезду аудиовхода

Ⓒ Кабель AV (поставляется отдельно)

Ⓓ Совместите отметки и вставьте.

2 Включите телевизор и выберите внешний вход.

3 Включите камеру и затем нажмите [▶].

- В зависимости от [Разм. кадра] черные полосы могут отображаться сверху и снизу или слева и справа от изображений.
- Измените режим экрана на телевизоре, если изображение отображается с обрезанной верхней или нижней частью.
- При воспроизведении вертикальных изображений они могут быть смазанными.
- При выведении изображений на экран они могут отображаться неправильно в случае использования телевизоров некоторых типов.
- Установив [Видео вых.] в меню [Настр.], можно просматривать на телевизоре изображения в других странах (регионах), которые используют системы NTSC или PAL.
- Через динамики камеры звук не выводится.
- Прочтите руководство пользователя телевизора.

■ Если у телевизора, рекордера дисков Blu-ray, DVD-рекордера или другого оборудования имеется гнездо для карты SD

Вставьте карту в гнездо для карты SD. (Обязательно подключайте специально предназначенный адаптер. Если установить только адаптер, устройство не будет работать надлежащим образом. До использования всегда вставляйте карту в адаптер.)

- Можно воспроизводить фотоснимки.
- В некоторых случаях панорамные изображения невозможно воспроизвести. Также может не работать воспроизведение с автопрокруткой.
- В зависимости от модели телевизора, изображения могут не отображаться в полноэкранном режиме.
- Информацию о воспроизведении видеозаписей см. в инструкции по эксплуатации совместимого оборудования.

Сохранение фотоснимков и видеок кадров на ПК

Снимки из камеры можно передать на ПК, подключив камеру к ПК.

- На некоторых ПК можно считывать данные непосредственно с карты памяти, вынутой из фотокамеры. Более подробную информацию см. в инструкции по эксплуатации используемого ПК.

■ Используемые ПК

Камеру можно подключить к любому ПК, который может распознать массовое запоминающее устройство.

- Поддержка Windows: Windows 8/Windows 7/Windows Vista/Windows XP
- Поддержка Mac: OS X v10.1 ~ v10.8

Информация о программном обеспечении, поставляемом в комплекте

На прилагаемом CD-ROM содержатся следующее программное обеспечение.

Перед использованием следует установить программное обеспечение на ПК.

• PHOTOfunSTUDIO 9.0 LE (Windows 8/7/Vista/XP)

Данное программное обеспечение позволяет управлять изображениями. Например, можно отправлять снимки и видеок кадры на ПК и сортировать их по дате записи или имени объекта. Кроме того, можно выполнять такие операции, как запись изображений на DVD, обработка и корректирование изображений, а также редактирование видеозаписей.

• LoiLoScope — 30-дневная полнофункциональная пробная версия (Windows 8/7/Vista/XP)

LoiLoScope - это программа для видеомонтажа, позволяющая в полной мере использовать возможности вашего компьютера. Создать видео с ее помощью не сложнее, чем разложить карты на столе. Включите в ваш видеofilm свою музыку, фотографии и видеоролики и запишите его на DVD, или подгрузите на SNS сайтов, чтобы его смогли посмотреть ваши родные и друзья, или просто вышлите друзьям по электронной почте.

– Только это установит ярлык для сайта скачать демо-версию.

Чтобы узнать больше о том, как пользоваться LoiLoScope, читайте руководство по использованию программы, которое можно скачать отсюда:
<http://loilo.tv/product/20>

■ Установка программного обеспечения, поставляемого в комплекте

- Перед тем как вставить диск CD-ROM, закройте все другие работающие программные приложения.

1 Проверьте среду своего ПК.

• Рабочая среда “PHOTOfunSTUDIO 9.0 LE”

– ОС:

Windows® XP (32бит) SP3,

Windows Vista® (32бит) SP2,

Windows® 7 (32бит/64бит) или SP1

Windows® 8 (32бит/64бит)

– ЦП:

Pentium® III 500 МГц или выше (Windows® XP),

Pentium® III 800 МГц или выше (Windows Vista®),

Pentium® III 1 ГГц или выше (Windows® 7/Windows® 8)

– Дисплей:

1024×768 пикс. или больше (рекомендуется 1920×1080 пикс. или больше)

– ОЗУ:

512 МБ или больше (Windows® XP/Windows Vista®),

1 ГБ или больше (Windows® 7 32бит/Windows® 8 32бит),

2 ГБ или больше (Windows® 7 64бит/Windows® 8 64бит)

– Свободное пространство на жестком диске:

450 МБ или больше для установки программного обеспечения

- Подробнее о рабочей среде см. инструкцию к “PHOTOfunSTUDIO” (PDF).

2 Вставьте CD-ROM с поставляемым программным обеспечением.

- После того как вставлен поставляемый диск CD-ROM, запускается меню установки.

3 Нажмите [Приложения] в меню установки.

4 Нажмите [Рекомендуемая Установка].

- Выполняйте установку согласно инструкциям, которые отображаются на экране.

- На ПК установится программное обеспечение, совместимое с вашим компьютером.
- Программа “PHOTOfunSTUDIO” несовместима с Mac.

■ Передача снимков на ПК

Подготовка: Установите "PHOTOfunSTUDIO" на ПК.

1 Подключите камеру к компьютеру с помощью соединительного кабеля USB (поставляется в комплекте).

- Перед подключением включите данное устройство и свой ПК.
- Проверьте направления разъемов и вставьте или извлеките их, не допуская перекосов. (В противном случае разъемы могут принять изогнутую форму, что повлечет за собой проблемы.)
- Пользуйтесь только соединительным кабелем USB, который поставляется в комплекте, или фирменным соединительным кабелем USB производства Panasonic (DMW-USBC1: поставляется отдельно).

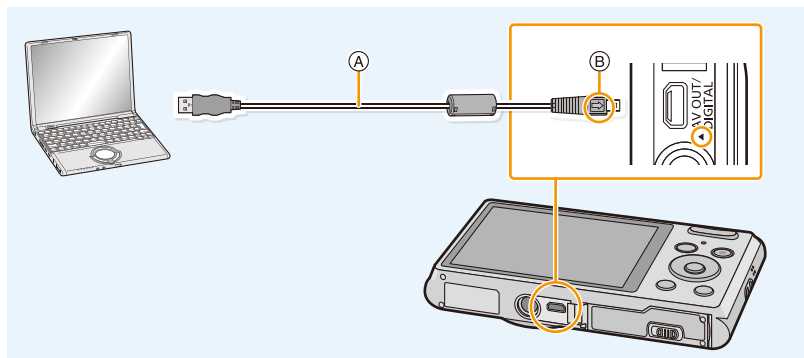

(A) Соединительный кабель USB (поставляется в комплекте)

(B) Совместите отметки и вставьте.

2 Чтобы выбрать [PC] нажмите ▲/▼, а затем нажмите [MENU/SET].

3 Скопируйте изображения на компьютер с помощью программы "PHOTOfunSTUDIO".

- Не удаляйте и не перемещайте скопированные файлы или папки в проводнике Windows. При просмотре в "PHOTOfunSTUDIO" воспроизведение или редактирование невозможно.

• Если заряд аккумулятора снизится в процессе обмена данными между фотокамерой и ПК, раздастся предупреждающий звуковой сигнал.

Прочитайте раздел "Безопасное отключение соединительного кабеля USB" (P101), прежде чем отсоединить соединительный кабель USB. В противном случае, данные могут быть повреждены.

• Прежде чем вставлять или извлекать карту, выключите камеру и отключите соединительный кабель USB. В противном случае, данные могут быть повреждены.

■ Копирование на ПК без использования “PHOTOfunSTUDIO”

Если установить “PHOTOfunSTUDIO” не удастся, можно копировать файлы и папки на ПК, перетаскивая их с камеры после подключения к ПК.

Структура каталогов встроенной памяти/карты данного устройства показана на рисунке ниже.

Для Windows: Накопитель ([Съемный диск]) отображается в [Компьютер]

Для Mac: Диск ([NO_NAME]) отображается на рабочем столе

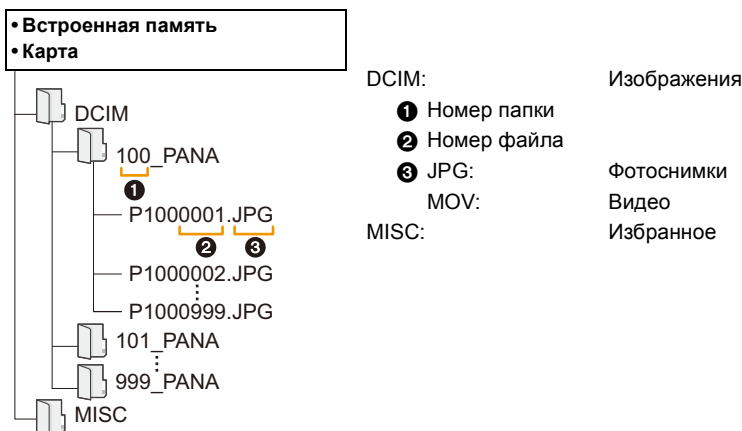

- Новая папка создается при выполнении снимков в следующих ситуациях.
 - Если вставлена карта, содержащая папку с тем же номером папки (например, в случае, если снимки выполнены камерой другого производителя)
 - Если в папке есть снимок с номером файла 999

■ Безопасное отключение соединительного кабеля USB

Выберите в панели задач ПК значок и щелкните по варианту [Извлечь “ДМС-XXX”] (XXX зависит от модели).

- В зависимости от настроек вашего ПК этот значок может не отображаться.
- Если значок не отображается, убедитесь перед отключением устройства, что на ЖК-дисплее цифровой фотокамеры не отображается [Доступ].

■ Подключение в режиме PTP

Выберите [PictBridge(PTP)] при подключении соединительного кабеля USB.

- Теперь возможно считывание данных только с карты на ПК.
- Если на карте находится 1000 снимков или более, снимки могут не импортироваться в режиме PTP.

Печать снимков

При подключении камеры к принтеру с поддержкой PictBridge можно выбрать снимки, которые нужно распечатать, и отдать команду начала печати с ЖК-дисплея камеры.

- На некоторых принтерах можно выполнять печать непосредственно с карты памяти, вынутой из фотокамеры. Более подробную информацию см. в инструкции по эксплуатации используемого принтера.

Подготовка:

Включите фотокамеру и принтер.

Извлеките карту перед распечаткой снимков со встроенной памяти.

Выполните на принтере настройки качества печати и другие перед печатью снимков.

1 Подключите фотокамеру к принтеру с помощью соединительного кабеля USB (поставляется в комплекте).

- Проверьте направления разъемов и вставьте или извлеките их, не допуская перекосов. (В противном случае разъемы могут принять изогнутую форму, что повлечет за собой проблемы.)
- Пользуйтесь только соединительным кабелем USB, который поставляется в комплекте, или фирменным соединительным кабелем USB производства Panasonic (DMW-USBC1: поставляется отдельно).

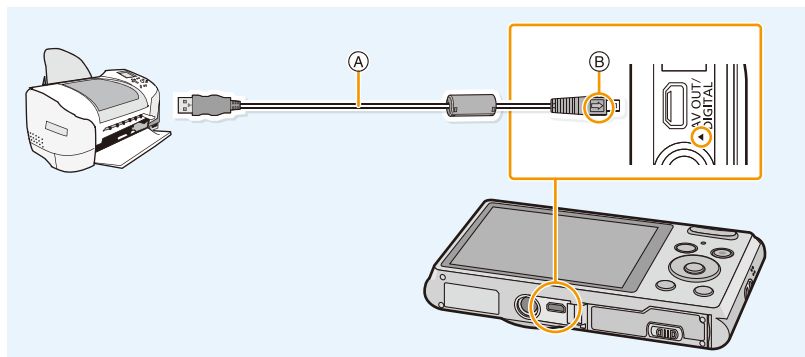

Ⓐ Соединительный кабель USB (поставляется в комплекте)

Ⓑ Совместите отметки и вставьте.

2 Для выбора [PictBridge(PTP)] нажмите ▲/▼, а затем нажмите [MENU/SET].

- Если заряд аккумулятора снизится, когда фотокамера подключена к принтеру, раздастся предупреждающий звуковой сигнал. Если это произойдет во время печати, немедленно остановите печать. Если печать не выполняется, отключите соединительный кабель USB.
- Не отсоединяйте соединительный кабель USB во время отображения [] (значка, запрещающего отсоединять кабель). (может не отображаться в зависимости от используемого принтера)
- Прежде чем вставлять или извлекать карту, выключите камеру и отключите соединительный кабель USB.
- Видео не распечатывается.

Выбор и печать одного снимка

1 Нажмите ◀/▶ для выбора снимка, а затем нажмите [MENU/SET].



2 Для выбора [Запуск печ.] нажмите ▲, а затем нажмите [MENU/SET].

- Элементы, которые можно задать до начала печати снимков, приведены в P104.
- После печати отсоедините соединительный кабель USB.

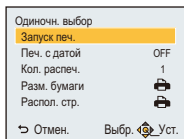

Выбор и печать нескольких снимков

1 Нажмите ▲.

2 Для выбора необходимого параметра нажмите ▲/▼, а затем нажмите [MENU/SET].

Параметр	Описание настроек
[Множеств. выбор]	Несколько снимков печатаются одновременно. <ul style="list-style-type: none"> • Нажатием ▲/▼/◀/▶ выберите снимки, а затем нажмите [MENU/SET]. (При повторном нажатии [MENU/SET] установка отменяется.) • Сделав выбор снимков, нажмите ◀ для выбора [Выполн.], а затем нажмите [MENU/SET].
[Выбрать все]	Печать всех сохраненных снимков.
[Избранное]	Печать только снимков, отмеченных как избранные. (P93)

3 Для выбора [Запуск печ.] нажмите ▲, а затем нажмите [MENU/SET].

- При появлении экрана проверки печати выберите [Да] и распечатайте снимки.
- Элементы, которые можно задать до начала печати снимков, приведены в P104.
- После печати отсоедините соединительный кабель USB.

Настройки печати

Выберите установите элементы на экране при выполнении шага **2** для операции “Выбор и печать одного снимка” и шага **3** для операции “Выбор и печать нескольких снимков”.

- Для распечатки снимков на бумаге, размер или макет которой не поддерживается фотокамерой, установите [Разм. бумаги] или [Распол. стр.] в  и задайте размер бумаги или макет на принтере. (Подробная информация приводится в руководстве пользователя принтера.)

[Печ. с датой]

Параметр	Описание настроек
[ON]	Дата распечатывается.
[OFF]	Дата не распечатывается.

- Если принтер не поддерживает печать даты, дата не может быть распечатана на снимке.
- При печати изображений с установленным параметром [Отпеч. даты] не забудьте установить для [Печ. с датой] значение [OFF], иначе дата будет напечатана вверх.

При обращении в фотоателье для печати снимков

- Если поставить отпечаток даты с помощью настройки [Отпеч. даты] (P80) до обращения в фотоателье, даты можно напечатать в фотоателье.

[Кол. распеч.]





Можно установить до 999 отпечатков.

[Разм. бумаги]

Параметр	Описание настроек
	Преимущество имеют настройки на принтере.
[L/3.5"×5"]	89 мм×127 мм
[2L/5"×7"]	127 мм×178 мм
[POSTCARD] (ОТКРЫТКА)	100 мм×148 мм
[16:9]	101,6 мм×180,6 мм
[A4]	210 мм×297 мм
[A3]	297 мм×420 мм
[10×15cm]	100 мм×150 мм
[4"×6"]	101,6 мм×152,4 мм
[8"×10"]	203,2 мм×254 мм
[LETTER] (ПИСЬМО)	216 мм×279,4 мм
[CARD SIZE] (КАРТОЧКА)	54 мм×85,6 мм

• Размеры бумаги, не поддерживаемые принтером, отображаться не будут.

[Распол. стр.]**(Макеты для печати, которые могут быть заданы на этой фотокамере)**

Параметр	Описание настроек
	Преимущество имеют настройки на принтере.
	1 снимок без рамки на 1 странице
	1 снимок с рамкой на 1 странице
	2 снимка на 1 странице
	4 снимка на 1 странице

- Если принтер не поддерживает макет страницы, параметр не может быть выбран.

■ Печать макетов**Печать одного фотоснимка несколько раз на 1 листе бумаги**

Например, если один и тот же снимок нужно распечатать 4 раза на 1 листе бумаги, установите [Распол. стр.] на , а затем установите [Кол. распеч.] на 4 для снимка, который нужно распечатать.

При печати различных снимков на 1 листе бумаги

Например, если нужно напечатать 4 разных снимка на 1 листе бумаги, установите [Распол. стр.] на  и затем установите [Кол. распеч.] на 1 для каждого из 4 снимков.

- Если во время печати индикатор  горит оранжевым цветом, фотокамера получает от принтера сообщение об ошибке. После завершения печати убедитесь в работоспособности принтера.
- Если количество отпечатков слишком большое, снимки могут печататься в несколько заходов. В таком случае указываемое оставшееся количество отпечатков может отличаться от заданного количества.

Вид экрана

■ При записи

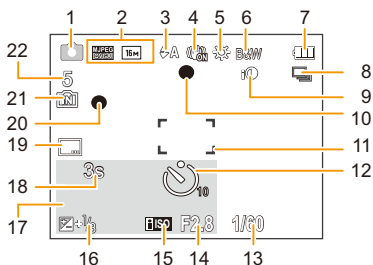

- | | |
|--|--|
| <p>1 Режим записи</p> <p>2 Качество записи (P81)
Размер снимка (P69)
☒: Компенсация контрового света (P27)</p> <p>3 Режим вспышки (P50)</p> <p>4 Оптический стабилизатор изображения (P79)
Ⓜ: Индикатор предупреждения о дрожании (P24)</p> <p>5 Баланс белого (P71)</p> <p>6 Цветной режим (P78)</p> <p>7 Индикатор аккумулятора (P14)</p> <p>8 Серийная съемка (P76)</p> <p>9 Интеллектуальная настройка экспозиции (P75)</p> <p>10 Фокус (P30)</p> <p>11 Участок автофоку-сировки (P30)</p> <p>12 Режим автоматического таймера (P54)</p> <p>13 Скорость затвора (P29)</p> <p>14 Показатель диафрагмы (P29)</p> <p>15 Светочувствительность ISO (P70)</p> | <p>16 Компенсация экспозиции (P55)</p> <p>17 Возраст (P67)
Текущая дата и время
✈: Мировое время (P40)
Увеличение (P47): EZ W ████████ T 1X</p> <p>18 Оставшееся время записи (P32):
8m30s*</p> <p>19 Отметка даты (P80)</p> <p>20 Состояние записи (P32)</p> <p>21 Встроенная память (P19)
☒: Карта (P19) (отображается только во время записи)</p> <p>22 Количество записываемых снимков (P21)
Доступное время записи (P21, 32): R8m30s*</p> |
|--|--|

* “h” – сокращенно, часы, “m” – минуты, “s” – секунды.

■ При воспроизведении

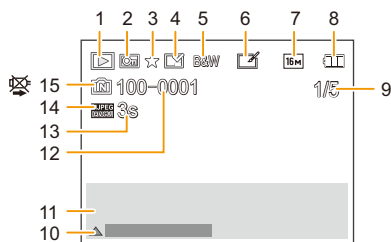

- 1 Режим воспроизведения (P82)
- 2 Защищенный снимок (P94)
- 3 Избранное (P93)
- 4 Индикация отпечатка даты (P80)
- 5 Цветной режим (P78)
- 6 После автоматической ретуши (P88)
После творческого ретуширования (P90) **DMC-XS1**
- 7 Размер снимка (P69)
- 8 Индикатор аккумулятора (P14)
- 9 Номер снимка
Всего изображений
Оставшееся время воспроизведения (P34): 8m30s*
- 10 Авторетуширование (P88)
Творческое ретуширование (P90) **DMC-XS1**
Воспроизведение видео (P34)
Воспроизвести панораму (P63)

- 11 Дата и время записи
✈: Мировое время (P40)
Информация о записи (P45)
Возраст (P67)
 - 12 Папка/Файловый номер (P101)
 - 13 Время записи видео (P34): 8m30s*
 - 14 Качество записи (P81)
 - 15 Встроенная память (P19)
Индикатор предупреждения отсоединения кабеля (P102)
- * “h” – сокращенно, часы, “m” – минуты, “s” – секунды.

Предосторожности при использовании фотокамеры

Оптимальное использование фотокамеры

Храните данное устройство как можно дальше от источников электромагнитного излучения (например, микроволновых печей, телевизоров, видеоигр и т.д.).

- При использовании данного устройства, размещенного на телевизоре или вблизи него, снимки и/или звуки данного устройства могут искажаться под действием электромагнитных волн.
- Не пользуйтесь данным устройством вблизи сотовых телефонов, так как это может привести к помехам, отрицательно влияющим на снимки и/или звук.
- Записанные данные могут быть заперчены или снимки могут быть искажены под действием сильных магнитных полей, создаваемых динамиками или крупными двигателями.
- Электромагнитное излучение, создаваемое микропроцессорами, может отрицательно влиять на данное устройство, вызывая искажение изображений и/или звука.
- Если на данное устройство негативно влияет электромагнитное оборудование, и данное устройство прекращает нормальную работу, выключите его, извлеките аккумулятор или отключите сетевой адаптер (поставляется в комплекте). Затем снова вставьте аккумулятор или подключите сетевой адаптер и включите данное устройство.

Не используйте данное устройство возле радиопередатчиков или высоковольтных линий.

- Если вы производите съемку возле радиопередатчиков или высоковольтных линий, на записанные изображения и/или звук могут накладываться помехи.

Пользуйтесь только поставляемыми шнурами и кабелями. При использовании принадлежностей, которые не входят в комплект поставки, пользуйтесь шнурами и кабелями, поставляемыми с принадлежностями.

Не удлинняйте шнуры и кабели.

Не допускайте попадания на фотокамеру инсектицидов и летучих химических веществ.

- Такие химические вещества при попадании на фотокамеру могут вызывать деформацию корпуса и отслаивание отделки поверхности.
- Не допускайте длительного контакта резиновых или пластиковых материалов с фотокамерой.

Очистка

Перед чисткой камеры выньте из нее аккумулятор или выньте сетевую вилку из розетки. Затем вытрите камеру сухой мягкой тканью.

- В случае сильного загрязнения камеры ее можно почистить с помощью отжатой влажной ткани, а затем вытереть сухой тканью.
- Не используйте для очистки камеры такие растворители, как бензол, разбавитель, спирт, моющие средства для кухни и т. д., поскольку это может привести к ухудшению состояния внешнего корпуса либо отслоению покрытия.
- При использовании ткани с пропиткой химическим веществом обязательно следуйте прилагаемой к ней инструкции.

Информация о ЖК-дисплее

- Нельзя сильно надавливать на ЖК-дисплей. Это может повлечь за собой искажение цветов на ЖК-дисплее и нарушение его нормальной работы.
- Изображение, появляющееся на ЖК-дисплее при включении холодной камеры, вначале несколько темнее обычного. При увеличении температуры внутри камеры яркость изображения восстанавливается.

Для производства ЖК-дисплея/видеоискателя используется чрезвычайно точная технология. Тем не менее, на экране могут быть видны в небольшом количестве темные или яркие точки (красные, синие или зеленые). Это не является неисправностью. На ЖК-дисплее/видеоискателе находится более чем 99,99% рабочих пикселей и не более, чем 0,01% нерабочих (полностью потухших или негаснущих). Эти точки не записываются при сохранении снимка в памяти камеры или на карте памяти.

Информация об объективе

- Нельзя сильно нажимать на объектив.
- Не оставляйте камеру с обращенным к солнцу объективом, поскольку солнечные лучи могут привести к неисправности камеры. Также соблюдайте осторожность, кладя камеру вне помещения или возле окна.

Аккумулятор

Данный аккумулятор является литиево-ионным аккумулятором. Его способность генерировать питание основывается на химической реакции, происходящей внутри него. Эта реакция подвержена влиянию окружающей температуры и влажности и, если температура слишком высокая или слишком низкая, то рабочее время аккумулятора сокращается.

После использования извлеките аккумулятор.

- Поместите вынутый аккумулятор в пластиковый пакет и храните или переносите, не допуская контакта с металлическими предметами (скрепками и т. п.).

Если вы случайно уронили аккумулятор, проверьте, не деформировались ли корпус и полюса.

- Использование деформированного аккумулятора в фотокамере может повредить фотокамеру.

Нельзя снимать и повреждать наружную наклейку аккумулятора.

- Использование аккумулятора с частично или полностью снятой наружной наклейкой либо порванной наклейкой может привести к неисправности.

Носите с собой запасные заряженные аккумуляторы.

- Учтите, что срок службы аккумулятора сокращается при низкой температуре, например на лыжных трассах.
- Не забывайте брать в поездки сетевой адаптер (поставляется в комплекте) и соединительный кабель USB (поставляется в комплекте), чтобы иметь возможность заряжать аккумулятор в странах, по которым вы путешествуете.

Утилизация отработанных аккумуляторов.

- Аккумуляторы имеют ограниченный срок службы.
- Не бросайте аккумуляторы в огонь, так как они могут взорваться.

Не допускайте контакта полюсов аккумулятора с металлическими предметами (например, ожерельями, шпильками для волос и т.п.).

- Это может привести к короткому замыканию, выделению тепла и, как следствие, ожогам при контакте с аккумулятором.

Сетевой адаптер переменного тока (поставляется в комплекте)

- При использовании сетевого адаптера (поставляется в комплекте) возле радиоприемника возможно нарушение радиоприема.
- Держите сетевой адаптер (поставляется в комплекте) на расстоянии не менее 1 м от радиоприемников.
- Сетевой адаптер (поставляется в комплекте) может излучать при использовании жужжащий звук. Это не является неисправностью.
- После использования не забудьте отключить устройство питания от электрической розетки. (Включенное в розетку зарядное устройство потребляет незначительный ток.)

Карта

Не оставляйте карту в местах с высокой температурой, в местах, подверженных влиянию электромагнитных волн или статического электричества, или под прямыми солнечными лучами.

Не изгибайте и не бросайте карту.

- Карта может быть повреждена или записанное на нее содержимое может быть повреждено или стерто.
- После использования и при хранении или переноске карты положите ее в футляр для карты или в чехол.
- Не допускайте попадания грязи, пыли или воды на разъемы на обратной стороне карты. Не прикасайтесь к разъемам пальцами.

Примечание, касающееся передачи другим лицам либо утилизации карты памяти

- Форматирование или удаление с использованием данной камеры или ПК только изменяет данные управления файлом, но полностью не удаляет данные с карты памяти. Рекомендуется физически уничтожить карту памяти либо воспользоваться имеющимся в продаже компьютерным программным обеспечением для удаления данных, чтобы полностью стереть данные на карте памяти, прежде чем передавать ее другому лицу или утилизировать. За управление данными в карте отвечает пользователь.

О личных данных

Если установлена дата рождения для [Ребенок1]/[Ребенок2], эта личная информация хранится в фотокамере и записывается на изображении.

Отказ от ответственности

- Информация, включая личные данные, может измениться или исчезнуть из-за ошибочной операции, воздействия статического электричества, повреждения, неисправности, ремонта или других действий. Перед началом эксплуатации обратите внимание на то, что компания Panasonic не несет ответственности за прямой или косвенный ущерб вследствие изменения или исчезновения информации либо личной информации.

При обращении за ремонтом, передаче другому лицу или утилизации

- Повторно установите настройки для защиты личных данных. (P42)
- Если во встроенной памяти хранятся снимки, скопируйте нужные снимки на карту памяти (P95) до форматирования встроенной памяти. (P44)
- При обращении за ремонтом выньте карту памяти из камеры.
- При ремонте камеры настройки встроенной памяти и установки могут вернуться к заводским установкам по умолчанию.
- Если вышеуказанные операции невозможно выполнить ввиду неисправности, обратитесь в фирму, в которой приобрели фотокамеру, или в компанию Panasonic.

При передаче карты памяти другим лицам или утилизации см. приведенный выше раздел “Примечание, касающееся передачи другим лицам либо утилизации карты памяти”.

При передаче изображений на веб-службы

- Изображения могут содержать информацию, которая может быть использована для идентификации пользователей, такую как названия, даты записи и места съемки. Тщательно проверяйте эту информацию, прежде чем передавать изображения на веб-службы.

Если камера длительное время не используется

- Храните аккумулятор в сухом прохладном месте с относительно стабильной температурой: (рекомендуемая температура: 15 °С до 25 °С, рекомендуемая влажность: 40%RH до 60%RH)
- Всегда вынимайте аккумулятор и карту памяти из камеры.
- Если аккумулятор остается внутри камеры, он разряжается, даже если камера выключена. При длительном хранении аккумулятора внутри камеры он может разрядиться настолько, что станет непригодным даже после подзарядки.
- При длительном хранении аккумулятора рекомендуется заряжать его один раз в год. После полной разрядки аккумулятора выньте его из камеры и храните отдельно от камеры.
- При хранении камеры в шкафу или ящике рекомендуется помещать ее совместно с влагопоглотителем (силикагель).

О данных снимка

Записанные данные могут быть повреждены или утеряны, если камера выйдет из строя из-за неправильного обращения. Panasonic не несет ответственности за ущерб, причиненный ввиду потери записанных данных.

Информация о штативах и подставках для фотоаппарата на одной ножке

- При использовании штатива перед установкой на него камеры убедитесь, что штатив установлен устойчиво.
- Во время использования штатива или подставки для фотоаппарата на одной ножке извлечение карты или аккумулятора может оказаться невозможным.
- Убедитесь, что винт штатива или подставки для фотоаппарата на одной ножке во время прикрепления или отсоединения камеры не перекошен. Применяя чрезмерную силу при вращении винта камеры, можно его повредить. Кроме того, корпус камеры и паспортная табличка могут повредиться или поцарапаться, если камера будет слишком сильно притянута к штативу или подставке для фотоаппарата на одной ножке.
- Внимательно прочтите инструкцию по эксплуатации штатива или подставка для фотоаппарата на одной ножке.

Отображение сообщений

В некоторых случаях на экран выводятся запросы подтверждения и сообщения об ошибках.

В качестве примеров ниже описаны основные сообщения.

[Этот снимок защищен]

→ Удалите снимок после снятия настройки защиты. (P94)

[Некоторые снимки нельзя удалить]/[Этот снимок нельзя удалить]

• Фотоснимки не соответствуют стандарту DCF не могут быть стерты.

→ Отформатируйте карту, предварительно скопировав нужные данные на компьютер или другое устройство. (P44)

[Нет места во встроенной памяти]/[Карта пам. заполн.]/[Недостаточно места во встр. памяти]/[На карте недостаточно памяти]

• Во встроенной памяти или на карте нет свободного места.

• При копировании фотоснимков со встроенной памяти на карту (групповое копирование) снимки копируются до заполнения карты.

[Не все изобр. могут быть скопированы]/[Невозможно завершить копирование]

• Следующие фотоснимки нельзя скопировать.

– Фотоснимок с таким же именем уже существует на получателе. (Только при копировании с карты на встроенную память.)

– Файлы не соответствуют стандарту DCF.

• Более того, могут не копироваться снимки, записанные или отредактированные другим оборудованием.

[Ошибка встр. памяти]/[Формат-ть встр пам?]

• Это сообщение будет отображаться, если встроенная память отформатирована на ПК.

→ Еще раз отформатируйте встроенную память на камере. (P44) Данные на встроенной памяти будут удалены.

[Ошибка карты памяти. Нельзя использовать с камерой. Форматировать карту?]

• Этот формат нельзя использовать с данной камерой.

→ Вставьте другую карту и повторите попытку.

→ Переформатируйте на данном устройстве (P44) после сохранения необходимых данных с помощью ПК и пр. Данные будут удалены.

[Выключите фотокамеру и снова включите ее]/[Ошибка сист.]

• Отображается, если объектив не функционирует нормально из-за того, что на него нажали руками и т. п.

→ Выключите фотокамеру и снова включите. Если сообщение не пропадает, обратитесь в пункт продажи или компанию Panasonic.

[Ошибка карты памяти]/[Ошибка параметра карты памяти]/[Невозможно использовать эту карту памяти.]

- Используйте карту, совместимую с данной камерой. (P19)
- Карта памяти microSD (от 64 МБ до 2 ГБ)
- Карта памяти microSDHC (от 4 ГБ до 32 ГБ)

[Вставьте карту SD снова]/[Попробуйте другую карту]

- При обращении к карте произошла ошибка.
 - Вставить повторно карту памяти.
 - Вставьте другую карту.

[Ошибка счит./Ошибка зап. Проверьте карту]

- Не удалось прочитать или записать данные.
 - Извлеките карту после выключения данного устройства. Вставьте карту снова, включите данное устройство и снова попробуйте выполнить чтение или запись данных.
- Возможно, карта сломана.
 - Вставьте другую карту.

[Запись движ. изобр. отменена из-за ограничений скорости записи на карту]

- При видеосъемке используйте карту памяти SD класса скорости, указанного как “Класс 6” или выше.
- Если произошла остановка даже после использования карты “Класс 6” или выше, скорость записи данных замедлилась, поэтому рекомендуется создать резервную копию, а затем выполнить форматирование (P44).
- Запись видеокладов может внезапно прерваться — это зависит от типа карты.

[Невозможно создать папку]

- Каталог нельзя создать, поскольку не осталось свободных номеров для каталогов.
 - Отформатируйте карту, предварительно скопировав нужные данные на компьютер или другое устройство. (P44)

[Отображение снимка для 16:9 ТВ]/[Отображение снимка для 4:3 ТВ]

- Выберите [Формат ТВ] в меню [Настр.], если требуется изменить формат экрана телевизора. (P43)
- Это сообщение также появляется, если соединительный кабель USB подключен только к камере.

В таком случае присоедините другой конец соединительного кабеля USB к ПК или принтеру. (P100, 102)

[Данный аккумулятор использовать нельзя]

- Используйте фирменный аккумулятор Panasonic. Если данное сообщение появляется даже при использовании фирменного аккумулятора Panasonic, обратитесь в пункт продажи или компанию Panasonic.
- Если клемма аккумулятора загрязнена, очистите ее и уберите мешающие предметы.

Устранение неисправностей

Во-первых, попробуйте выполнить следующие операции (P116 до 125).

Если проблема не устраняется, ее можно разрешить, выбрав [Сброс] (P42) в меню [Настр.].

Аккумуляторы и источник питания

**Индикатор зарядки погас, но камера не зарядилась.
Либо индикатор зарядки мигает.**

- Такое явление происходит во время зарядки в местах с очень высокой или очень низкой температурой.
 - Повторно подключите соединительный кабель USB (поставляется в комплекте) в том месте, где температура окружающей среды (и температура аккумулятора) соответствует диапазону от 10 °C до 30 °C, и повторите попытку зарядки. [Если повторно подключить соединительный кабель USB (поставляется в комплекте), когда камера полностью заряжена, индикатор зарядки включится примерно на 15 секунд.]

**Фотокамера не работает даже во включенном состоянии.
Фотокамера выключается сразу же после включения.**

- Батарея разряжена. Зарядить аккумулятор.
- Если оставить фотокамеру включенной, аккумулятор разрядится.
 - Часто выключайте камеру с помощью [Авто выключ.]. (P42)

Крышка карты памяти/батареи не закрывается.

- Плотно и полностью вставьте аккумулятор. (P12)

Запись

Снимки не записываются.

- Осталась ли свободная память во встроенной памяти или на карте?
→ Удалите ненужные снимки для увеличения доступной памяти. (P37)
- Возможно, при использовании карты большой емкости будет невозможна запись в течение короткого времени после включения данного устройства.

Снимок слишком бледный.

- Снимок может получаться бледным, если объектив загрязнен, например, на объективе имеются отпечатки пальцев.
→ В случае загрязнения объектива выключите камеру, задвиньте корпус объектива и осторожно протрите поверхность объектива мягкой сухой тканью.

Снимки слишком светлые или слишком темные.

- Проверьте, правильно ли установлена компенсация экспозиции. (P55)

Съемка нескольких снимков выполняется одновременно.

- Установите для параметра [Серийн.съемк] (P76) в меню [Зап.] значение [OFF].

Объект неправильно фокусируется.

- Диапазон фокусировки зависит от режима записи.
→ Установите необходимый режим, соответствующий расстоянию до объекта.
- Объект находится за пределами диапазона фокусировки камеры. (P30)
- Камера трясется (дрожит), или объект незначительно перемещается. (P24)

Записанный снимок размытый. Оптический стабилизатор изображения не эффективен.

- При съемке в местах с недостаточной освещенностью скорость затвора снижается, поэтому крепко держите камеру обеими руками при выполнении снимка. (P24)
- При выполнении снимков с невысокой скоростью затвора следует использовать автоматический таймер. (P54)

Записанный снимок выглядит зернистым. На снимке появляется шум.

- Не слишком ли высокая светочувствительность ISO или не слишком ли низкая скорость затвора?
(При покупке камеры светочувствительность ISO установлена на [ISO]. Поэтому при съемке внутри помещений появляются помехи.)
→ Уменьшите светочувствительность ISO. (P70)
→ Снимайте в хорошо освещенных местах.
- Возможно, вы установили [Выс. чувств.] в режиме сцены или [Серийн.съемк] в меню [Зап.] на [E/N] или [L]? Если так, разрешение записанного изображения будет немного хуже из-за высокочувствительной обработки, однако это не является неисправностью.

Яркость или цветовой тон записанного снимка отличается от реальной композиции.

- При съемке в условиях флуоресцентного или светодиодного освещения увеличение скорости затвора может привести к незначительным изменениям яркости и цвета. Эти изменения возникают из-за источника освещения и не указывают на неисправность.

Во время записи снимков или нажатии кнопки затвора наполовину на ЖК-дисплее могут появиться красноватые полосы. Или же часть либо весь ЖК-дисплей становится красноватым.

- Это особенность матриц ПЗС, которая возникает, когда на объекте имеется яркий участок. Некоторая неоднородность может возникать на окружающих участках, но это не является неисправностью. Помеха записывается при съемке видео, но не записывается на фотоснимках.
- При съемке рекомендуется не подвергать экран воздействию солнечного света или любого иного источника яркого освещения.



Запись видео прекращается в процессе записи.

- При видеосъемке используйте карту памяти SD класса скорости, указанного как “Класс 6” или выше.
- Запись может внезапно прерваться — это зависит от типа карты.
→ Если видеосъемка останавливается во время использования карты не ниже “Класс 6” или во время использования карты, отформатированной на ПК или другом оборудовании, скорость записи данных снизилась. В таких случаях рекомендуется создать резервную копию данных, а затем отформатировать (P44) карту на данном устройстве.

Запись в режиме панорамного снимка заканчивается до завершения.

- Если камера перемещается слишком медленно, движение камеры не будет распознаваться и запись будет отменена.
- Запись также отменяется, если камера при перемещении сильно дрожит.
→ При записи в режиме панорамного снимка старайтесь описывать небольшую полуокружность параллельно направлению записи приблизительно за 4 секунды.

ЖК-дисплей

На короткое время ЖК-дисплей становится тусклее или ярче.

- Это явление происходит при нажатии кнопки затвора наполовину для установки показателя диафрагмы и не влияет на записываемые снимки.
- Данное явление происходит также в случае изменения яркости при использовании масштабирования на камере или перемещении камеры. Причиной является срабатывание автоматической диафрагмы камеры. Это не является неисправностью.

При съемке в помещении ЖК-дисплей мерцает.

- После включения данного устройства ЖК-дисплей может мерцать в течение нескольких секунд. Эта операция исправляет мерцание, вызванное освещением от флуоресцентных ламп, светодиодных ламп и т. п., и не является признаком неисправности.

ЖК-дисплей слишком яркий или слишком темный.

- Выполните [Монитор]. (P41)

На ЖК-дисплее видны черные, красные, синие и зеленые точки.

- Это не неисправность. Эти пиксели не влияют на записываемые снимки.

На ЖК-дисплее появляются помехи.

- В темных местах, могут появиться помехи для поддержания яркости ЖК-дисплея. И не влияет на записываемые снимки.

Вспышка

Вспышка не срабатывает.

- Установлена ли настройка вспышки на [☺]?
→ Изменение настройки вспышки. (P50)
- В следующих случаях вспышку использовать невозможно:
 - Режим творческого управления (P56) **DMC-XS1**
 - Режим панорамного снимка (P61)
 - [Пейзаж]/[Ночн. пейзаж]/[Закат]/[Звездное небо]/[Сквозь Стекло] (Режим сцены) (P64)
 - При записи в режиме [Серийн.съемк] (кроме [☺]) (P76)

Вспышка сработала несколько раз.

- Если установлено уменьшение эффекта красных глаз (P50), вспышка срабатывает дважды.
- Установлено ли для параметра [Серийн.съемк] (P76) в меню [Зап.] значение [☺]?

Воспроизведение

Воспроизводимый снимок отображается повернутым в произвольном направлении.

- [Поверн. ЖКД] (P43) установлен в положение [📺🏠] или [📺].

Снимок не воспроизводится.

Записанные изображения отсутствуют.

- Есть ли снимки во встроенной памяти или на карте?
→ Снимки со встроенной памяти появляются, когда не вставлена карта. Данные снимка на карте появляются, когда карта вставлена.
- Возможно, это папка или снимок, которые были обработаны на ПК? Если да, их невозможно воспроизвести на данной камере.
→ Для записи снимков с ПК на карту рекомендуется использовать программное обеспечение "PHOTOfunSTUDIO" на диске CD-ROM (поставляется в комплекте).
- Вы воспроизводите изображения после фильтрации с помощью [Слайд шоу] или [Фильтр.воспр.]?
→ Отмените фильтрацию. (P85)

Номер каталога и файла отображаются как [—] и экран гаснет.

- Является ли данный снимок нестандартным, снимком, отредактированным при помощи ПК, или снимком, выполненным цифровой камерой другой марки?
- Извлекался ли аккумулятор сразу же после выполнения снимка? Выполнялся ли снимок при низком оставшемся заряде аккумулятора?
→ Отформатируйте данные для удаления снимков, упомянутых выше. (P44)
(Будут также удалены другие снимки, и восстановить их будет невозможно. Поэтому нужно выполнять проверку перед форматированием.)

При использовании поиска по календарю снимки отображаются по датам, которые отличаются от фактических дат выполнения снимков.

- Правильно ли установлены часы в камере? (P22)
- При поиске снимков, отредактированных с использованием ПК, или снимков, выполненных на другой аппаратуре, они могут отображаться по датам, которые отличаются от фактических дат выполнения снимков.

На записанном снимке появляются круглые белые пятна, похожие на мыльные пузыри.

- При съемке со вспышкой в условиях недостаточной освещенности или в помещении на снимке могут появиться круглые белые пятна, вызванные отражением света вспышки от пылинок, находящихся в воздухе. Это не неисправность. Характерной особенностью в этом случае является изменение количества и расположения круглых пятен.



Красный участок записанного изображения стал черным.

- Если при включенной функции коррекции красных глаз ([**☞A**], [**☞S**]) выполнить снимок объекта, красные элементы которого окружены телесным цветом, эти красные элементы могут быть исправлены на черные функцией коррекции красных глаз.
→ При выполнении снимков рекомендуется установить режим вспышки в [**☞A**], [**☞**] или [**☞**], или [Корр.кр.гл.] в меню режима [Зап.] установить на [OFF]. (P79)

[Отображение пиктограммы] появляется на экране.

- Был ли этот снимок записан при помощи другой аппаратуры? В таких случаях данные снимки могут отображаться с худшим качеством.

Звук записанных видеокадров иногда прерывается.

- Данное устройство автоматически настраивает значение диафрагмы во время записи видеокадров. Когда это происходит, звук может прерываться. Это не является неисправностью.

Воспроизведение видеозаписей, записанных камерой данной модели, невозможно на другом оборудовании.

- Воспроизведение видео, снятого данным устройством, может оказаться невозможным на цифровых фотокамерах других производителей. Также цифровые камеры (LUMIX) компании Panasonic* могут его не воспроизводить.
* Выпущенные до декабря 2008 г., а также серии FS и LS, выпущенные в 2009 г.

Телевизор, компьютер и принтер

Снимок не выводится на экран телевизора.

- Правильно ли фотокамера подключена к телевизору?
→ Установите вход телевизора в режим внешнего входа.

Области воспроизведения на экране телевизора и на ЖК-дисплее фотокамеры отличаются.

- В зависимости от модели телевизора, снимки могут увеличиваться по горизонтали или по вертикали либо отображаться с обрезанными краями.

Видео нельзя воспроизвести на телевизоре.

- Вы пытаетесь воспроизвести видео с карточки, вставленной непосредственно в разъем на телевизоре?
→ Подключите камеру к телевизору с помощью кабеля AV (поставляется отдельно), а затем воспроизведите снимки на камере. (P96)

Снимок полностью не выводится на телевизоре.

- Проверьте установку [Формат ТВ]. (P43)

Невозможно наладить связь с ПК.

- Правильно ли подключена фотокамера к компьютеру?
- Правильно ли фотокамера распознается компьютером?
→ Выберите [PC] при подключении. (P100)
→ Выключите и включите данное устройство.

Карта не распознается компьютером. (Распознается встроенная память.)

- Отсоедините соединительный кабель USB. Убедитесь, что карта правильно вставлена в фотокамеру и снова подключите кабель.
- Если на одном ПК имеется два разъема USB или более, попробуйте подключить соединительный кабель USB к другому разъему USB.

При подключении фотокамеры к принтеру не удается распечатать снимок.

- Снимки не могут быть напечатаны при использовании принтера, не поддерживающего PictBridge.
 - Выберите [PictBridge (PTP)] при подключении. (P102)

При печати обрезаются края снимков.

- При использовании принтера печати без рамки перед печатью отключите эту функцию. (Более подробную информацию см. в инструкции по эксплуатации принтера.)
- При обращении в фотосалон для печати снимков спросите в фотосалоне, печатают ли они снимки формата 16:9.

Панорамный снимок не печатается надлежащим образом.

- Поскольку формат панорамного снимка отличается от формата обычных снимков, надлежащая печать такого снимка не всегда возможна.
 - Используйте принтер с поддержкой панорамных снимков. (Более подробную информацию см. в инструкции по эксплуатации принтера.)
 - Рекомендуется использовать программное обеспечение "PHOTOfunSTUDIO", которое предоставляется на диске CD-ROM (поставляется в комплекте) для изменения размера фотоснимка в соответствии с размером бумаги для печати.

Другое

По ошибке был выбран нечитаемый язык.

→ Нажмите [MENU/SET], выберите значок [] меню [Настр.]. Затем нажмите [MENU/SET] и выберите значок [] для установки требуемого языка. (P44)

Фотокамера нагревается.

- При использовании корпус фотокамеры может нагреваться. Это никак не сказывается на характеристиках фотокамеры или качестве снимков.

Объектив щелкает.

- При изменении яркости вследствие изменения увеличения или поворота фотокамеры объектив может издавать щелчки, а изображение на экране может существенно изменяться. Тем не менее, это не влияет на получаемые снимки. Щелчки вызваны автоматической настройкой диафрагмы. Это не неисправность.

Сбилась настройка часов.

- Если камера не используется в течение длительного времени, часы могут сброситься.
→ Будет отображено сообщение [Установите часы]. Выполните повторную настройку часов. (P22)

При выполнении снимков с использованием масштабирования они незначительно искажаются, а участки вокруг объекта содержат цвета, которых нет на самом деле.

- Объект может быть незначительно деформирован, или же границы могут быть окрашены, в зависимости от коэффициента масштабирования — это вызвано техническими характеристиками объектива, но не является неисправностью.

Масштабирование мгновенно останавливается.

- При использовании дополнительного оптического увеличения действие масштабирования временно прекращается. Это не является неисправностью.

Файлы не записываются с последовательными номерами.

- После выполнения некоторых операций снимки могут записываться в папки с номерами, отличающимися от номеров папок, используемых до выполнения этих операций.

Номера файлов записываются с ранее использованными номерами.

- Если вставить или вынуть аккумулятор до выключения данного устройства, номера папок и файлов для сделанных снимков в памяти не сохраняются. При повторном включении данного устройства и выполнении снимков они могут быть сохранены под номерами файлов, которые были присвоены предыдущим снимкам.

Невозможно выполнить форматирование карты памяти.

- Форматирование невозможно в интеллектуальном автоматическом режиме. Переключите режим записи на другой режим. (P25)

- Логотип microSDHC является товарным знаком SD-3C, LLC.
- Логотипы QuickTime и QuickTime являются торговыми марками или зарегистрированными торговыми марками Apple Inc., используемыми по лицензиям.
- Mac и Mac OS являются товарными знаками Apple Inc., зарегистрированными в США и других странах.
- Windows и Windows Vista являются зарегистрированными товарными знаками или товарными знаками Microsoft Corporation в Соединенных Штатах и/или других странах.
- В этом изделии используется "DynaFont" разработки DynaComware Corporation. DynaFont является зарегистрированным товарным знаком DynaComware Taiwan Inc.
- Другие названия систем и продуктов, упомянутые в данной инструкции по эксплуатации, обычно являются зарегистрированными товарными знаками или товарными знаками производителей, которые разработали упомянутую систему или продукт.

