



SHARP

СОСТАВНАЯ МИНИСИСТЕМА

МОДЕЛЬ

CD-XP360WR

ИНСТРУКЦИЯ ПО ЭКСПЛУАТАЦИИ

COMPACT
disc
DIGITAL AUDIO



Большое спасибо Вам за покупку изделия фирмы SHARP. Чтобы использовать аппарат наилучшим образом, прочтите настоящую инструкцию внимательно. Она поможет Вам при пользовании изделием фирмы SHARP.

Составная минисистема CD-XP360WR состоит из CD-XP360WR (главного аппарата) и CP-XP360 (акустической системы).

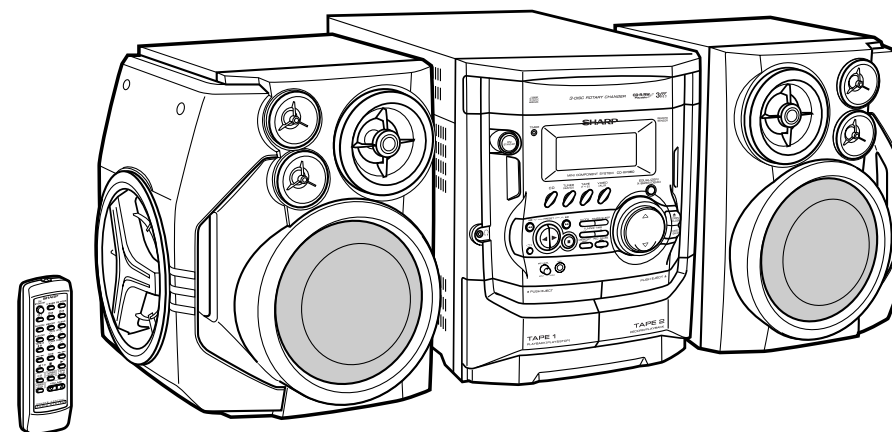

CD-R/RW
Playable 

3-DISC
CD CHANGER
with Play Exchange





Внимание!

**Во исполнение Статьи 5
Закона Российской Федерации
«О защите прав потребителей», а
также Указа Правительства
Российской Федерации №720 от
16 июня 1997г. устанавливается
срок службы данной модели - 7
лет с момента производства при
условии использования в
строгом соответствии с
инструкцией по эксплуатации и
применяемыми техническими
стандартами .**



Внимание!

Следующие данные являются дополнительной информацией, необходимой для обеспечения требований Государственного Стандарта «Информация для покупателей», вводимого в действие с 1 июля 1998 г.

Остальная обязательная информация уже отражена в руководстве по эксплуатации.

Страна-изготовитель: Произведено в Малайзии

Фирма-изготовитель: ШАРП Корпорейшн

Юридический адрес изготовителя:

**22-22 Нагайке-чо, Абено-ку,
Осака 545-8522, Япония**

Специальные примечания

Предупреждение:

- Когда кнопка ON/STAND-BY установлена в позиции STAND-BY, аппарат еще находится под напряжением. Если кнопка ON/STAND-BY установлена в позиции STAND-BY, аппарат может включаться таймером или пультом дистанционного управления.
- В данном аппарате нет устройств, требующих ухода со стороны пользователя. Если у Вас нет соответствующей квалификации, не пытайтесь ни в коем случае влезать внутрь аппарата. Учтите, что внутри аппарата высокое напряжение, перед началом сервисных работ или в случае длительного периода неиспользования аппарата отключите его от сети.
- Для предотвращения пожара и поражения электрическим током не допускайте попадания капель или брызг на аппарат. Не кладите предметы, заполненные жидкостью, например, вазы на аппарат.

ВНИМАНИЕ

- Данное изделие входит в группу изделий CLASS 1 LASER.
- Использование органов управления, регуляторов и методов управления, не предусмотренных в данной инструкции, может привести к опасному выбросу пучка лазерного излучения.

Так как в проигрывателе компакт-дисков используется лазерное устройство, излучение которого опасно для зрения, не пытайтесь разобрать корпус. Обратитесь только к квалифицированному сервисному специалисту.

Свойства лазерного диода

Материал: GaAlAs

Длина волны: 780 нм

Продолжительность излучения:
непрерывная

Выходная мощность

лазера:

макс. 0,6 мВт

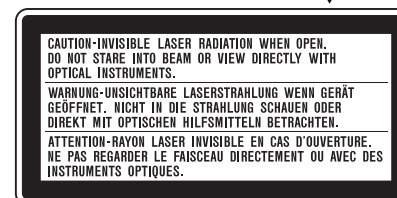

Внимание: После открывания аппарата не смотрите на лазерный пучок непосредственно или смотрите его при помощи оптических приборов.

Примечание:

Аудиовизуальный материал может содержать защищенные авторским правом работы, которые не могут записываться без разрешения обладателя копирайта. Просим Вас обратиться к соответствующим законам, действующим в Вашей стране.



Принадлежности

CD-XP360WR

Подтвердите, пожалуйста, наличие следующих принадлежностей.

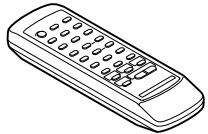
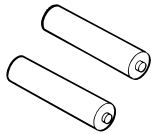
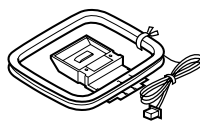
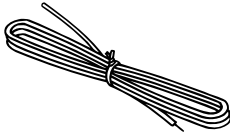
 <p>Пульт дистанционного управления × 1</p>	 <p>Батарейка типа "AAA" (UM-4, R03, NP-16 или им подобная) × 2</p>	 <p>Рамочная AM-антенна × 1</p>	 <p>ЧМ-антенна × 1</p>
----------------------------------------------------------------------------------------------------------------------------------	-----------------------------------------------------------------------------------------------------------------------------------------------------------	--------------------------------------------------------------------------------------------------------------------	-----------------------------------------------------------------------------------------------------------

Примечание:

В комплект поставки входят только указанные выше принадлежности.

Содержание

	Стр.		Стр.
■ Общие сведения		■ Воспроизведение записи с лент	
Меры предосторожности	3	Прослушивание кассетных лент (TAPE 1)	17
Органы управления и индикаторы	4 - 6	Прослушивание кассетных лент (TAPE 2)	18
■ Подготовка к использованию		■ Караоке	
Подсоединение проводов системы	7 - 9	Использование караоке	19, 20
Пульт дистанционного управления	9	■ Запись на ленты	
■ Основные методы использования		Запись с компакт-дисков	21
Общее управление	10	Запись радиовещательных программ	22
Установка часов	11	Перезапись с ленты на ленту	22
■ Воспроизведение компакт-дисков (CD)		Очистка записанных лент	22
Прослушивание компакт-дисков	12, 13	■ Дополнительные функции	
Повторное воспроизведение	14	Использование таймера и режима сна	23, 24
Произвольное воспроизведение	14	Расширение Вашей системы	25
Запрограммированное воспроизведение	14	■ Справочные сведения	
■ Радиоприемник		Схема отыскания неисправностей	26, 27
Настройка	15	Техническое обслуживание	27
Сохранение в памяти станции	16	Технические характеристики	28
Для повторного вызова сохраненной в памяти станции	16		
Для сканирования предварительно установленных станций	16		
Для очистки всей предварительно установленной памяти	16		

Общие сведения
- Принадлежности/Содержание -

Меры предосторожности

Общие меры предосторожности

- Пожалуйста, убедитесь в том, что аппарат размещен в хорошо проветриваемом месте, и что имеется свободное пространство, по крайней мере, 10 см по бокам и над и за аппаратом.

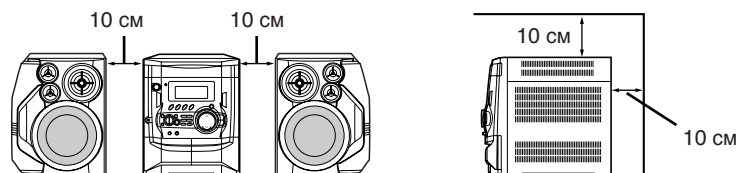

- Аппарат следует при использовании установить на твердую горизонтальную поверхность, где не будет вибраций.
- Предохраняйте аппарат от воздействия прямых солнечных лучей, сильного магнитного поля, чрезмерного запыления, влаги и близости электронного или электрического оборудования (домашних компьютеров, факсимиле и др.), которые вызывают электрические помехи.
- Нельзя класть на аппарат какие-либо предметы.
- Следует оберегать аппарат от сырости, от воздействия температур выше 60°C, а также от воздействия чрезмерно низкой температуры.
- Если аппарат не работает надлежащим образом во время использования, отсоедините кабель питания перем. током от розетки перем. тока. Подсоедините кабель питания перем. током снова, а затем включите Вашу систему под напряжение.
- Когда собирается гроза, рекомендуется вынуть вилку питания перем. током из розетки, для Вашей безопасности.
- При извлечении вилки из сетевой розетки следует держаться за нее, а не за кабель, иначе возможно повреждение внутренних проводов кабеля.
- Нельзя снимать внешнюю крышку, это может привести к поражению электрическим током. Для технического обслуживания устройств, расположенных внутри корпуса, просим обращаться к местному агенту по техническому обслуживанию продукции SHARP.**
- Нельзя препятствовать вентиляции, закрывая вентиляционные отверстия газетами, скатертями, занавесками или тому подобными предметами.
- Нельзя класть открытые источники пламени как, например, горящие свечи на аппарат.
- При ликвидации батареек следует соблюдать соответствующие экологические нормы.
- Следует пользоваться аппаратом при окружающей температуре в пределах 5°C - 35°C.

Предупреждение:

Рабочее напряжение должно соответствовать напряжению, указанному на аппарате. Если аппарат используется при напряжении выше предусмотренного, то может возникнуть пожар или произойти другой несчастный случай, вызывающий ущерб. SHARP не берет на себя ответственность за ущерб, вызванный использованием аппарата при напряжении, отличающемся от предусмотренного уровня.

Регулятор громкости

Уровень звука при заданной установке регулятора громкости зависит от мощности громкоговорителей, их расположения и разных других факторов. Рекомендуется избегать высокого уровня громкости звука, во избежание этого не устанавливайте регулятор громкости на полную громкость при включении, и слушайте музыку на умеренных уровнях громкости.

Конденсация

Резкое изменение температуры, а также хранение и использование аппарата в среде с чрезмерно высокой влажностью могут вызывать конденсацию в нем (в компакт-дисковом звукоснимателе, на магнитных головках и в других узлах) или на передатчике на пульте дистанционного управления.

Такая конденсация может привести к неисправности аппарата. При появлении конденсации в аппарате необходимо оставить его включенным без диска (или кассеты) до тех пор, пока нормальное воспроизведение не станет возможным (около 1 часа). Вытереть конденсацию на светодиоде передатчика мягкой тканью перед его использованием для управления аппаратом.

Меры предосторожности при применении компакт-дисков

Компакт-диски довольно устойчивы к повреждениям, но может возникать пропуск дорожек из-за накопления грязи на поверхности диска. Для обеспечения нормальной работы Ваших дисков и аппарата соблюдайте следующие требования.

- Нельзя писать на поверхностях диска, особенно на поверхности без ярлыка. Сигналы считываются с поверхности без ярлыка. Нельзя ставить метку на нее.
- Следует беречь диски от воздействия прямых солнечных лучей, тепла и чрезмерной влажности.
- Следует держать диск за его края. Отпечатки пальцев, грязь или влага на компакт-дисках вызовут помехи или пропуск дорожек. Если диск загрязнен или не воспроизводится надлежащим образом, то следует очистить его мягкой сухой тканью, вытирая прямо от центра по радиусу.

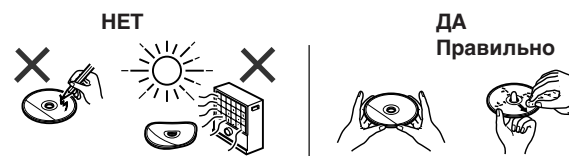

Органы управления и индикаторы

CD-XP360WR

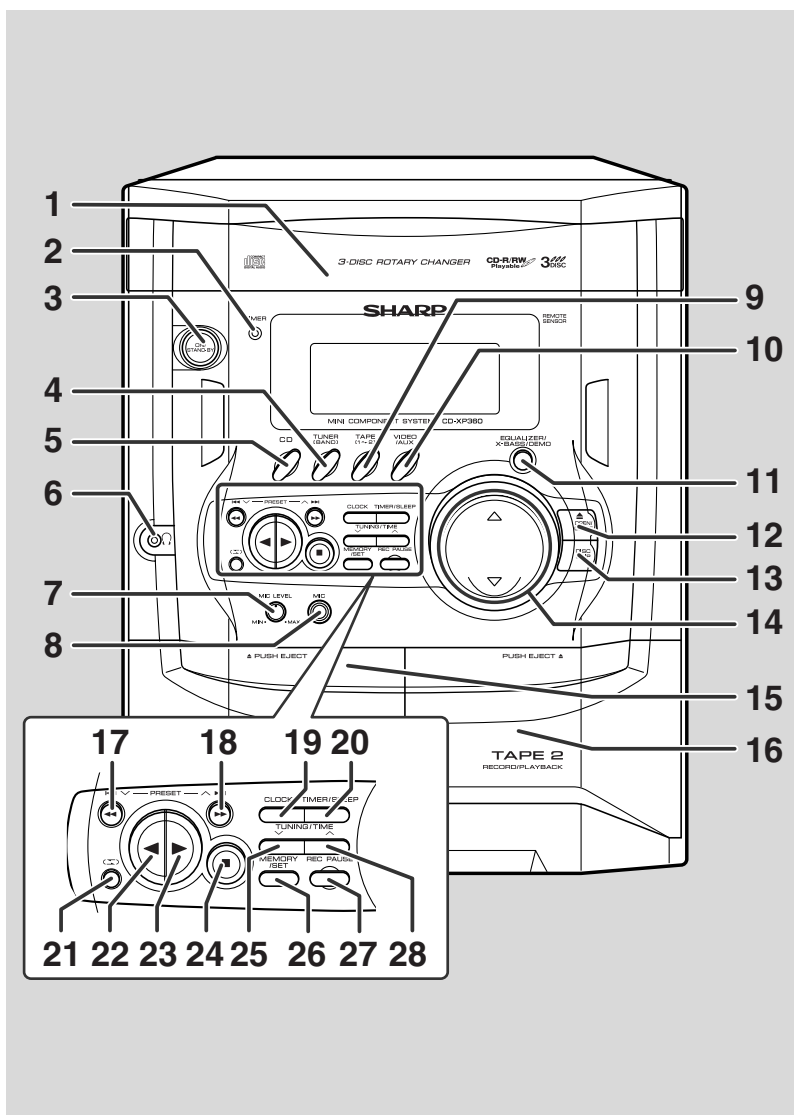

■ Передняя панель

Страницы ссылки

1. Лоток для дисков	12
2. Индикатор установки таймера	24
3. Кнопка включения/ожидания	10
4. Кнопка тюнера (диапазона)	15
5. Кнопка CD	12, 21
6. Гнездо для подключения головного телефона	25
7. Регулятор уровня сигнала микрофона	19
8. Гнездо для подключения микрофона	19
9. Кнопка ленты (1 → 2)	17, 18, 22
10. Кнопка видео/вспомогательного оборудования	23, 25
11. Кнопка селектора режима эквалайзера/экстра-баса/режима демонстрации	10
12. Кнопка открывания/закрывания лотка для дисков	12
13. Кнопка пропуска диска	12
14. Кнопки увеличения и уменьшения громкости	10
15. Кассетный отсек ленты 1	17, 22
16. Кассетный отсек ленты 2	18, 22
17. Кнопка понижения дорожки CD или ускоренного воспроизведения назад, быстрой перемотки ленты 2, предварительной установки тюнера в сторону убывания	13, 16, 18
18. Кнопка повышения дорожки CD или ускоренного воспроизведения вперед, быстрой перемотки ленты 2, предварительной установки тюнера в сторону возрастания	13, 16, 18
19. Кнопка часов	11, 23
20. Кнопка таймера/таймера сна	23, 24
21. Кнопка селектора режима обратной стороны ленты 2	18
22. Кнопка воспроизведения обратной стороны ленты 2	18
23. Кнопка воспроизведения или повторного воспроизведения CD, воспроизведения ленты 1 или воспроизведения ленты 2 вперед	12, 14, 17, 18
24. Кнопка остановки CD или ленты	12, 17, 18
25. Кнопка настройки и установки часов в сторону убывания	11, 15
26. Кнопка памяти/установки	11, 14, 16
27. Кнопка паузы записи на ленту 2	21, 22
28. Кнопка настройки и установки часов в сторону возрастания	11, 15

Общие сведения
- Органы управления и индикаторы -

■ Описание дистанционного управления (см. стр. 6.)

Органы управления и индикаторы (продолжение)

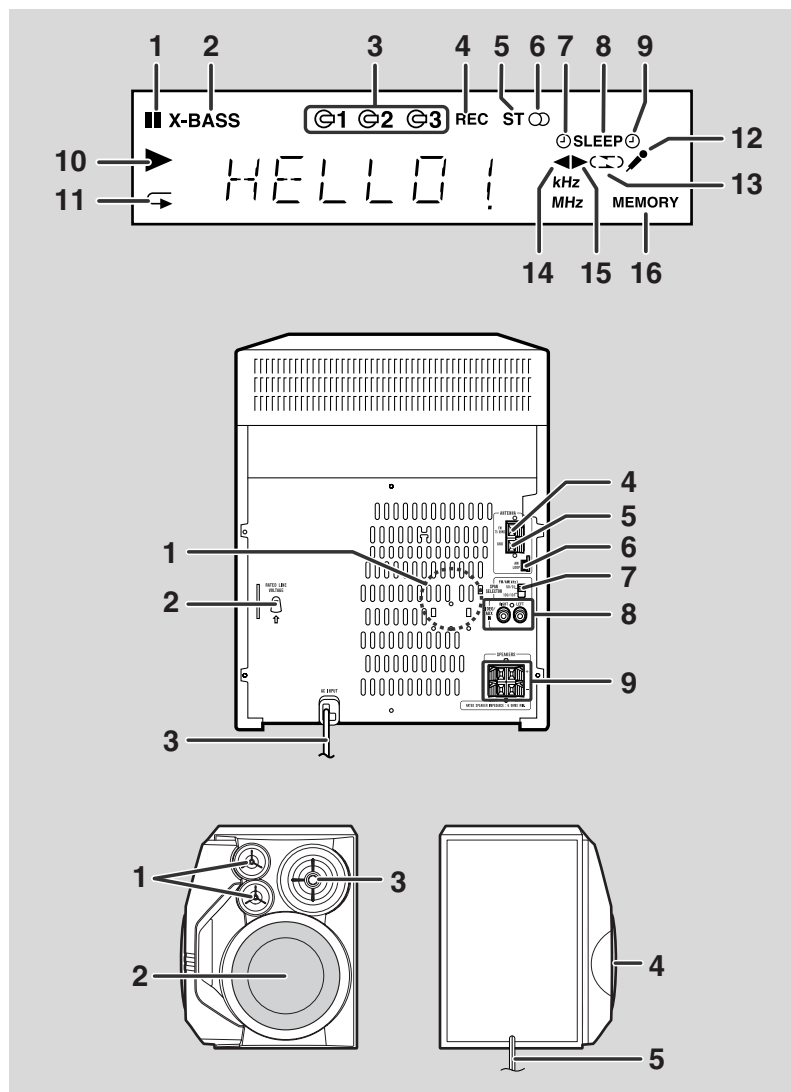

■ Дисплей

1. Индикатор паузы CD
2. Индикатор экстра-баса
3. Индикаторы номера диска
4. Индикатор записи на ленту 2
5. Индикатор режима ЧМ-стерео
6. Индикатор приема ЧМ-стерео
7. Индикатор воспроизведения по таймеру
8. Индикатор режима сна
9. Индикатор записи по таймеру
10. Индикатор воспроизведения CD
11. Индикатор повторного воспроизведения CD
12. Индикатор режима караоке
13. Индикатор режима обращения ленты
14. Индикатор режима воспроизведения обратной стороны ленты 2
15. Индикатор воспроизведения ленты 1 или ленты 2 вперед
16. Индикатор памяти

■ Задняя панель

Страницы ссылки

1. Охлаждающий вентилятор
2. Переключатель напряжения перем. тока 8
3. Кабель питания перем. током 7, 8
4. Зажим для подключения антенны ЧМ 75 Ом 7
5. Зажим для заземления антенны ЧМ 7
6. Гнездо для подключения рамочной антенны AM 7
7. Селектор интервала 9
8. Гнезда для подключения видео/внешнего сигнала (аудиосигнала) . 25
9. Зажимы для подключения громкоговорителей 7, 8

Примечание:

Данное изделие оборудовано внутри охлаждающим вентилятором, который начинает работать при определенном уровне громкости для улучшения теплоотвода.

■ Акустическая система

1. Громкоговоритель верхних частот
2. Громкоговоритель нижних частот
3. Каналы отражателя нижних частот
4. Пассивный излучатель
5. Провод громкоговорителя

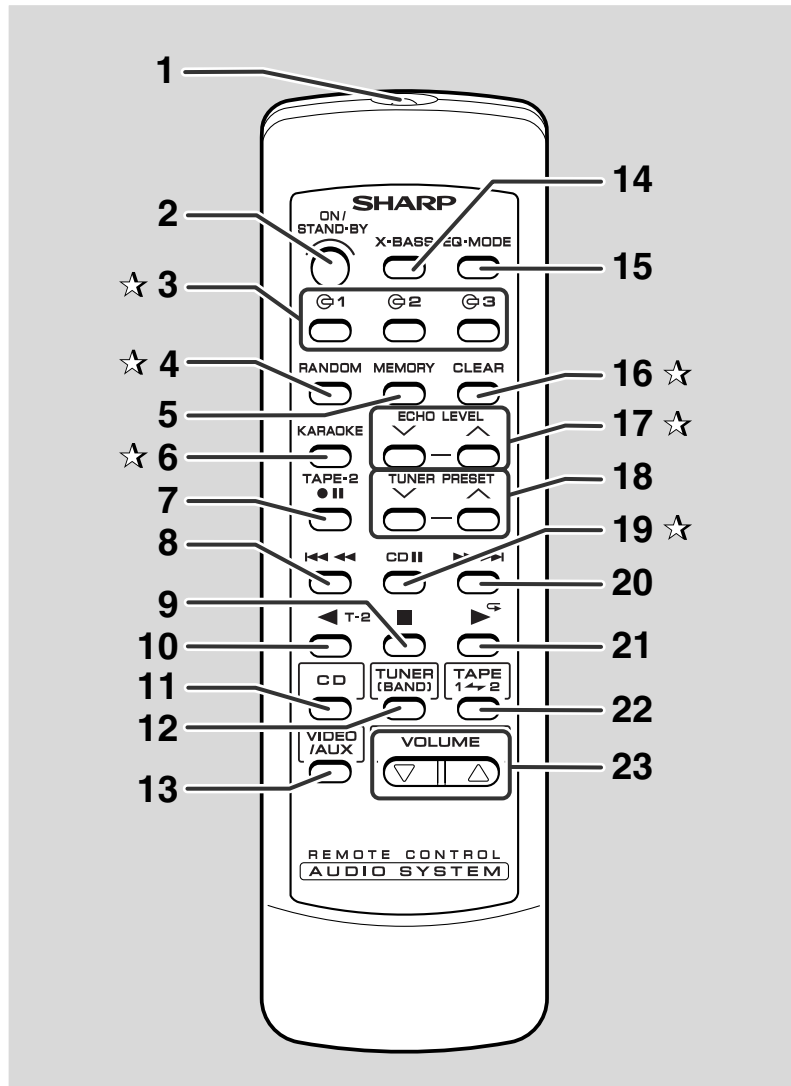

■ Пульт дистанционного управления

Страницы ссылки

- 1. Передатчик дистанционного управления 9
- 2. Кнопка включения/ожидания 9
- 3. Кнопка селектора номера диска 12, 14, 21
- 4. Кнопка произвольного воспроизведения CD 14
- 5. Кнопка памяти CD 14
- 6. Кнопка режима караоке 20
- 7. Кнопка паузы записи на ленту 2 21, 22
- 8. Кнопка понижения дорожки CD или ускоренного воспроизведения назад, быстрой перемотки ленты 2 13, 18
- 9. Кнопка остановки CD или ленты 12, 17, 18
- 10. Кнопка воспроизведения обратной стороны ленты 2 18
- 11. Кнопка CD 12, 21
- 12. Кнопка тюнера (диапазона) 15
- 13. Кнопка видео/вспомогательного оборудования 25
- 14. Кнопка экстра-баса 10
- 15. Кнопка селектора режима эквалайзера 10
- 16. Кнопка сброса CD 14
- 17. Кнопки повышения и понижения уровня эхо-эффекта 19
- 18. Кнопки предварительной настройки в сторону повышения и в сторону понижения 16
- 19. Кнопка паузы CD 12
- 20. Кнопка повышения дорожки CD или ускоренного воспроизведения вперед, быстрой перемотки ленты 2 13, 18
- 21. Кнопка воспроизведения или повторного воспроизведения CD, воспроизведения ленты 1 или воспроизведения ленты 2 вперед 12, 14, 17, 18
- 22. Кнопка ленты (1 → 2) 17, 18, 22
- 23. Кнопки увеличения и уменьшения громкости 10

Кнопки со знаком ☆ на иллюстрации не имеет эквивалента на главном аппарате. Остальными кнопками можно управлять как на главном аппарате, так и на пульте дистанционного управления.

■ Вставление батареек для пульта дистанционного управления (см. стр. 9.)

Подсоединение проводов системы

Подготовка к использованию
- Подсоединение проводов системы -

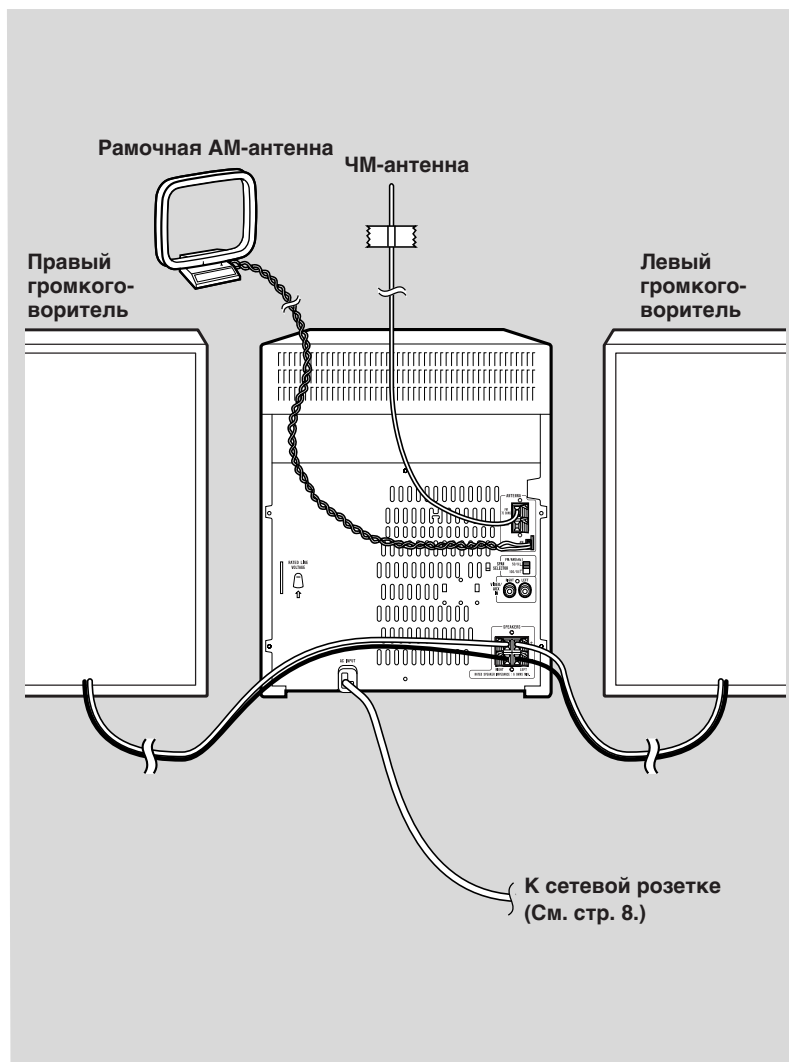

Подсоединение антенны

Прилагаемая антенна ЧМ:

Подсоединить провод антенны ЧМ к гнезду FM 75 OHMS и найти положение провода, обеспечивающее наивысший уровень принимаемого сигнала.

Прилагаемая рамочная AM-антенна:

Подсоединить провод рамочной AM-антенны к гнезду AM LOOP.

Установить рамочную AM-антенну в позицию для оптимального приема. Установить рамочную AM-антенну на полку или в подобное место или прикрепить ее к стойке или стене винтами (винты не входят в комплект поставки).

Примечания:

Размещение антенны на стереосистеме или вблизи провода питания переменного тока может вызывать помехи. Для наилучшего приема размещайте антенну подальше от стереосистемы.

Установка рамочной AM-антенны:

<Сборка>

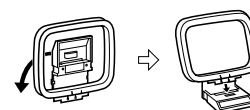

<Крепление к стене>



Наружная ЧМ-антенна:

Если требуется еще лучший прием сигнала, следует использовать наружную ЧМ-антенну. При этом, следует проконсультироваться с дилером.

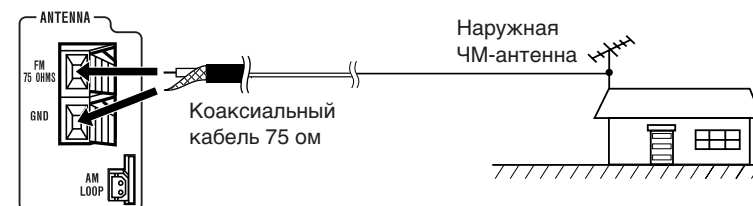

Примечание:

При использовании наружной ЧМ-антенны отсоединить провод прилагаемой ЧМ-антенны.



■ Подключение громкоговорителей

Подсоедините черный провод к отрицательному гнезду (-), а красный провод к положительному гнезду (+).

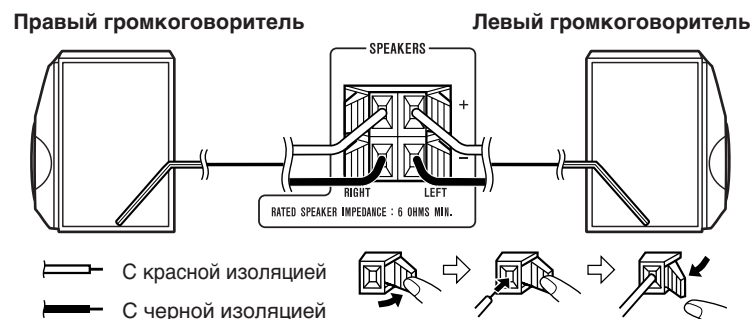

Внимание:

- Используйте громкоговорители с полным сопротивлением 6 Ом или более, поскольку более низкое полное сопротивление может повредить аппарат.
- Не перепутать провода правого канала и левого канала. Правая акустическая система - это та с правой стороны, когда Вы смотрите спереди на аппарат.
- **Не допускать контакта незащищенных проводов громкоговорителей между собой.**
- Не позволять каким-либо предметам попасть внутрь или быть расположенным в каналах отражателя нижних частот.

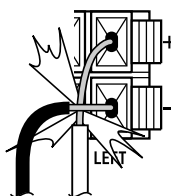

■ Расположение акустической системы

Нет никакого отличия между правым и левым громкоговорителями. Для получения наилучших эксплуатационных качеств, расположите, пожалуйста, громкоговорители в соответствии с приведенной ниже схемой.



Примечание:

Решетки громкоговорителей съему не подлежат.

■ Установка селектора напряжения перем. тока

Проверьте установку селектора напряжения переменного тока, расположенного на задней панели, перед подключением аппарата к сетевой розетке. При необходимости установите селектор в положение, соответствующее напряжению питания переменного тока в Вашем регионе.

Поворачивайте селектор отверткой до тех пор, пока надлежащая цифра значения напряжения не появится в окошке (110В, 127В, 220В или 230В-240В перем. тока).

■ Подключение кабеля питания перем. током

После выполнения всех соединений, подключите аппарат к розетке перем. тока. Если аппарат подключается к розетке сетевого питания впервые, то аппарат войдет в режим демонстрации.

Примечания:

- Аппарат начнет инициализацию ленты после подключения к розетке переменного тока. Во время этого процесса будет слышен характерный для инициализации звук, и аппарат будет недоступен для включения. Подождите до окончания процесса.
- Отсоедините кабель питания перем. током от розетки сетевого питания, если аппарат не используется длительный период времени.

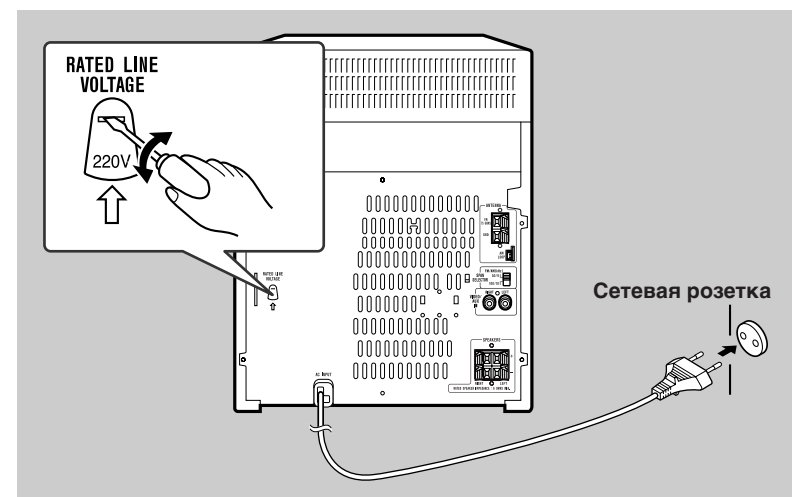

■ Режим демонстрации (см. стр. 10.)

Подсоединение проводов системы (продолжение)

■ Установка интервала ЧМ/АМ

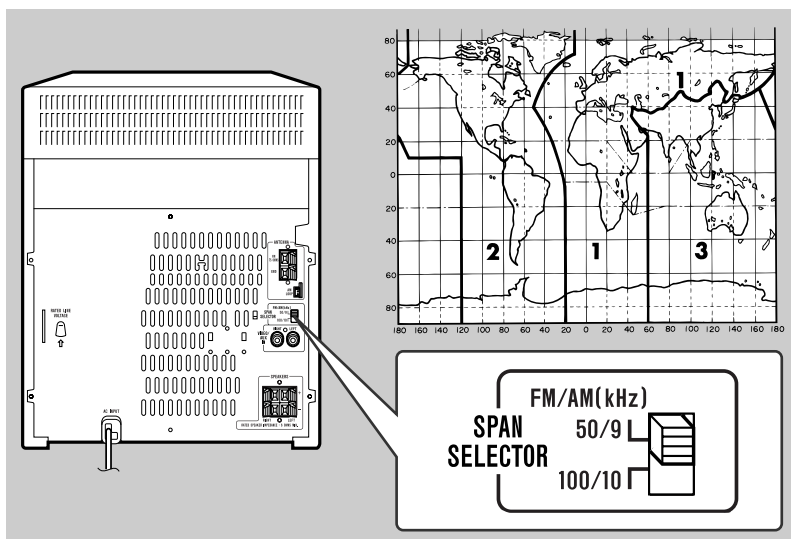

Международный союз электросвязи (ITU) установил, что страны-члены союза должны поддерживать интервал либо 100 кГц, либо 50 кГц между частотами вещания станций ЧМ и интервал либо 10 кГц, либо 9 кГц для станций АМ. На рисунке показаны зоны с интервалом 50/9 кГц (регионы 1 и 3) и зоны с интервалом 100/10 кГц (регион 2).

Прежде чем использовать аппарат, установите селектор SPAN SELECTOR (на задней панели) в соответствие с интервалом в Вашем регионе.

Чтобы переключить зону настройки:

- 1 Нажать кнопку ON/STAND-BY и войти в режим ожидания.
- 2 Установить селектор SPAN SELECTOR (на задней панели), следующим образом.
 - Для интервала ЧМ 50 кГц (9 кГц в АМ) → 50/9
 - Для интервала ЧМ 100 кГц (10 кГц в АМ) → 100/10
- 3 Пока кнопка CLOCK и кнопка EQUALIZER/X-BASS/DEMO удерживаются нажатыми, нажимайте кнопку ON/STAND-BY до тех пор, пока не появится индикация "CLEAR AL".

Внимание:

В результате этого изменения зоны, все данные, сохраняемые в памяти, в том числе, установки часов и таймера и предварительные настройки тюнера и программы CD будут отменены.

Пульт дистанционного управления

■ Вставка батареек

- 1 Снять крышку батарейного отсека.
- 2 Вставить батарейки в направлении, указанном в батарейном отсеке. При вставке или извлечении батареек следует прижать их к полюсу ⊖.
- 3 Снова установить крышку.

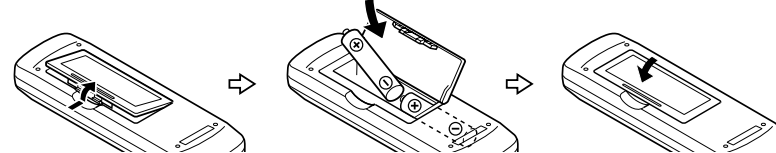

Меры предосторожности при использовании батареек:

- Заменить все старые батарейки новыми одновременно.
- Нельзя использовать старые батарейки вместе с новыми.
- Извлечь батарейки, если аппарат не будет использоваться длительный период времени. Это предотвращает возможное повреждение из-за вытекания электролита.

Внимание:

- Нельзя использовать перезаряжаемые батарейки (никель-кадмиевые и др.).
- Неправильная установка батареек может вызывать неисправность аппарата.

Примечания к использованию:

- Если расстояние управления уменьшается или наблюдаются неполадки в управлении, следует заменить батарейки. Покупайте 2 батарейки типа "AAA" (UM-4, R03, HP-16 или им подобные).
- Периодически очищать как светодиод передатчика на пульте дистанционного управления, так и датчик на главном аппарате, мягкой тканью.
- Если освещать датчик на главном аппарате сильным светом, то это может помешать правильной работе пульта. Изменить освещение или расположение аппарата.
- Оберегать пульт дистанционного управления от сырости, чрезмерного тепла, удара и вибраций.

■ Проверка пульта дистанционного управления на работоспособность

Направьте пульт дистанционного управления прямо на датчик на главном аппарате.

Пульт дистанционного управления может работать в диапазоне, показанном:
Нажать кнопку ON/STAND-BY. Включается ли питание? Теперь, можно наслаждаться музыкой.

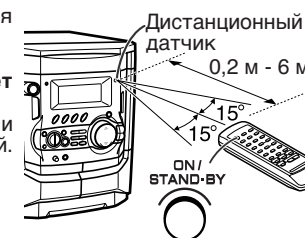

Общее управление

CD-XP360WR

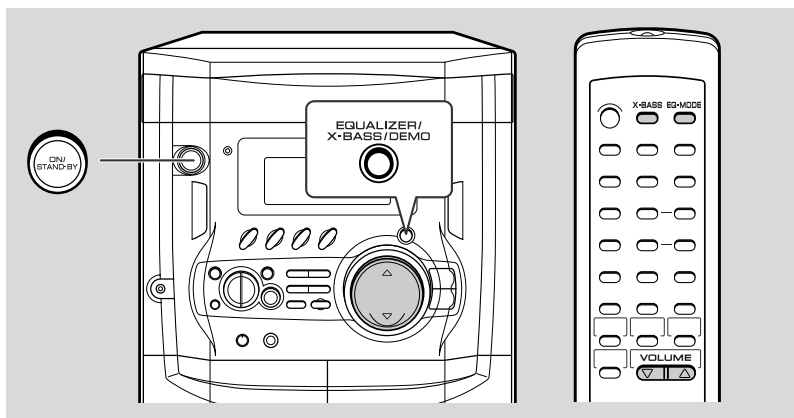

■ Режим демонстрации

При подключении аппарата к сети в первый раз, аппарат войдет в режим демонстрации. Вы увидите прокручивающиеся слова.

HELLO!

Для отмены режима демонстрации:

Когда аппарат находится в режиме ожидания питания (режим демонстрации), нажмите кнопку EQUALIZER/X-BASS/DEMO. Режим демонстрации будет отменен и исчезнет индикация на дисплее.

Для возвращения к режиму демонстрации:

Когда аппарат находится в режиме ожидания питания, нажмите кнопку EQUALIZER/X-BASS/DEMO еще раз.

Примечание:

Когда включено питание, кнопка EQUALIZER/X-BASS/DEMO может быть использована для выбора режима экстра-баса.

■ Для включения питания

Нажмите кнопку ON/STAND-BY для включения питания.

Для установки аппарата в режим ожидания:

Нажмите кнопку ON/STAND-BY еще раз.

■ Регулятор громкости

Нажмите кнопку VOLUME (Δ или ∇) для увеличения или уменьшения громкости.

0 ↔ 1 ↔ 2 29 ↔ 30 ↔ MAXIMUM

■ Экстра-бас (X-BASS)/предварительно запрограммированный эквалайзер

(Функционирование главного аппарата)

Вы можете выбрать режимы экстра-баса и предварительно запрограммированного эквалайзера при помощи одной и той же кнопки на главном аппарате.

Изменение режима:

Когда нажата кнопка EQUALIZER/X-BASS/DEMO, индикация установки текущего режима будет отображаться на дисплее. Для перехода к другому режиму нажимайте повторно кнопку EQUALIZER/X-BASS/DEMO до тех пор, пока не появится индикация нужного режима звучания.

X-BASS (включен режим X-BASS)	Усилены нижние звуковые частоты.
↓	
FLAT (выключен режим X-BASS)	Звучание не изменено.
↓	
POPS (выключен режим X-BASS)	Слегка усилены нижние и верхние звуковые частоты.
↓	
ROCK (выключен режим X-BASS)	Усилены нижние и верхние звуковые частоты.
↓	
CLASSIC (выключен режим X-BASS)	Значительно уменьшены верхние звуковые частоты.
↓	
VOCAL (выключен режим X-BASS)	Усилены голосовые звуки (звуковые частоты среднего диапазона).
↓	
JAZZ (выключен режим X-BASS)	Немного срезаны верхние звуковые частоты.

(Функционирование пульта дистанционного управления)

Для входа в режим или для выхода из режима экстра-баса:

Когда питание включено впервые, аппарат войдет в режим экстра-баса, который усиливает низкие звуковые частоты и появится индикация "X-BASS". Для отмены режима экстра-баса, нажмите кнопку X-BASS.

Выбор режима предварительно запрограммированного эквалайзера:

Когда нажата кнопка EQ-MODE, индикация установки текущего режима будет отображаться на дисплее. Для перехода к другому режиму нажимайте повторно кнопку EQ-MODE до тех пор, пока не появится индикация нужного режима звучания.

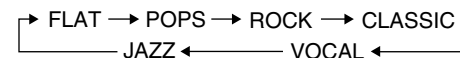

Примечание:

Если нажать кнопку EQ-MODE на пульте дистанционного управления в режиме экстра-баса, режим будет отменен автоматически.

Основные методы использования - Общее управление

Установка часов

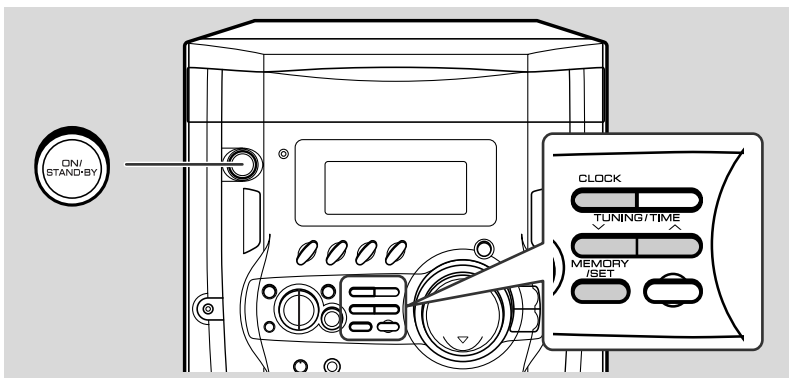

На этом примере, часы устанавливаются в 24-часовой системе (0:00).

1 Нажать кнопку ON/STAND-BY для включения питания.

2 Нажать кнопку CLOCK и, пока не истечет 5 секунды, нажать кнопку MEMORY/SET.

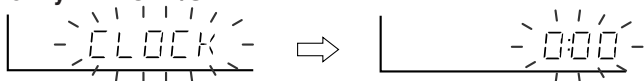

3 Нажать кнопку TUNING/TIME (∨ или ∧), чтобы выбрать 24-часовую систему или 12-часовую систему, и затем нажать кнопку MEMORY/SET.

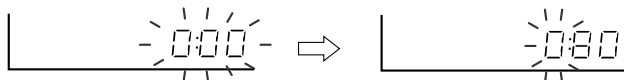

"0:00"	→	Будет установлена 24-часовая система. (0:00 - 23:59)
"AM 12:00"	→	Будет установлена 12-часовая система. (AM 12:00- PM 11:59)
"AM 0:00"	→	Будет установлена 12-часовая система. (AM 0:00- PM 11:59)

Следует отметить, что это можно установить только тогда, когда аппарат устанавливается впервые или после возврата в исходное состояние [Подробные сведения приведены в разделе "Очистка всей памяти (сброс)" на стр. 27.]

4 Нажать кнопку TUNING/TIME (∨ или ∧), чтобы установить значение времени в часах, и затем нажать кнопку MEMORY/SET.

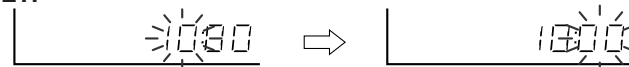

- Нажать кнопку TUNING/TIME (∨ или ∧) один раз, чтобы изменить время на 1 час вперед. Держать ее нажатой для непрерывного изменения вперед.
- Когда выбрана 12-часовая система, индикатор "AM" сменится на "PM" автоматически.

5 Нажать кнопку TUNING/TIME (∨ или ∧), чтобы установить значение времени в минутах, и затем нажать кнопку MEMORY/SET.

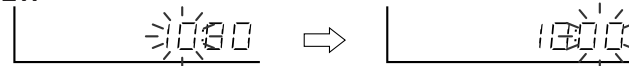

- Нажать кнопку TUNING/TIME (∨ или ∧) один раз для изменения по 1 минуте вперед. Держать ее нажатой для изменения времени с интервалами по 5 минут.
- Значение времени в часах не будет изменяться даже в случае, когда минуты изменяются от "59" в "00".
- Часы начинают работать с секунды "0". (Секунды не показываются.) Затем индикатор часов гаснет через несколько секунд.

Чтобы подтвердить индикацию времени:

Нажать кнопку CLOCK.
Индикация времени будет отображаться приблизительно в течение 5 секунд.



Примечание:

Когда питание переменным током восстанавливается после его прекращения или после того, как кабель питания переменным током отсоединен, начнется мигание индикатора "CLOCK" или времени при нажатии кнопки CLOCK. Снова установить часы, как описано ниже.

Чтобы снова установить часы:

Выполните действия раздела "Установка часов" начиная с пункта 1. Если мигает дисплей индикации времени, будут пропущены действия пункта 3 (для выбора 24-часовой или 12-часовой индикации).

Для изменения 24-часовой системы или 12-часовой системы:

- 1 Сбросить все запрограммированное содержимое. [Подробные сведения приведены в разделе "Очистка всей памяти (сброс)" на стр. 27.]
- 2 Выполните действия раздела "Установка часов" начиная с пункта 1.



Прослушивание компакт-дисков

CD-XP360WR

Данная система может также воспроизводить аудиодиски CD-R и CD-RW, но не может осуществлять запись. Некоторые аудиодиски CD-R и CD-RW могут быть непригодными для воспроизведения из-за состояния диска или устройства, которое было использовано для записи.

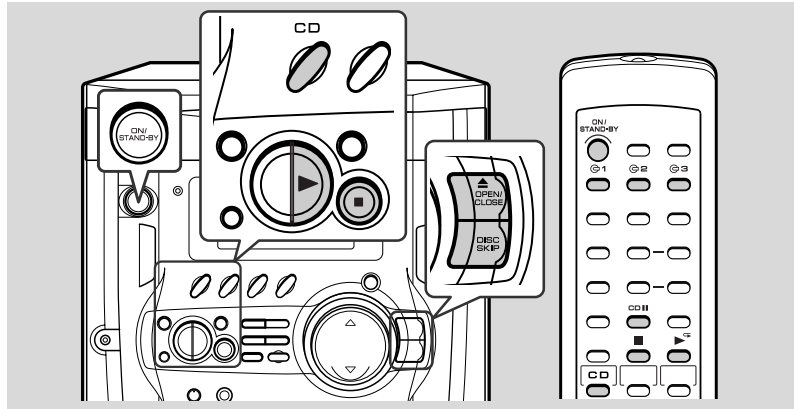

- 1** Нажать кнопку ON/STAND-BY для включения питания.
- 2** Нажать кнопку CD.
- 3** Нажать кнопку \blacktriangle OPEN/CLOSE, чтобы открыть лоток для дисков.
- 4** Положить компакт-диск(-и) на лоток ярлыком вверх.
 Когда положить третий диск, нажать кнопку DISC SKIP, чтобы вращать лоток для дисков, и затем положить третий диск на свободное место.
 - Компакт-диски могут быть положены на любое свободное место на лотке.
 - Убедиться, что 8-сантиметровые диски установлены посередине места для диска (дискодержателя).

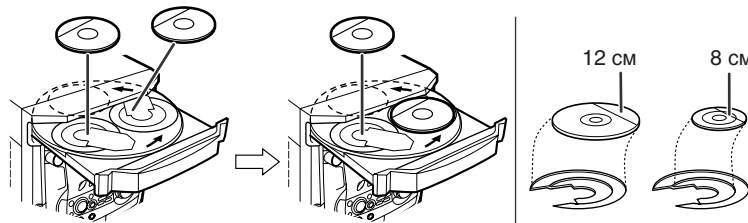

- 5** Нажать кнопку \blacktriangle OPEN/CLOSE, чтобы закрыть лоток для дисков.

Общее число дорожек на компакт-диске, номер которого мигает

Общая продолжительность времени воспроизведения компакт-диска, номер которого мигает
- 6** Для выбора компакт-диска, который Вы хотите прослушать первым, нажмите одну из кнопок $\odot 1 - \odot 3$ на пульте дистанционного управления.
- 7** Нажать кнопку \blacktriangleright (▶ ◀), чтобы начать воспроизведение.

 - Воспроизведение начнется с дорожки 1 на диске, который Вы выбрали для воспроизведения. После завершения воспроизведения следующий диск запускается на воспроизведение автоматически.
 - Когда воспроизведение последней дорожки третьего компакт-диска завершается, проигрыватель компакт-дисков останавливается автоматически.
 - Если нет компакт-диска на одной из позиций 1 - 3, то соответствующая позиция будет пропущена, и следующий компакт-диск будет запущен на воспроизведение автоматически.

Чтобы прервать воспроизведение:
 Нажать кнопку CD \blacksquare на пульте дистанционного управления.
 Чтобы восстановить воспроизведение с того же самого места, нажать кнопку $\blacktriangleright \blacktriangleleft$.

Чтобы остановить воспроизведение:
 Нажать кнопку \blacksquare .

Чтобы снять компакт-диски:
 В режиме остановки нажать кнопку \blacktriangle OPEN/CLOSE. Лоток для дисков откроется. Снять два диска. Затем, нажать кнопку DISC SKIP, чтобы вращать лоток, и снять оставшийся диск.

После использования:
 Нажать кнопку ON/STAND-BY, чтобы войти в режим ожидания.

■ Общее управление (См. стр. 10.)

Воспроизведение компакт-дисков (CD) - Прослушивание компакт-дисков -

Прослушивание компакт-дисков (продолжение)

■ Чтобы выявить начало дорожки

Чтобы перейти к началу следующей дорожки:

Нажать кнопку ►► / ►► не дольше, чем на 0,5 секунды, во время воспроизведения.

- Можно перейти к любой дорожке, нажимая кнопки ►► / ►► неоднократно до тех пор, пока желаемый номер дорожки не появится.

Чтобы снова начать воспроизведение текущей дорожки:

Нажать кнопку ◀◀ / ◀◀ не дольше, чем 0,5 секунды, во время воспроизведения.

- Можно перейти к любой дорожке, нажимая кнопки ◀◀ / ◀◀ неоднократно до тех пор, пока желаемый номер дорожки не появится.

Примечания:

- Вы можете выявить начало дорожки только на одном диске.
- Вы можете выявить начало дорожки, используя кнопки ◀◀◀◀ или ►►►► на пульте дистанционного управления.

■ Чтобы выявить желаемую часть

Для слышимой быстрой подачи вперед:

Нажать и держать нажатой кнопку ►► / ►► во время воспроизведения.

Для слышимой быстрой подачи назад:

Нажать и держать нажатой кнопку ◀◀ / ◀◀ во время воспроизведения.

Примечания:

- Нормальное воспроизведение восстанавливается, когда кнопка ◀◀ / ◀◀ или ►► / ►► отпускается.
- Вы можете выявить желаемую часть только на одном диске.
- При достижении конца диска во время быстрой подачи вперед индикатор "END" появится на дисплее и будет пауза воспроизведения компакт-диска. При достижении начала первой дорожки во время быстрой подачи назад аппарат войдет в режим воспроизведения.
- Вы можете выявить желаемую часть, используя кнопки ◀◀◀◀ или ►►►► на пульте дистанционного управления.

■ Начинание воспроизведения с желаемой дорожки

Вы можете воспроизвести диск, начиная с желаемой дорожки.

1 В режиме остановки нажмите одну из кнопок ① – ③ на пульте дистанционного управления или кнопку DISC SKIP для выбора желаемого диска.

2 Нажать кнопку ◀◀ / ◀◀ или ►► / ►► чтобы выбрать желаемую дорожку.

Номер выбранного диска

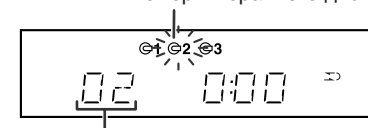

Номер выбранной дорожки

Вы также можете выбрать дорожку, нажимая кнопку ◀◀◀◀ или ►►►► на пульте дистанционного управления.

3 Нажать кнопку ► (► ◀), чтобы начать воспроизведение.

Начнется воспроизведение выбранной дорожки. Когда закончится воспроизведение последней дорожки выбранного диска, автоматически начнется воспроизведение следующего диска.

Примечания:

- Если нажать кнопку DISC SKIP во время воспроизведения, то следующий диск запускается на воспроизведение автоматически.
- Если во время воспроизведения одна из кнопок ① – ③ на пульте дистанционного управления нажата, воспроизведение выбранного диска начнется автоматически.

Внимание:

- Не помещайте два компакт диска в один лоток для дисков.
- Не пытайтесь воспроизводить диски специальной формы (в форме сердца или восьмиугольника). Это может стать причиной неправильного срабатывания.
- Не подталкивайте лоток для дисков, когда он находится в движении.
- Не переворачивайте лоток для дисков рукой. Это может стать причиной неправильного срабатывания.
- Если произойдет сбой питания, когда открыт лоток, подождите, пока питание возобновится.
- Если движение лотка было остановлено с применением силы, на дисплее в течение 3 секунд будет высвечиваться индикация "ER-CD10" и аппарат приостановит функционирование. В этом случае следует нажать кнопку ON/STAND-BY для входа в режим ожидания питания, а затем включить питание еще раз.
- Если при использовании компакт-диска возникают помехи в работе телевизора или радиоприемника, переместите аппарат подальше от телевизора или радиоприемника.
- Если диск поврежден, загрязнен или помещен верхней стороной книзу, этот диск будет пропущен.



Повторное воспроизведение

Все дорожки максимум на 3-х дисках или запрограммированная последовательность могут повторяться беспрерывно.

Чтобы повторять все дорожки на 3-х дисках:
Нажать кнопку дважды.



Чтобы повторять желаемую дорожку:

Выполнить пункты 1 - 4 в "Запрограммированное воспроизведение", и затем нажать кнопку дважды.

Чтобы отменить повторное воспроизведение:

Нажать кнопку еще раз.
Индикатор гаснет.

Произвольное воспроизведение

Дорожки на диске(-ах) воспроизводятся в произвольной последовательности автоматически.

Нажать кнопку **RANDOM** на пульте дистанционного управления, чтобы начать произвольное воспроизведение.



Чтобы отменить произвольное воспроизведение:

Нажать кнопку .

Примечания:

- Если нажать кнопку во время произвольного воспроизведения, можно перейти к следующей дорожке, выбранной функцией произвольного воспроизведения. Однако, нажатием кнопки нельзя перейти к предыдущей дорожке. При этом выявляется начало дорожки текущего воспроизведения.
- При произвольном воспроизведении проигрыватель компакт-дисков выбирает и воспроизводит дорожки автоматически. (Вы не можете выбрать последовательность дорожек.)

Внимание:

После завершения повторного или произвольного воспроизведения, непременно нажать кнопку . В противном случае, диск(-и) воспроизводятся без конца.

Запрограммированное воспроизведение

Вы можете выбрать порядок для воспроизведения не более 32 записей в нужной Вам последовательности.

- 1 В режиме остановки нажать одну из кнопок - , чтобы выбрать желаемый диск.**

Номер выбранного диска
- 2 Нажать кнопку / или / , чтобы выбрать желаемую дорожку.**

Номер выбранной дорожки

Вы также можете выбрать дорожку, нажимая кнопку / или / на пульте дистанционного управления.
- 3 Нажать кнопку **MEMORY/SET (MEMORY)**, чтобы сохранить номер дорожки.**

/

Последовательность воспроизведения

Когда дорожка сохраняется в памяти, индикатор "MEMORY" появится.
- 4 Повторить пункты 1 - 3 для других дорожек. Можно запрограммировать максимум 32 дорожки.**

Если допущена ошибка, можно изъять запрограммированные дорожки, нажимая кнопку **CLEAR**.
- 5 Нажать кнопку , чтобы начать воспроизведение.**

Чтобы сбросить запрограммированные номера:

Нажать кнопку **CLEAR** на пульте дистанционного управления, когда индикатор "MEMORY" горит. Каждый раз, когда кнопка нажимается, одна дорожка сбрасывается, начиная с последней запрограммированной дорожки. Когда все дорожки сбрасываются, индикатор "MEMORY" будет погашен.

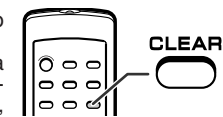

Добавление дорожек в программу:

Если программа заранее сохраняется в памяти, то индикатор "MEMORY" будет отображаться. Далее, выполнить пункты 1 - 3, чтобы добавить дорожки. Новые дорожки будут сохраняться после последней дорожки исходной программы.

Примечания:

- Если открыть лоток для дисков, то это автоматически отменяет запрограммированную последовательность.
- Даже если нажать кнопку **ON/STAND-BY**, чтобы войти в режим ожидания, или изменить функцию с компакт-диска на какую-либо другую функцию, запрограммированные номера не будут сбрасываться.
- Во время использования программы произвольное воспроизведение невозможно.

Прослушивание радиовещательных программ

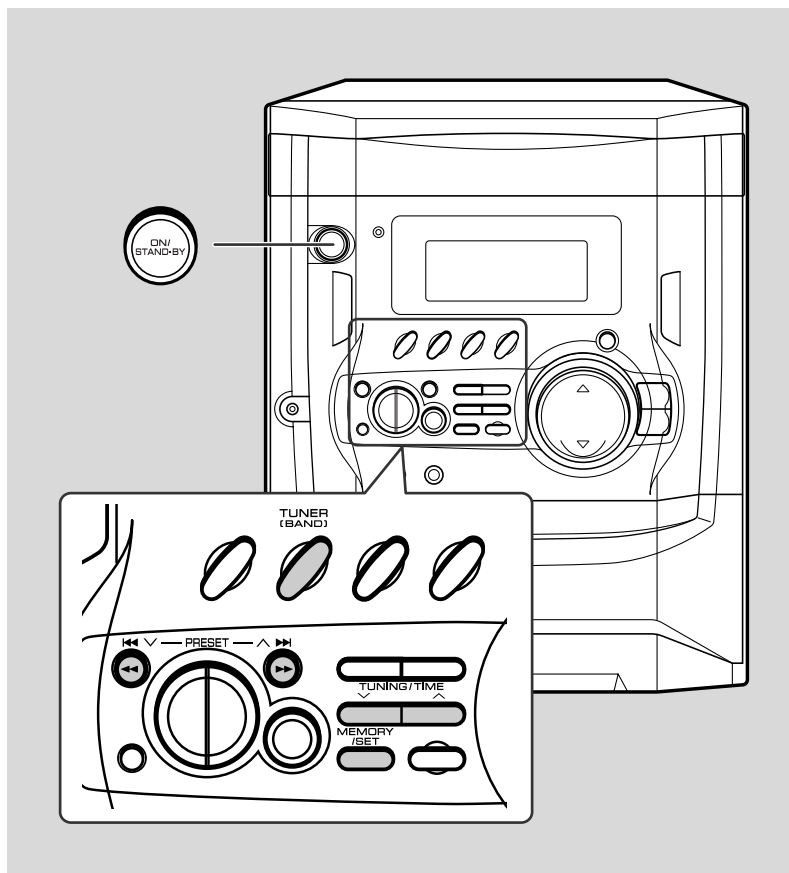

■ Настройка

- 1** Нажать кнопку ON/STAND-BY, чтобы включить питание.
- 2** Нажать кнопку TUNER(BAND) неоднократно, чтобы выбрать желаемый диапазон частот (ЧМ или АМ).
- 3** Нажать кнопку TUNING/TIME (∨ или ^), чтобы настроить приемник на желаемую станцию.

Ручная настройка:

Нажать кнопку TUNING/TIME столько раз, сколько требуется, чтобы настроить приемник на желаемую станцию.

Автоматическая настройка:

Если держать кнопку TUNING/TIME нажатой дольше, чем 0,5 секунды, то автоматически начнется сканирование, и тюнер будет останавливаться при первом приеме радиовещательной станции.

Примечания:

- Если возникают помехи в радиоприемнике во время сканирования для автоматической настройки, то настройка может останавливаться в этой точке.
- Сканирование автоматической настройки пропускает станции со слабыми сигналами.
- Чтобы остановить автоматическую настройку, нажать кнопку TUNING/TIME еще раз.

Чтобы принимать стереопередачу ЧМ:

Нажать кнопку TUNER(BAND), чтобы отображать индикатор "ST".

- Индикатор "∞" появится, когда радиовещание ЧМ ведется в режиме стерео.

Индикатор режима стерео ЧМ

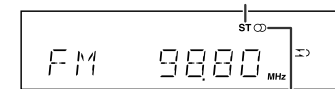

Индикатор приема вещания в режиме стерео ЧМ

- Если передача ЧМ принимается слабо, то нажать кнопку TUNER (BAND), чтобы погасить индикатор "ST". Прием становится монофоническим, и звук становится более четким.

После использования:

Нажать кнопку ON/STAND-BY, что войти в режим ожидания питания.



■ Сохранение в памяти станции

Вы можете сохранять в памяти данные (координаты) максимум 40 AM-станций и 4М-станций и вызывать их нажатием кнопки. (Предварительная настройка)

1 Выполнить пункты 1 - 3 в “Настройка” на стр. 15.

2 Нажать кнопку MEMORY/SET, чтобы войти в режим сохранения предварительной настройки.

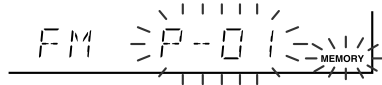

3 Пока не истечет 30 секунд, нажать кнопку PRESET (∨ или ∧), чтобы выбрать номер канала предварительной настройки.

Сохранить данные станций в памяти, последовательно, начиная с канала 1 предварительной настройки.

4 В течение 30 секунд нажмите кнопку MEMORY/SET для сохранения данной станции в памяти.

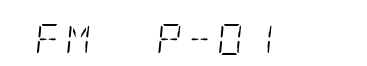

Если индикаторы “MEMORY” и номера предварительной настройки погаснут до того, как станция будет сохранена в памяти, повторите действия, начиная с пункта 2.

5 Повторить пункты 1 - 4, чтобы сохранить данные других станций, или изменить станции предварительной настройки.

Когда данные новой станции сохраняются в памяти, сохраненные ранее данные станции стираются.

Примечание:

Функция резервного питания защищает сохраненные данные станций в течение нескольких часов, даже в случае отказа питания и в случае отсоединения кабеля питания переменным током.

■ Для повторного вызова сохраненной в памяти станции

Нажать кнопку PRESET (∨ или ∧) не дольше, чем 0,5 секунды, чтобы выбрать желаемую станцию.

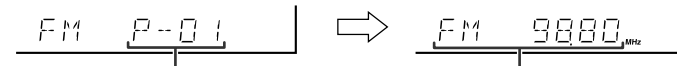

Канал предварительной настройки

Частота и диапазон частот

Данная операция может быть выполнена нажатием кнопки TUNER PRESET (∨ или ∧), или кнопки ◀◀ ◀◀ или ▶▶ ▶▶ на пульте дистанционного управления.

■ Для сканирования предварительно установленных станций

Станции, координаты которых сохранены в памяти, могут быть сканированы автоматически. (Сканирование памяти предварительной настройки)

1 Нажать кнопку PRESET (∨ или ∧) дольше, чем на 0,5 секунды.

- Номер предварительной настройки на станцию будет мигать и запрограммированные станции будут последовательно настраиваться, по 5 секунды каждая.
- Данная операция может быть выполнена нажатием кнопки TUNER PRESET (∨ или ∧), или кнопки ◀◀ ◀◀ или ▶▶ ▶▶ на пульте дистанционного управления.

2 Когда желаемые станции выявлены, опять нажать кнопку PRESET (∨ или ∧).

■ Для очистки всей предварительно установленной памяти

1 Нажать кнопку ON/STAND-BY и войти в режим ожидания.

2 Пока кнопка TUNER (BAND) и кнопка EQUALIZER/X-BASS/DEMO удерживаются нажатыми, нажимайте кнопку ON/STAND-BY до тех пор, пока не появится индикация “TUNER CL”.

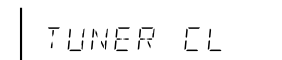

■ Настройка (См. стр. 15.)

Прослушивание кассетных лент (TAPE 1)

Воспроизведение записи с лент
 - Прослушивание кассетных лент (TAPE 1) -

Перед воспроизведением:

- Для воспроизведения следует использовать нормальные ленты или ленты низкого шума. в целях получения наилучшего звука. (Не рекомендуется применять ни металлические ленты, ни ленты CrO₂.)
- Нельзя использовать кассеты типа С-120 или кассеты низкого качества, так как они вызовут неисправности.
- Прежде чем вставить ленту в кассетный отсек, следует натянуть ослабленную ленту при помощи ручки или карандаша.

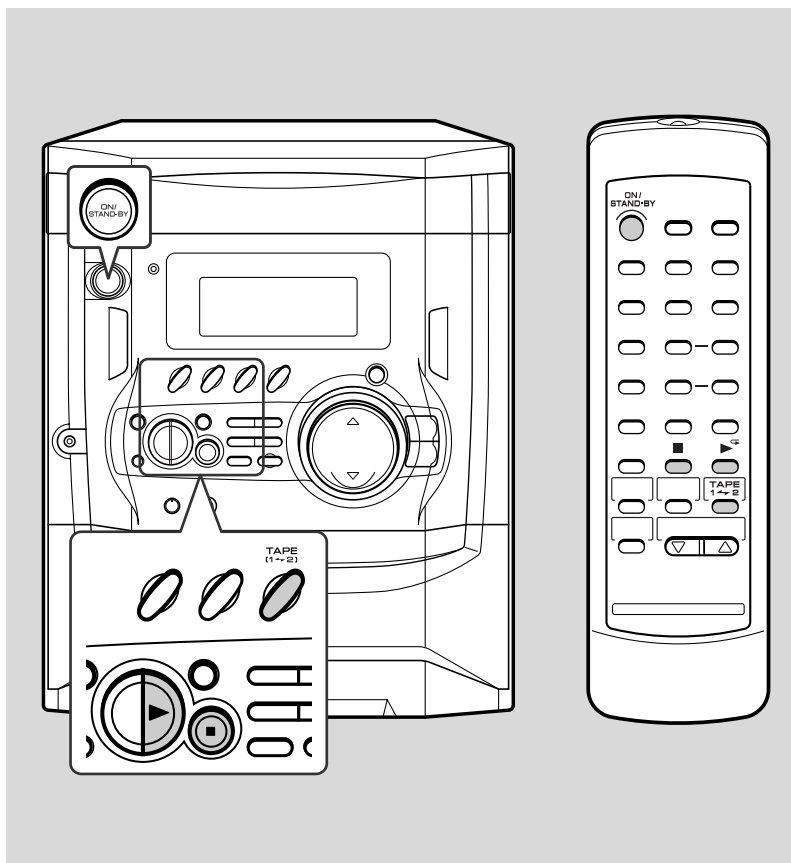
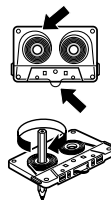

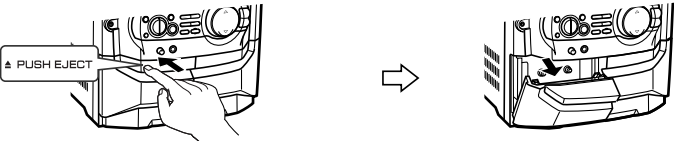
- 1 Нажать кнопку ON/STAND-BY для включения питания.
- 2 Нажать кнопку TAPE (1 → 2), чтобы выбрать TAPE 1.
- 3 Открыть дверцу кассетного отсека нажатием на участок с надписью "▲ PUSH EJECT".
 
- 4 Вставить кассету в кассетный отсек TAPE 1 воспроизводимой стороной к себе.
 
- 5 Нажать кнопку ► (▶ ◀), чтобы начать воспроизведение.

Чтобы остановить воспроизведение:

Нажать кнопку ■.

Примечание:

В кассетном отсеке TAPE 1 Вы не можете подать ленту быстро ни вперед, ни назад.

Прослушивание кассетных лент (TAPE 2)



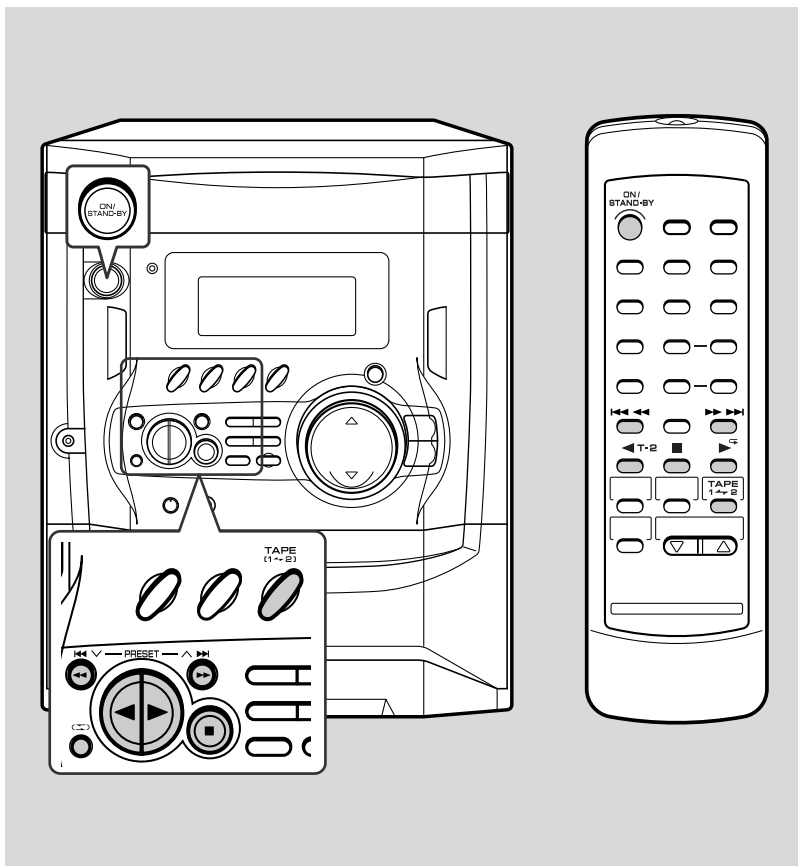

CD-XP360WR







- 1 Нажать кнопку ON/STAND-BY для включения питания.
- 2 Нажать кнопку TAPE (1 ~ 2), чтобы выбрать TAPE 2.



- 3 Открыть дверцу кассетного отсека нажатием на участок с надписью "▲ PUSH EJECT". 
- 4 Вставить кассету в кассетный отсек TAPE 2 стороной A к себе. 
- 5 Нажать кнопку , чтобы выбрать одну сторону или обе стороны.
 ... Для прослушивания обеих сторон
 ... Для повторного воспроизведения обеих сторон без конца
 ... Для прослушивания одной стороны
- 6 Нажать кнопку  (▶ ◀), чтобы слушать сторону A, или кнопку  (◀ T-2) для стороны B.
 Чтобы воспроизвести обе стороны (), начать со стороны A. Если воспроизведение начинается со стороны B, то сторона A не будет воспроизводиться.

Чтобы остановить воспроизведение:
 Нажать кнопку .

Быстрая перемотка вперед/назад на стороне A:
 Чтобы перемотать ленту вперед, нажать кнопку  /  (▶▶ ▶▶). Чтобы перемотать ее назад, нажать кнопку  /  (◀◀ ◀◀).

Быстрая перемотка вперед/назад на стороне B:
 Чтобы перемотать ленту вперед, нажать кнопку  /  (◀◀ ◀◀). Чтобы перемотать ее назад, нажать кнопку  /  (▶▶ ▶▶).

Внимание:

- Чтобы извлечь кассету, нажать кнопку , и затем открыть отсек.
- Перед изменением с одного вида работы с лентой на другую нажать кнопку .
- Если происходит сбой питания в процессе работы с лентой, то магнитная головка будет оставаться в контакте с лентой, и дверца кассетного отсека не будет открываться. В таком случае следует подождать до восстановления электропитания.

■ Общее управление (См. стр. 10.)

Воспроизведение записи с лент - Прослушивание кассетных лент (TAPE 2) -

Использование караоке

Вы можете получить удовольствие от караоке, используя компакт-диски, радиоприемник, кассеты и другие внешние устройства, подсоединив отдельно приобретенный микрофон к выбранному аппарату.

Караоке
- Использование караоке -

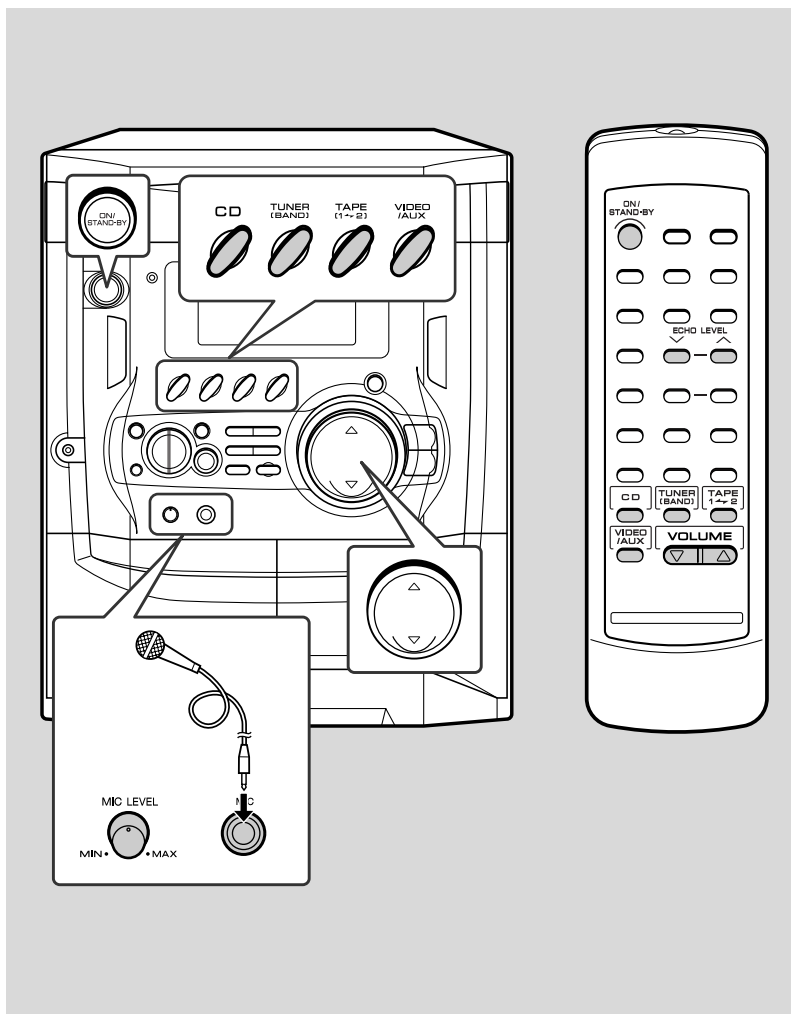

- 1** Установите регулятор MIC LEVEL в положение MIN для защиты громкоговорителей от ударного звука и для предотвращения раздражающих помех.
- 2** Подключить микрофон к гнезду MIC.
 - Использовать микрофон со штекером диаметром 6,3 мм, импедансом 600 Ом.
 - Когда используется микрофон со штекером диаметром 3,5 мм, следует использовать адаптер стандартного штекера.
- 3** Нажать кнопку ON/STAND-BY для включения питания.
- 4** Нажмите одну из кнопок CD, TUNER (BAND), TAPE (1 ~ 2), VIDEO/AUX для выбора источника аудиосигнала и его воспроизведения.
Если Вы хотите осуществить запись, начните запись в отсеке TAPE 2. (Подробные сведения приведены на стр. 21 - 22.)
- 5** Отрегулируйте громкость источника аудиосигнала, используя кнопки VOLUME.
- 6** Поворачивайте регулятор MIC LEVEL в направлении положения MAX для увеличения громкости микрофона и в направлении положения MIN для уменьшения его громкости.
- 7** Нажать кнопку ECHO LEVEL ^ на пульте дистанционного управления, чтобы увеличить эхо микрофона, и кнопку ECHO LEVEL v, чтобы уменьшить эхо микрофона.

Примечания:

- Когда Вы поете в микрофон слишком громко, Ваш голос может искажаться в зависимости от подключенных устройств. Если это происходит, уменьшите громкость микрофона.
- Если используется очень чувствительный микрофон, может возникнуть эффект завывания.
- Для вокальных упражнений целесообразно использовать однонаправленный микрофон.

Если возникает визжание:

- Уменьшить громкость микрофона.
- Изменить направление микрофона.
- Уменьшить громкость на главном аппарате.
- Удалить микрофон от громкоговорителей.

Внимание:

- Когда микрофон не используется, его следует отсоединить от гнезда MIC.
- При подсоединении или отсоединении микрофона, установите регулятор MIC LEVEL в положение MIN.

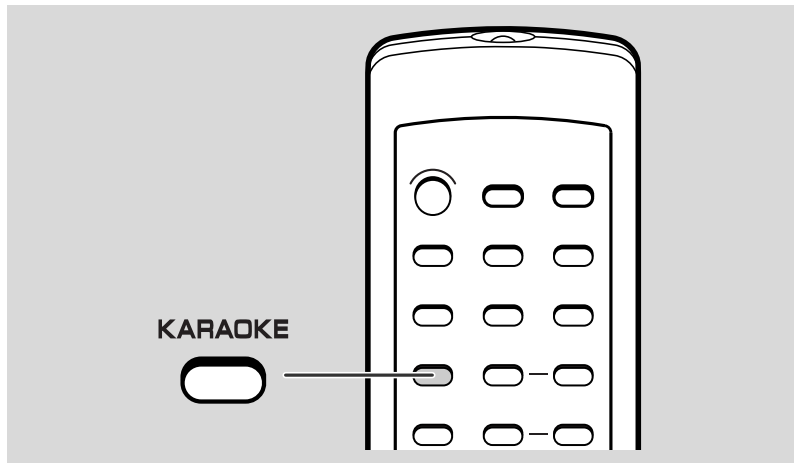

■ Чтобы изменить режим аудиосигнала

Звучание воспроизводимого источника может переключаться между режимами STEREO, L-CH, R-CH и V-CANCEL (VOCAL CANCEL).

Функцию режима аудиосигнала используют, когда левый и правый каналы имеют отличные сигналы друг от друга.

Нажимайте кнопку KARAOKE до тех пор, пока на дисплее не отобразится индикация нужного режима аудиосигнала.

Каждый раз при нажатии кнопки KARAOKE, режим будет меняться следующим образом:



STEREO	Звуки воспроизводятся на левом и правом каналах
L-CH	Звуки воспроизводятся только на левом канале
R-CH	Звуки воспроизводятся только на правом канале
V-CANCEL	Исполнение главной вокальной партии воспроизводится тише.

Примечания:

- Начальный режим аудиосигнала установлен в "STEREO".
- В любом режиме, за исключением режима STEREO, индикатор "i" появится.
- Установка останется неизменной, когда Вы будете менять диск, переключать устройство в режим ожидания или изменять функцию воспроизведения от компакт-диска к другой функции.
- При воспроизведении диска многоканального звука, на котором вокальная партия и музыка записываются отдельно, выберите нужный режим аудиосигнала.

■ Чтобы превратить общий стерео источник в источники караоке

Даже обычные диски и ленты, на которые выполнялась запись, не предназначенная специально для караоке, могут использоваться для караоке только при помощи понижения тона главной вокальной партии.

Нажать кнопку KARAOKE до тех пор, пока индикатор "V-CANCEL" не появится на дисплее.

Индикатор "i" появится.

Примечания:

- Используйте диски с записью в стереофоническом режиме. Эта функция не будет работать с монофоническими источниками.
- С некоторыми дисками и лентами исходные вокальные звуки все еще слышимы.

Примечания к дискам многоканального звука караоке:

Диски многоканального звука караоке - это диски, на которых главная вокальная партия и BGM (фоновая музыка) записываются на одном из двух каналов, а на другом канале записывается только BGM.

- Эта функция не будет работать надлежащим образом при использовании дисков, которые не принадлежат к данной группе дисков.
- Диски, на которых вокальная партия записана на левом канале, а музыка записана на правом канале, могут не воспроизводиться надлежащим образом.

Запись на кассетную ленту

Запись на ленты
- Запись на кассетную ленту -

Перед записью:

- В случае записи важных материалов следует заранее произвести испытание, чтобы убедиться в том, что материал нормально записывается.
- SHARP не несет ответственность за повреждение или потерю записи, вызванные из-за неисправности аппарата.
- Можно регулировать громкость и качество звука, не оказывая влияния на записанный сигнал (Регулируемый монитор звука)
- Для записи не использовать металлические ленты и ленты CrO₂.

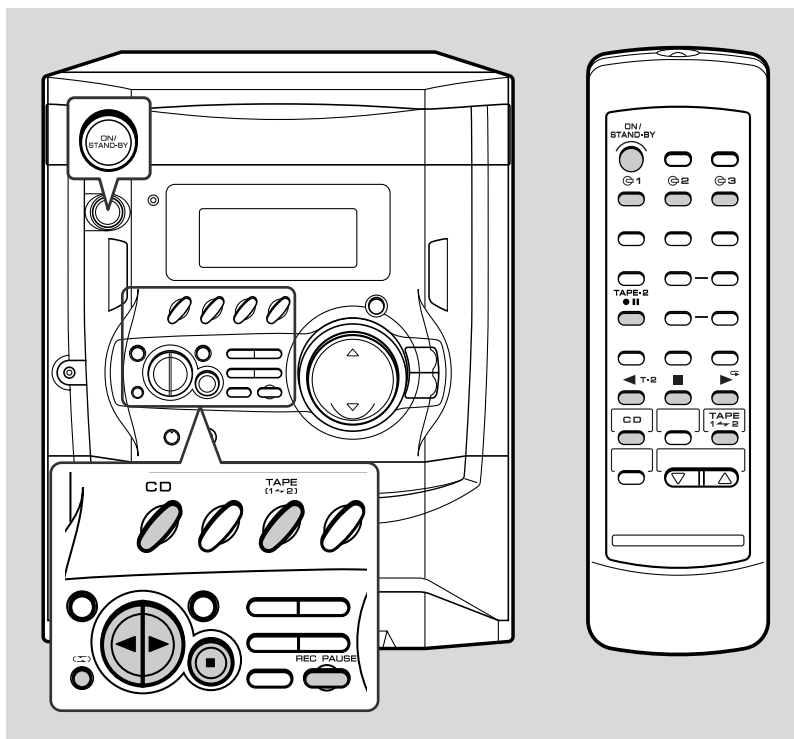

Примечание:

Во время записи кнопка OPEN/CLOSE ▲ деактивирована. Рекомендуется выполнять запись компакт-диска после того, как закрыт лоток для дисков.

Запись может быть выполнена в отсеке TAPE 2. Отсек TAPE 1 предназначен только для воспроизведения.

■ Запись с компакт-дисков

Вы можете выполнять запись с 3-х компакт-дисков непрерывно.

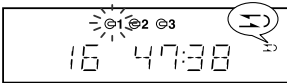
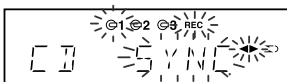
- 1 Нажать кнопку ON/STAND-BY для включения питания.**
 - 2 Вставить кассету в кассетный отсек TAPE 2 стороной A к себе.**
Перемотать ведущую часть ленты, на которую нельзя сделать запись.
 - 3 Нажать кнопку CD и установить нужный диск.**
 - 4 Нажать кнопку , чтобы выбрать одну сторону или обе стороны.**
 ... Чтобы выбрать обе стороны.
 ... Чтобы выбрать одну сторону.
- 
- 5 Нажать одну из кнопок 1 - 3 на пульте дистанционного управления для выбора диска, который нужно записать первым.**
 - 6 Нажать кнопку REC PAUSE (TAPE-2 ●II).**
- 
- Запись будет приостановлена.
- 7 Нажать кнопку (▶ ◀), чтобы записать на сторону A, или кнопку (◀ T-2) для стороны B.**
 - Чтобы записать на обе стороны, начать со стороны A. (Если запись начинается со стороны B, то лента не переключается на сторону A.)
 - Запись начинается с выбранного диска. Когда завершается воспроизведение последнего диска или достигается конец ленты, то компакт-диск и лента останавливаются автоматически.
 - Воспроизведение компакт-диска начинается приблизительно через 5 секунд после пуска ленты.

Чтобы выполнить запрограммированную запись:

- 1 Запрограммировать диски и дорожки. (См. стр. 14.)
- 2 Нажать кнопку REC PAUSE (TAPE-2 ●II).
- 3 Нажать кнопку (▶ ◀), чтобы сделать запись на сторону A, или кнопку (◀ T-2) для стороны B.

Чтобы остановить запись:







Нажать кнопку .
Компакт-диск и лента останавливаются.

Функция автоматического повторного пуска:

Если сторона записи переключается со стороны A на сторону B в процессе записи, система записывает прерванную дорожку на сторону B с самого начала. Запись выполняется без отрезки начала дорожки на сторону B.



■ Запись радиовещательных программ

- 1 Настроить приемник на желаемую станцию. (См. стр. 15.)**
- 2 Вставить кассету в кассетный отсек TAPE 2 стороной A к себе.**
Перемотать ведущую часть ленты, на которую нельзя сделать запись.
- 3 Нажать кнопку , чтобы выбрать одну сторону или обе стороны.**
 ... Чтобы выбрать обе стороны.
 ... Чтобы выбрать одну сторону.
- 4 Нажать кнопку REC PAUSE (TAPE-2 ).**
Запись будет приостановлена.
- 5 Нажать кнопку , чтобы записать на сторону A, или кнопку  для стороны B.**
Чтобы записать на обе стороны, начать со стороны A. (Если запись начинается со стороны B, то лента не переключается на сторону A.)

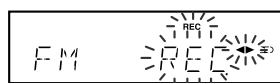
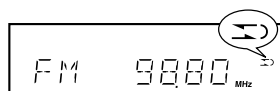

Чтобы прервать запись:

Нажать кнопку REC PAUSE (TAPE-2 ).

Чтобы восстановить запись, нажать ту же самую кнопку записи, которая нажата в пункте 5. Другие кнопки не позволяют восстановить запись.

Чтобы остановить запись:

Нажать кнопку .

Примечание:

Если свистящий звук слышится во время записи вещательной программы AM-станции, следует перемещать рамочную AM-антенну.



Клапан для предотвращения стирания кассетных лент:

- При записи на кассетную ленту, следует подтвердить, что клапаны для предотвращения стирания не удалены. Кассеты имеют удаляемые клапаны для предотвращения случайной записи или стирания записи.
- Чтобы защитить записанный звук, удалить клапан после записи. Покрыть отверстие удаления клапана клейкой лентой, чтобы сделать запись на ленту без клапана.



■ Перезапись с ленты на ленту

Вы можете записать с TAPE 1 на TAPE 2.

- 1 Нажать кнопку ON/STAND-BY для включения питания.**
- 2 Вставить записанную кассету в кассетный отсек TAPE 1. Вставить незаписанную кассету в кассетный отсек TAPE 2.**
Рекомендуется, чтобы лента для записи имела одинаковую длину с лентой оригинала.
- 3 Нажимать кнопку TAPE (1 → 2) до тех пор, пока "TAPE 1" не появится на дисплее.**
Режим обращения устанавливается в "  ".
- 4 Нажать кнопку REC PAUSE (TAPE-2 ).**
Запись будет приостановлена.
- 5 Нажать кнопку .**

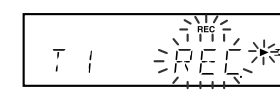
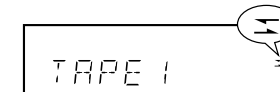







Чтобы остановить перезапись:

Нажать кнопку .

TAPE 1 и TAPE 2 останавливаются одновременно.

■ Очистка записанных лент

- 1 Вставить стираемую ленту в кассетный отсек TAPE 2 стираемой стороной к себе.
- 2 Нажимать кнопку TAPE (1 → 2) до тех пор, пока "TAPE 2" не появится на дисплее.
- 3 Установить кнопку  в "  ", чтобы стереть запись с одной стороны, и в "  ", чтобы стереть запись с обеих сторон.
- 4 Нажать кнопку REC PAUSE (TAPE-2 .
- 5 Нажать кнопку , чтобы стереть запись со стороны A, и кнопку  (T-2), чтобы стереть запись со стороны B. Чтобы стереть запись с обеих сторон начните стирать со стороны A. (Если стирание начинается со стороны B, то лента не переключается на сторону A.)

Примечание:

Подтвердить, что TAPE 1 не используется.

■ Настройка (См. стр. 15.)

Запись на ленты
- Запись на кассетную ленту -

Использование таймера и режима сна

Воспроизведение по таймеру:

Аппарат включается и воспроизводит желаемый источник (компакт-диск, тюнер, ленту) в заданное время.

Запись по таймеру:

Аппарат включается и начинает запись с тюнера в заданное время.

Использование режима сна:

Радио, компакт-диск и кассетная лента могут быть выключены автоматически.

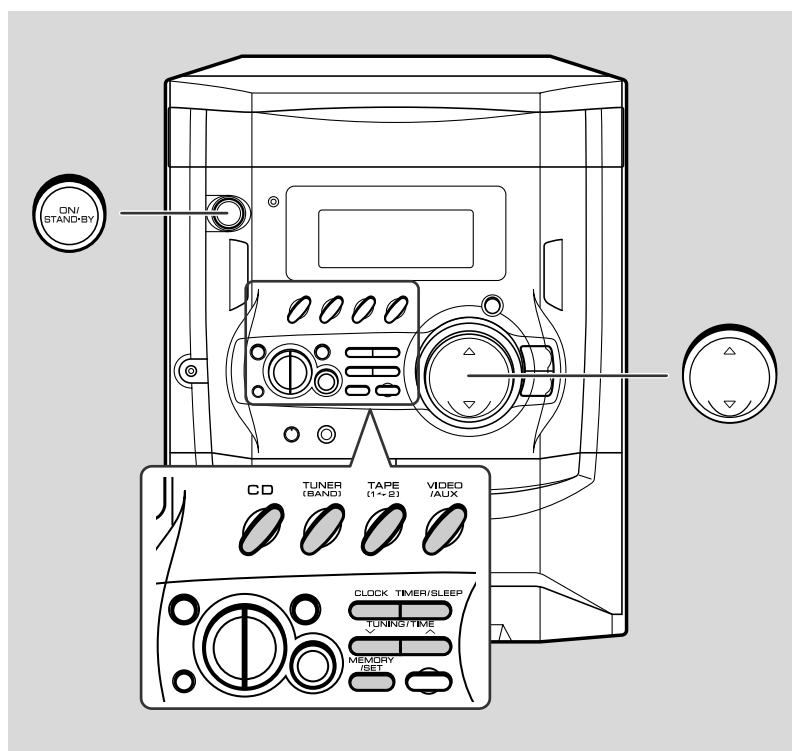

■ Воспроизведение по таймеру и запись по таймеру

Перед установкой таймера:

- 1 Нажать кнопку CLOCK, чтобы сверить часы.



- 2 Для воспроизведения по таймеру: Вставить кассету или диск для воспроизведения.
Для записи по таймеру: Вставить кассету для записи в кассетный отсек TAPE 2.



- 1 Нажать кнопку ON/STAND-BY для включения питания.

- 2 Нажать кнопку CD, TUNER (BAND) или TAPE (1 → 2), чтобы выбрать желаемую функцию.

Чтобы выбрать источник воспроизведения по таймеру: CD, TUNER (BAND) или TAPE (1 → 2)

Чтобы выбрать источник для записи по таймеру: TUNER (BAND)

В случае выбора TUNER (BAND), настроить его на нужную станцию.

- 3 Отрегулируйте громкость, используя кнопки VOLUME.

Не увеличивать громкость слишком велико.

- 4 Нажимать кнопку TIMER/SLEEP неоднократно, чтобы выбрать воспроизведение по таймеру или запись по таймеру. Отобразить индикатор "☉" белого цвета для воспроизведения по таймеру, индикатор "☉" красного цвета для записи по таймеру.



- 5 Нажать кнопку TUNING/TIME (∨ или ∧), чтобы определить время начала в часах, и затем нажать кнопку MEMORY/SET.

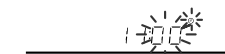

Рисунки показывают установку воспроизведения по таймеру.

6 Нажать кнопку TUNING/TIME (∨ или ∧), чтобы определить время начала в минутах, и затем нажать кнопку MEMORY/SET.



7 Аппарат автоматически войдет в режим ожидания с таймером.

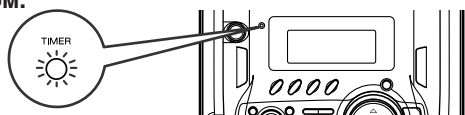

Чтобы отменить воспроизведение по таймеру / запись по таймеру: Нажать кнопку ON/STAND-BY для включения питания.

8 При достижении заданного времени, воспроизведение или запись начинается.

Громкость постепенно увеличивается до тех пор, пока не будет достигнута та громкость, при которой слушали перед тем, как система вошла в режим ожидания.

9 В режиме воспроизведения по таймеру:

Если выбрана функция CD или TAPE, то аппарат войдет в режим ожидания после воспроизведения. Если выбрана функция TUNER, то аппарат войдет в режим ожидания через час после начала воспроизведения по таймеру.

В режиме записи по таймеру:

Когда лента для записи достигает своего конца, запись по таймеру заканчивается, и аппарат войдет в режим ожидания.

Чтобы повторно установить или изменить установку таймера:

Выполнить "Воспроизведение по таймеру или запись по таймеру" с самого начала.

Примечания:

- Если время задано, задание сохраняется до тех пор, пока новое время не будет введено.
- При выполнении воспроизведения по таймеру или записи по таймеру с использованием другого аппарата, подключенного к гнездам VIDEO/AUX IN, выбрать "VIDEO/AUX" в пункте 2.

В этом случае, только этот аппарат выключится или войдет в режим ожидания по питанию автоматически. Он войдет в режим ожидания по питанию, когда конец ленты для записи достигнут в режиме записи по таймеру или через 1 час после начала воспроизведения в режиме воспроизведения по таймеру. Однако, другой аппарат не будет включаться или выключаться.

■ Использование режима сна

1 Воспроизвести желаемый звуковой источник.

2 Нажимать кнопку TIMER/SLEEP неоднократно до тех пор, пока "SLEEP" не будет отображено.



Чтобы изменить время сна:

Пока время сна отображается, нажать кнопку TUNING/TIME (∨ или ∧). (Максимальное: 3 часа → минимальное: 1 минута)

- 3 часа - 5 минут → 5-минутные интервалы
- 5 минут - 1 минута → 1-минутные интервалы

3 Нажать кнопку MEMORY/SET.

4 Система войдет в режим ожидания по питанию автоматически после истечения заданного времени.

Громкость уменьшится за 1 минуту до окончания использования режима сна.

Чтобы отменить использование режима сна:

Нажать кнопку ON/STAND-BY, пока режим сна используется.

Чтобы подтвердить оставшееся время сна:

Нажать кнопку TIMER/SLEEP, пока режим сна используется. Оставшееся время сна отображается приблизительно на 5 секунд.

Примечание:

Если время сна задано, то оно остается неизменным до тех пор, пока новое время не будет задано.

Расширение Вашей системы

Кабель соединения не входит в комплект поставки. Покупайте имеющийся в продаже кабель, как показано ниже.

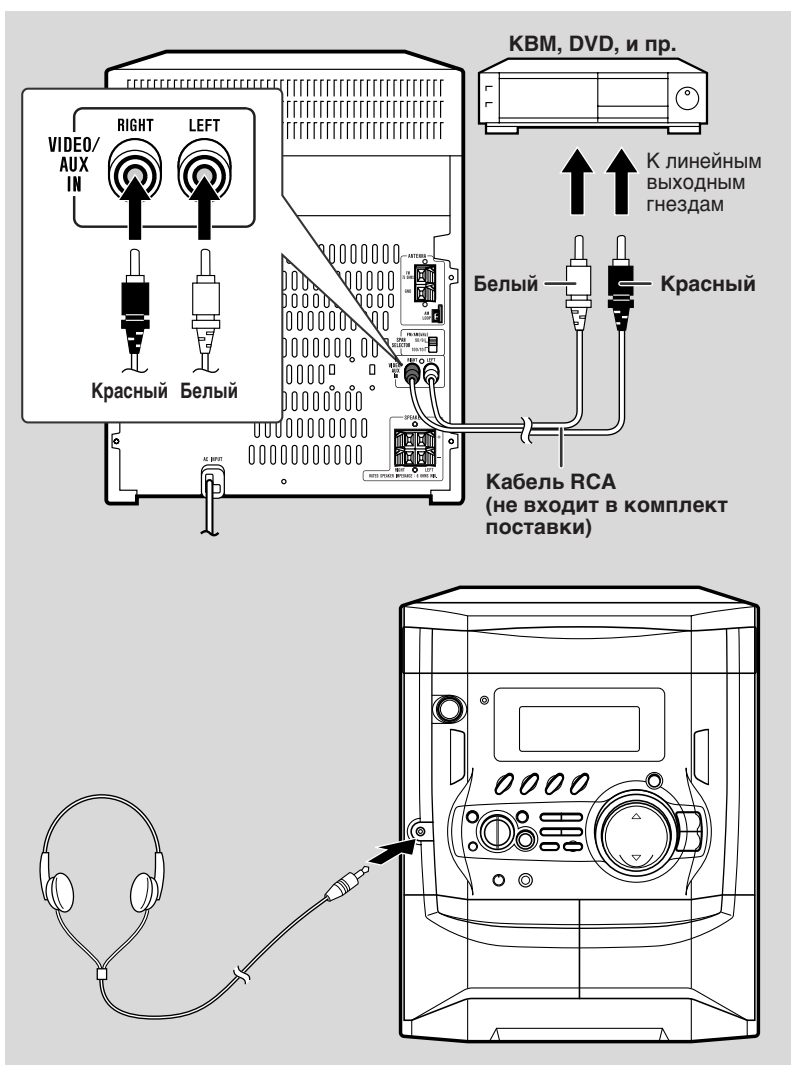

Дополнительные функции
- Расширение Вашей системы -

25

■ Прослушивание воспроизведения звуков с KBM, DVD, и пр.

- 1 Использовать соединительный кабель, чтобы подсоединить KBM, DVD, и пр. к гнездам VIDEO/AUX IN.
При использовании видеоаппаратуры, подсоединить аудиовыход этого аппарата и видеовыход к телевизору.
- 2 Нажать кнопку ON/STAND-BY для включения питания.
- 3 Нажать кнопку VIDEO/AUX.
- 4 Воспроизвести подсоединенный аппарат.

Примечание:

Чтобы предотвратить помехи, поместить аппарат подальше от телевизора.

■ Чтобы записать на ленту

- 1 Вставить кассету в кассетный отсек TAPE 2.
- 2 Нажать кнопку VIDEO/AUX.
- 3 Нажать кнопку REC PAUSE (TAPE-2 ●II).
- 4 Нажать кнопку ► (► ◀) или ◀ (◀ T-2).
- 5 Воспроизвести KBM, DVD, и пр.

■ Головные телефоны

- Перед подключением или отключением головных телефонов уменьшить громкость.
- Подтвердить, что головные телефоны имеют штекер диаметром 3,5 мм и импеданс в пределах 16 - 50 Ом. Рекомендуемый импеданс составляет 32 Ом.
- При подключении головных телефонов громкоговорители отключаются автоматически. Отрегулируйте громкость с помощью кнопок VOLUME.

Схема отыскания неисправностей

CD-XP360WR

Многие возможные проблемы могут быть решены владельцем без вызова обслуживающего специалиста.

Если что-то нехорошо с этим изделием, проверить следующее, перед обращением к уполномоченному дилеру SHARP или в центр обслуживания.

Общие части

Признаки	Возможные причины
<ul style="list-style-type: none"> Часы не показывают правильное время. 	<ul style="list-style-type: none"> Не произошел ли отказ питания? Снова установить часы. (См. стр. 11.)
<ul style="list-style-type: none"> При нажатии кнопки аппарат не реагирует. 	<ul style="list-style-type: none"> Переключить этот аппарат в режим ожидания по питанию, и затем снова его включить. Если аппарат все еще неисправен, вернуть его в исходное состояние. (См. стр. 27.)
<ul style="list-style-type: none"> Звук неслышен. 	<ul style="list-style-type: none"> Не установлена ли громкость на "0"? Не подключены ли головные телефоны? Не отсоединены ли провода акустической системы? Не установлен ли режим караоке в "L-CH", "R-CH" или "V-CANCEL"?

Проигрыватель компакт-дисков

Признаки	Возможные причины
<ul style="list-style-type: none"> Воспроизведение не начинается. Воспроизведение останавливается в середине или не завершается правильно. 	<ul style="list-style-type: none"> Не положен ли диск верхней стороной вниз? Удовлетворяет ли диск стандартам? Не деформирован и не поцарапан ли диск?
<ul style="list-style-type: none"> Происходит пропуск звуков воспроизведения, или остановка в середине дорожки. 	<ul style="list-style-type: none"> Не расположен ли аппарат вблизи источника чрезмерной вибрации? Не очень загрязнен ли диск? Не произошла ли конденсация внутри аппарата?

Тюнер

Признаки	Возможные причины
<ul style="list-style-type: none"> Радиоприемник шумит ненормально и постоянно. 	<ul style="list-style-type: none"> Не расположен ли аппарат вблизи телевизора? Правильно ли расположена ЧМ-антенна или рамочная АМ-антенна? Передвиньте подальше от антенны сетевой шнур переменного тока, если он расположен близко.

Кассетные деки

Признаки	Возможные причины
<ul style="list-style-type: none"> Невозможна запись. 	<ul style="list-style-type: none"> Не удален ли клапан предотвращения стирания?
<ul style="list-style-type: none"> Невозможна запись на дорожки с правильным звуковым качеством. Невозможно полное стирание. 	<ul style="list-style-type: none"> Нормальная ли лента? (Нельзя записать на металлическую ленту или ленту CrO₂.)
<ul style="list-style-type: none"> Пропуск звука. Не слышен звук верхних частот. Флуктуация звука 	<ul style="list-style-type: none"> Не ослаблена ли лента? Не натянута ли лента? Не загрязнены ли лентопротяжные механизмы, прижимные ролики или головки?
<ul style="list-style-type: none"> Невозможно перемещение ленты. 	<ul style="list-style-type: none"> Если происходит отказ питания во время воспроизведения, головки остаются в контакте с лентой. Не открывать кассетный отсек насильно. Подождать, пока восстановится электропитание.

Караоке

Признаки	Возможные причины
<ul style="list-style-type: none"> Вокальная часть не слышна с диска многоканального звука. 	<ul style="list-style-type: none"> Не установлен ли режим караоке в "L-CH", "R-CH" или "V-CANCEL"?

Пульт дистанционного управления

Признаки	Возможные причины
<ul style="list-style-type: none"> Пульт дистанционного управления не работает. 	<ul style="list-style-type: none"> Подключен ли кабель питания к переменному току? Правильна ли полярность батареек? Не исчерпан ли ресурс батареек? Правильно ли расстояние и угол? Не принимает ли сильный свет датчик пульта дистанционного управления?

Справочные сведения
- Схема отыскания неисправностей -

Схема отыскания неисправностей (продолжение)

■ Если возникает неисправность

Когда изделие подвергается сильному внешнему воздействию (механическому удару, чрезмерному статическому электричеству, ненормальному напряжению из-за громы, и т. п.) или он используется неправильно, то он может стать неисправным.

Если подобные проблемы возникают, то следует выполнить следующее:

- 1 Переключить аппарат в режим ожидания, и снова включить его.
- 2 Если аппарат не восстанавливается в предыдущей операции, отсоединить и подсоединить аппарат, и затем включить питание.

Примечание:

Если ни одно из вышеописанных действий не приведет к восстановлению функций аппарата, очистите всю память путем ее сброса.

■ Очистка всей памяти (сброс)

- 1 Нажмите кнопку ON/STAND-BY для входа в режим ожидания питания.
- 2 Пока кнопка CLOCK и кнопка EQUALIZER/X-BASS/DEMO удерживаются нажатыми, нажимайте кнопку ON/STAND-BY до тех пор, пока не появится индикация "CLEAR AL".



Внимание:

Данная процедура стирает все данные, сохраненные в памяти, в том числе, установки часов, таймера, предварительные настройки тюнера и программу компакт-дисков.

■ Перед транспортировкой аппарата

- 1 Нажать кнопку ON/STAND-BY для включения питания.
- 2 Нажать кнопку CD.
- 3 Нажать кнопку \blacktriangle OPEN/CLOSE, чтобы открыть лоток для дисков. Снять все диски, вставленные в аппарате.
- 4 Нажать кнопку \blacktriangle OPEN/CLOSE, чтобы закрыть лоток для дисков. Подтвердить, что индикация "NO DISC" отображается.
- 5 Нажмите кнопку ON/STAND-BY для входа в режим ожидания и, затем, отключите кабель питания переменного тока от сетевой розетки.

Техническое обслуживание

■ Очистка узлов, работающих с лентой

- Загрязненные головки, лентопротяжные механизмы или прижимные ролики вызывают снижение качества звука и заедание ленты. Необходимо очистить эти части хлопчатобумажным тампоном, пропитанным имеющимся в продаже очистителем головок и прижимных роликов, или же изопропиловым спиртом.
- При очистке головок, прижимных роликов и пр., отсоединить аппарат, который содержит детали под высоким напряжением.

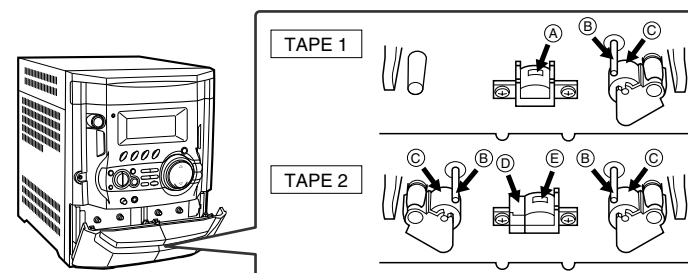

- А Головка воспроизведения
- В Лентопротяжный механизм
- С Прижимный ролик
- Д Головка стирания
- Е Головка записи/воспроизведения

- После долгого использования головки дек и лентопротяжные механизмы намагничиваются, вызывая снижение качества звука. Эти части следует размагнитить через каждые 30 часов воспроизведения или записи, применяя имеющееся в продаже приспособление для размагничивания магнитных головок. Перед его использованием внимательно прочесть инструкцию по эксплуатации размагничивающего приспособления.

■ Очистка корпуса

Периодически очищать корпус, применяя мягкую ткань и разбавленный раствор мыла, и затем вытирать его сухой тканью.

Внимание:

- Нельзя использовать химикаты для очистки (бензин, разбавитель краски, и пр.). Они могут повредить отделку корпуса.
- Не использовать масло внутри аппарата. Оно может вызвать неисправность.



Технические характеристики

CD-XP360WR

Руководствуясь в своей деятельности политикой постоянного совершенствования выпускаемых изделий, фирма SHARP оставляет за собой право на изменение их конструкции и технических характеристик без предварительного уведомления. Указанные в технических характеристиках цифровые данные являются номинальными величинами для данных изделий. Для каждого конкретного изделия могут наблюдаться некоторые отклонения от указанных цифр.

Общие технические характеристики

Источник питания	110/127/220/230 - 240 В перем. тока, 50/60 Гц
Потребляемая мощность	107 Вт
Габаритные размеры	Ширина: 270 мм Высота: 330 мм Глубина: 355 мм
Вес	8,5 кг

Усилитель

Выходная мощность	MPO: 336 Вт (168 Вт + 168 Вт)(10 % Т.Н.Д.) RMS: 200 Вт (100 Вт + 100 Вт)(10 % Т.Н.Д.) RMS: 158 Вт (79 Вт + 79 Вт)(0,9 % Т.Н.Д.)
Выходные клеммы	Громкоговорители: 6 Ом Головные телефоны: 16 - 50 Ом (Рекомендуемый импеданс: 32 Ом)
Входные гнезда	Видео/внешний сигнал (аудиосигнал): 500 мВ/ 47 кОм Микрофон: 1 мВ/600 Ом

Проигрыватель компакт-дисков

Тип	Проигрыватель компакт-дисков с 3-дисковыми мультивоспроизведением
Считывание сигналов	Неконтактный, 3-лучевой полупроводниковый лазерный звукозаписывающий
Ц/А-преобразователь	1-битовый Ц/А-преобразователь
Частотная характеристика	20 - 20000 Гц
Динамический диапазон	90 дБ (1 кГц)

Тюнер

Частотный диапазон	ЧМ: 88 - 108 МГц АМ: 531 - 1602 кГц
--------------------	----------------------------------------

Кассетная дека

Частотная характеристика	50 - 14000 Гц (Нормальная лента)
Отношение сигнал/шум	55 дБ (TAPE 1, воспроизведение) 50 дБ (TAPE 2, запись/воспроизведение)
Детонация	0,3 % (WRMS)

Акустическая система

Тип	3-х-канальная система с 4-мя громкоговорителями с пассивным излучателем Громкоговоритель сверхвысоких частот x 2 5-см громкоговоритель верхних частот 16-см громкоговоритель нижних частот 16-см пассивный излучатель
Максимальная входная мощность	250 Вт
Номинальная входная мощность	125 Вт
Импеданс	6 Ом
Габаритные размеры	Ширина: 277 мм Высота: 330 мм Глубина: 273 мм
Вес	4,5 кг/громкоговоритель

Справочные сведения
- Технические характеристики -



АЯ46

ИНФОРМАЦИЯ О СЕРТИФИКАЦИИ ПРОДУКЦИИ

РОСТЕСТ-МОСКВА

ПРОДУКЦИЯ
МУЗЫКАЛЬНЫЕ ЦЕНТРЫ марки "SHARP"
модель: CD-XP360WR

СООТВЕТСТВУЕТ ТРЕБОВАНИЯМ НОРМАТИВНЫХ ДОКУМЕНТОВ
ГОСТ 12.2.006-87, ГОСТ 22505-97, ГОСТ Р 51515-99, Normы 10-94,
ГОСТ 5651-89, Normы 12-76, Normы 21-94

SHARP

SHARP CORPORATION

TINSZ0919AWZZ
02M R KS①