

SHARP

СОСТАВНАЯ МИНИСИСТЕМА

МОДЕЛЬ

CD-M4000WR

АКУСТИЧЕСКАЯ СИСТЕМА

МОДЕЛЬ

CP-M4000R

ИНСТРУКЦИЯ ПО ЭКСПЛУАТАЦИИ

COMPACT
disc
DIGITAL AUDIO

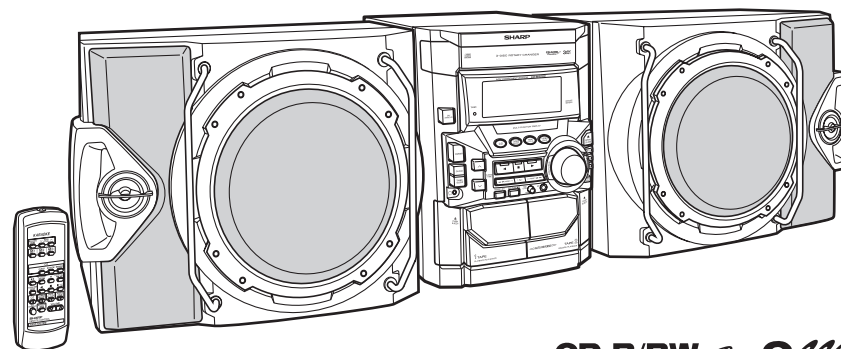

CD-R/RW
Playable  **3000**
DISC

Внимание!

**Во исполнение Статьи 5
Закона Российской Федерации
«О защите прав потребителей», а
также Указа Правительства
Российской Федерации №720 от
16 июня 1997г. устанавливается
срок службы данной модели - 7
лет с момента производства при
условии использования в
строгом соответствии с
инструкцией по эксплуатации и
применяемыми техническими
стандартами .**

Внимание!

Следующие данные являются дополнительной информацией, необходимой для обеспечения требований Государственного Стандарта «Информация для покупателей», вводимого в действие с 1 июля 1998 г.

Остальная обязательная информация уже отражена в руководстве по эксплуатации.

Страна-изготовитель: Произведено в Малайзии

Фирма-изготовитель: ШАРП Корпорейшн

Юридический адрес изготовителя:

**22-22 Нагайке-чо, Абено-ку,
Осака 545-8522, Япония**

Спасибо за покупку изделия компании SHARP. Чтобы его правильно эксплуатировать, внимательно прочтите эти инструкции. Они послужат Вам руководством при эксплуатации изделия компании SHARP.

Специальные примечания

ВНИМАНИЕ!

CLASS 1 LASER PRODUCT
APPAREIL À LASER DE CLASSE 1
PRODUCTO LASER DE CLASE 1

- Данная мини-система относится к группе изделий CLASS 1 LASER.
- Надпись CLASS 1 LASER PRODUCT находится на задней стороне корпуса.
- Не предусмотренное данной инструкцией использование органов управления, регуляторов или методов управления может привести к выходу наружу опасного лазерного излучения.

В этом проигрывателе компакт-дисков используется лазер, излучение которого опасно для зрения, поэтому не вскрывайте корпус. Обращайтесь за техническим обслуживанием только к квалифицированным специалистам.

- В режиме STAND-BY, который включается после нажатия кнопки ON/STAND-BY, аппарат остается под напряжением. Если кнопка ON/STAND-BY находится в положение режима STAND-BY, то аппарат может быть включен таймером или с помощью пульта дистанционного управления.
- Аудиовизуальные материалы, защищенные законами об авторских правах, нельзя записывать без разрешения правообладателей. Соблюдайте действующие в Вашей стране законы об авторских правах.

Характеристики лазерного диода

Материал: GaAlAs

Длина волны: 780 нм

Продолжительность излучения: непрерывное

Выходная мощность лазера: не более 0,6 мВт

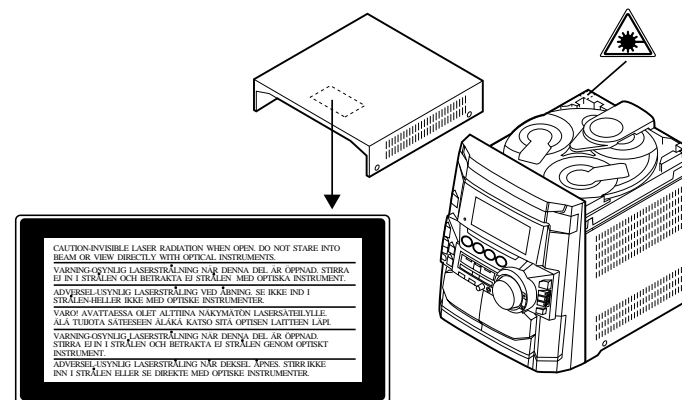

Предупреждение:

В данном аппарате нет деталей, требующих техобслуживания со стороны пользователя. Если у Вас нет соответствующей квалификации, ни в коем случае не пытайтесь разобрать аппарат. Внутри аппарата опасное для жизни электрическое напряжение, поэтому обязательно отключайте аппарат от электрической сети перед началом сервисных работ, а также в случае, когда предполагаете не использовать его длительное время.

Предупреждение:

Во избежание пожара и поражения электрическим током не допускайте попадания на аппарат брызг и капель. Не ставьте на аппарат предметы с жидкостью, например, вазы.

Принадлежности

Убедитесь, что в комплекте имеются следующие принадлежности.

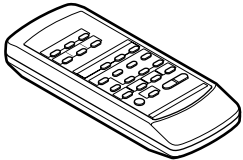
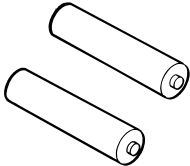
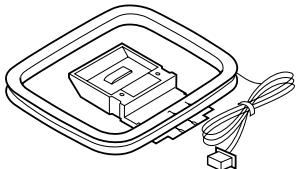
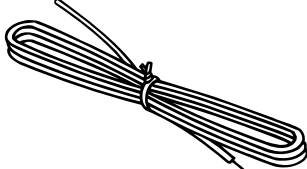
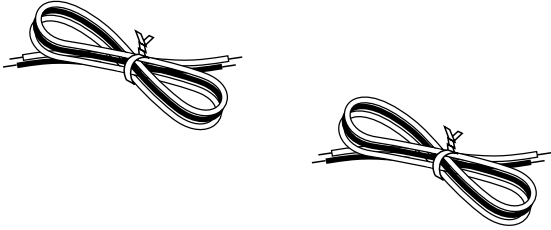
 <p>Пульт дистанционного управления × 1</p>	 <p>Батарейка размера AA (UM/SUM-3, R6, HP-7 или подобная) × 2</p>
 <p>Рамочная AM-антенна × 1</p>	 <p>УКВ-антенна × 1</p>
 <p>Провод для акустической системы × 2</p>	

Примечание:

В комплект входят только вышеперечисленные принадлежности.

Содержание

CD-M4000WR

	Стр.
■ Общая информация	
Меры предосторожности	3
Органы управления и индикаторы	4 - 6
■ Подготовка к эксплуатации	
Подсоединение компонентов системы	7 - 10
Основные органы управления	10
Пульт дистанционного управления	11
■ Основные операции	
Регулировка звучания	12
Установка часов	13
■ Воспроизведение компакт-дисков	
Прослушивание компакт-дисков	14 - 16
Повторное и случайное воспроизведение	16
Запрограммированное воспроизведение	17
■ Радиоприемник	
Прослушивание радиоприемника	18
Прослушивание записанной в память станции	19
■ Воспроизведение кассеты	
Прослушивание кассеты (кассетный отсек 1)	20
Прослушивание кассеты (кассетный отсек 2)	21
■ Караоке	
Прослушивание караоке	22, 23
■ Запись на кассету	
Запись с радиоприемника	24
Запись с компакт-дисков	25
Копирование с кассеты на кассету	26
■ Дополнительные возможности	
Таймер воспроизведения/записи и таймер сна	27, 28
Расширение возможностей системы	29
■ Справочные сведения	
Поиск и устранение неисправностей	30, 31
Уход	31
Технические характеристики	32

Меры предосторожности

■ Общие

- Убедитесь, что аппарат размещен в хорошо проветриваемом месте, а по бокам аппарата, за ним и сверху имеется свободное пространство не менее 10 см.

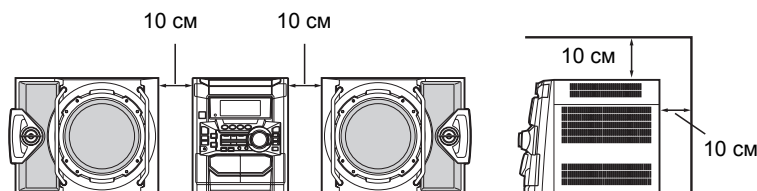

- Установите аппарат на твердой горизонтальной поверхности, не подверженной вибрации.
- Предохраняйте аппарат от прямых солнечных лучей, сильных магнитных полей, чрезмерного запыления, влажности и близости к электронному и электрическому оборудованию (персональные компьютеры, факсы и т.д.), которое вызывает электрические помехи.
- Не ставьте на аппарат предметы.
- Не подвергайте аппарат воздействию влаги, температур свыше 60°C и низких температур.
- Если система не работает надлежащим образом, отсоедините шнур питания от розетки. Затем подключите шнур питания и включите систему.
- Во время грозы в целях безопасности отсоедините аппарат от электропитания.
- При извлечении штепсельной вилки из розетки следует держаться за вилку, а не за шнур, чтобы не повредить его.
- **Не снимайте наружную крышку, поскольку это может привести к поражению электрическим током. За техобслуживанием обращайтесь в местный сервисный центр SHARP.**
- Не закрывайте вентиляционные отверстия газетами, скатертями, занавесками и т.п.
- Не ставьте на аппарат источники открытого пламени, например, зажженные свечи.
- При утилизации батареек следует принимать во внимание экологические нормы.
- Данный аппарат можно использовать только при температурах от 5°C до 35°C.

Предупреждение:

Рабочее напряжение должно соответствовать указанному на аппарате. Использование аппарата при более высоком напряжении может повредить аппарат и привести к пожару. Компания SHARP не несет ответственности за повреждение, вызванное использованием аппарата при напряжении, отличающемся от предусмотренного.

■ Регулировка громкости

Уровень звукового сигнала при заданном положении регулятора громкости зависит от эффективности акустической системы, ее расположения и ряда других факторов. В момент включения аппарата регулятор громкости должен быть установлен в положение низкой громкости. Рекомендуется также не увеличивать громкость слишком сильно при непрерывном прослушивании.

■ Конденсация

Резкое изменение температуры, а также хранение или использование аппарата в среде с крайне высокой влажностью могут вызвать конденсацию влаги внутри корпуса (в устройстве чтения компакт-диска, на магнитных головках и т.п.) и на светодиоде передатчика пульта дистанционного управления. Конденсация может привести к неисправности аппарата. В этом случае оставьте аппарат включенным без диска (или кассеты) на (приблизительно) час, чтобы возобновилось нормальное воспроизведение. Перед использованием аппарата вытрите мягкой тканью капли на светодиоде передатчика пульта ДУ.

■ Как обращаться с компакт-дисками

Хотя компакт-диски не требуют особо аккуратного отношения, следует следить за чистотой их поверхности, иначе они будут читаться неверно. Чтобы качество воспроизведения компакт-дисков было высоким, соблюдайте следующие инструкции.

- Не пишите на поверхностях диска, особенно на немаркированной поверхности, которая считывается при воспроизведении. Не помечайте эту поверхность.
- Берегите диски от прямых солнечных лучей, перегрева и высокой влажности.
- Берите компакт-диск только за края. Отпечатки пальцев, грязь или капли на поверхности диска вызывают шум и ошибки воспроизведения. Если компакт-диск загрязнен и плохо воспроизводится, очистите его мягкой сухой тканью, протирая по радиусу от центра к краям.

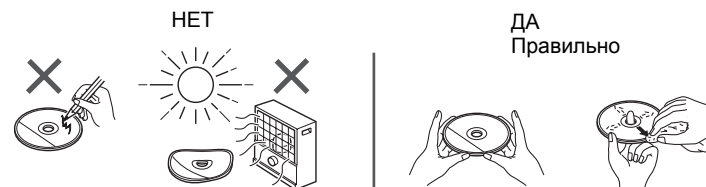

Органы управления и индикаторы

CD-M4000WR

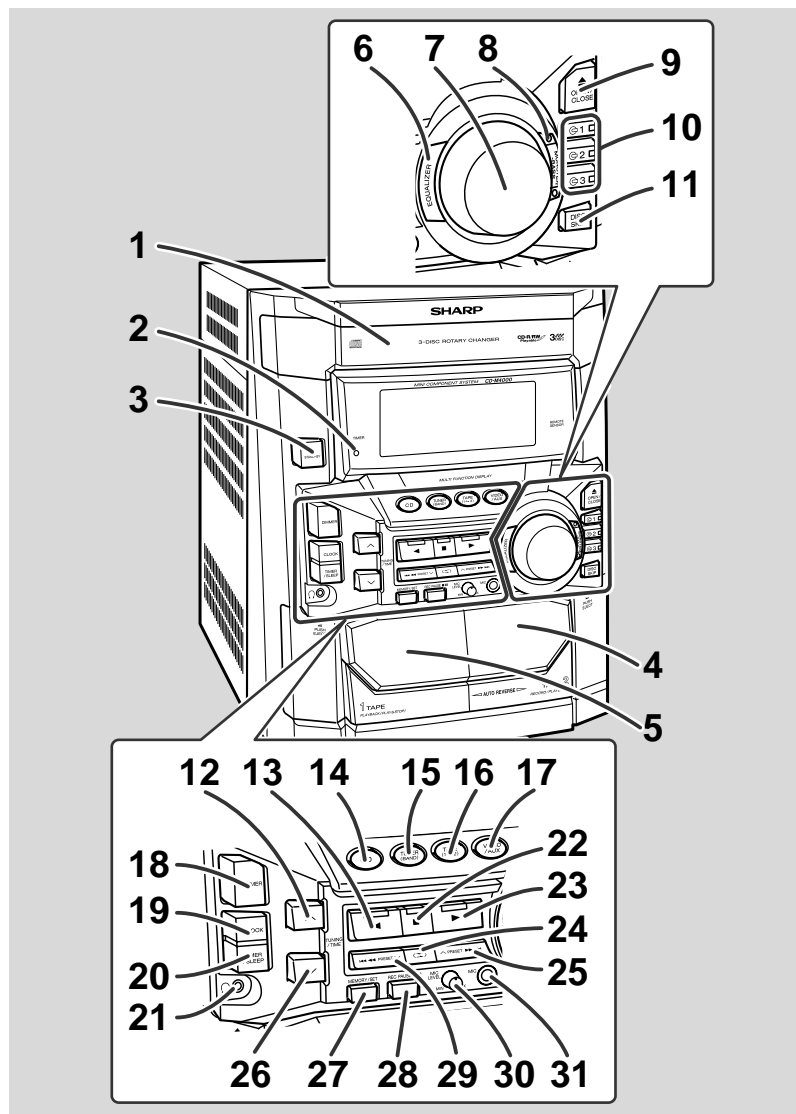

■ Передняя панель

	Стр.
1. Лоток для дисков	14
2. Индикатор таймера	28
3. Кнопка включения/ожидания	10
4. Кассетный отсек 2	21, 26
5. Кассетный отсек 1	20, 26
6. Кнопка выбора режима эквалайзера	12
7. Регулятор громкости	12
8. Кнопка включения и отключения усиления басов (Monster Bass) и демонстрационного режима (с индикатором)	10, 12
9. Кнопка открытия/закрытия лотка для дисков	14
10. Кнопки выбора номера диска (с индикатором)	14, 17, 25
11. Кнопка DISC SKIP (пропуск диска)	14, 16
12. Кнопка настройки приёмника и увеличения времени	13, 18
13. Кнопка реверсивного воспроизведения кассеты 2 (с индикатором)	21
14. Кнопка компакт-диска	14, 25
15. Кнопка Tuner (Band) - приёмник (диапазон)	18
16. Кнопка магнитофона (1 - 2)	20, 21, 26
17. Кнопка видеоаппаратуры и прочих устройств	27, 29
18. Кнопка выбора яркости дисплея	10
19. Кнопка часов	13, 27
20. Кнопка таймера/сна	27, 28
21. Гнездо для наушников	29
22. Кнопка остановки компакт-диска или ленты (с индикатором) ..	15, 20, 21
23. Кнопка воспроизведения или повторения компакт-диска, воспроизведения вперёд кассеты 1, воспроизведения вперёд кассеты 2 (с индикатором) ..	15, 16, 20, 21
24. Кнопка реверсивного воспроизведения кассеты 2	21
25. Кнопка перехода к следующей записи на компакт-диске или прокрутки вперед, перемотка кассеты 2, перехода к следующей радиостанции	15, 19, 21
26. Кнопка настройки приёмника и уменьшения времени	13, 18
27. Кнопка памяти/установки	13, 17, 19
28. Кнопка паузы записи на кассету 2	24 - 26
29. Кнопка возврата к предыдущей записи на компакт-диске или прокрутки назад, перемотки кассеты 2, перехода к предыдущей радиостанции	15, 19, 21
30. Регулятор уровня микрофона	22
31. Гнездо для микрофона	22

Общая информация - Органы управления и индикаторы -

■ Описание пульта дистанционного управления (См. стр. 6.)

Органы управления и индикаторы (продолжение)

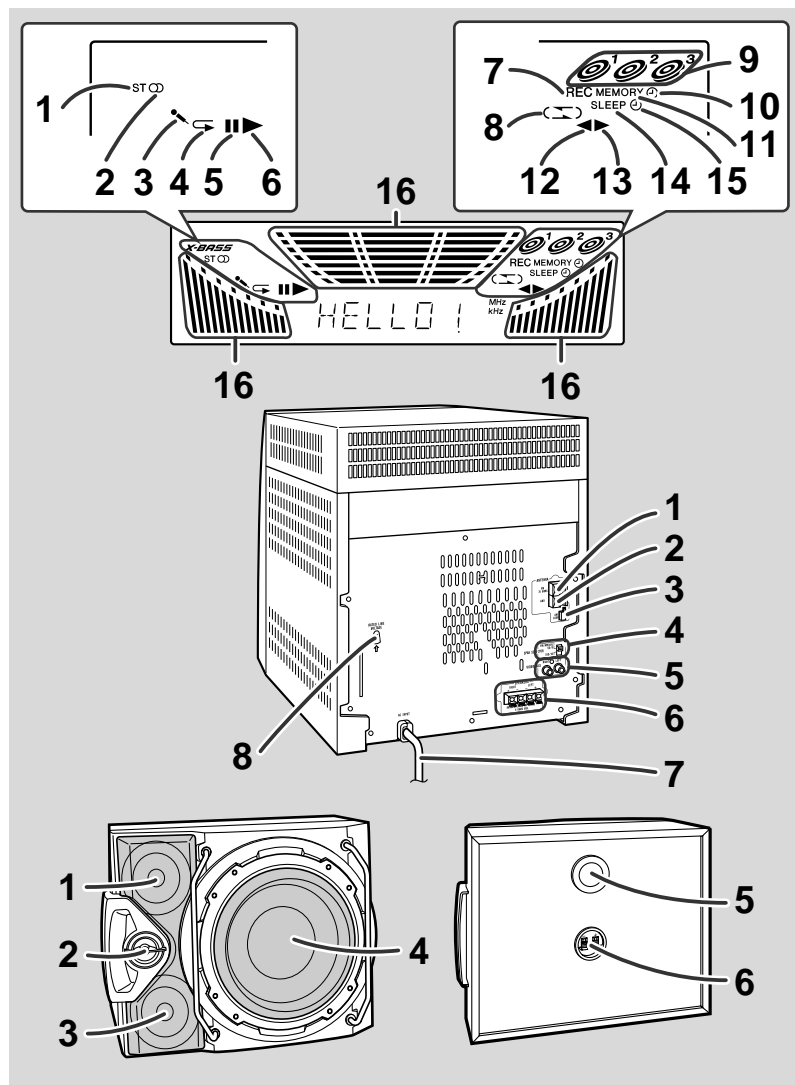

■ Дисплей

1. Индикатор стереофонического режима УКВ
2. Индикатор стерео УКВ-приёма
3. Индикатор режима караоке
4. Индикатор повторного воспроизведения компакт-диска
5. Индикатор паузы компакт-диска
6. Индикатор воспроизведения компакт-диска
7. Индикатор записи на кассету 2
8. Индикатор реверсивного режима
9. Индикатор номера диска
10. Индикатор таймера воспроизведения
11. Индикатор памяти
12. Индикатор реверсивного воспроизведения кассеты 2
13. Индикатор воспроизведения кассеты 1 или воспроизведения вперед кассеты 2
14. Индикатор таймера сна
15. Индикатор таймера записи
16. Индикатор анализатора спектра/уровня громкости

■ Задняя панель

- | | Стр. |
|---|------|
| 1. Гнездо для УКВ-антенны 75 Ом | 7, 8 |
| 2. Заземление УКВ-антенны | 7, 8 |
| 3. Гнездо для рамочной АМ-антенны | 7, 8 |
| 4. Селектор частотного интервала | 10 |
| 5. Входы для подключения видеоаппаратуры (аудиосигнал) и прочих устройств | 29 |
| 6. Выходы для подключения акустической системы | 7, 8 |
| 7. Гнездо питания переменного тока | 9 |
| 8. Селектор напряжения переменного тока | 9 |

■ Акустическая система

1. Громкоговоритель высоких частот
2. Громкоговоритель сверхвысоких частот
3. Громкоговоритель средних частот
4. Громкоговоритель низких частот
5. Канал отражателя низких частот
6. Клеммы акустической системы

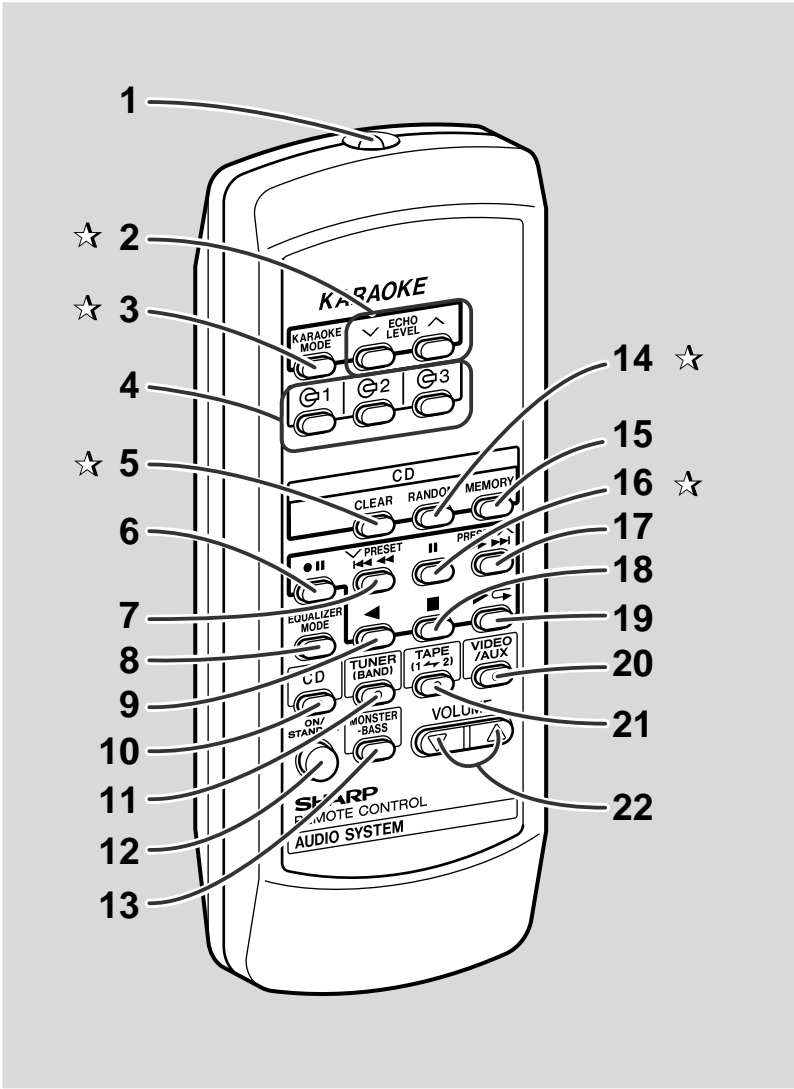

■ Пульт дистанционного управления

	Стр.
1. Светодиод пульта ДУ	11
2. Кнопки увеличения и уменьшения эха	22
3. Кнопка режима караоке	23
4. Кнопки выбора номера диска	14, 17, 25
5. Кнопка сброса компакт-диска	17
6. Кнопка паузы записи на кассету 2	24 - 26
7. Кнопка возврата к предыдущей записи на компакт-диске или прокрутки назад, перемотка кассеты 2, перехода к предыдущей записанной радиостанции	15, 19, 21
8. Кнопка выбора режима эквалайзера	12
9. Кнопка реверсивного воспроизведения кассеты 2	21
10. Кнопка компакт-диска	14, 25
11. Кнопка приёмника (диапазон)	18
12. Кнопка включения/ожидания	11
13. Кнопка усиления басов	12
14. Кнопка воспроизведения компакт-диска в случайном порядке ...	16
15. Кнопка памяти для компакт-дисков	17
16. Кнопка паузы компакт-диска	15
17. Кнопка перехода к следующей записи на компакт-диске или прокрутки вперед, перемотка кассеты 2, перехода к следующей записанной радиостанции	15, 19, 21
18. Кнопка остановки компакт-диска или ленты	15, 20, 21
19. Кнопка воспроизведения или повторения компакт-диска, воспроизведения кассеты 1, воспроизведения вперёд кассеты 2	15, 16, 20, 21
20. Кнопка видеоаппаратуры и прочих устройства	29
21. Кнопка магнитофона (1 - 2)	20, 21, 26
22. Кнопки увеличения и уменьшения громкости	12

Кнопки с меткой "☆" на этом рисунке могут использоваться только на пульте ДУ.

Общая информация - Органы управления и индикаторы -

Подсоединение компонентов системы

Подготовка к эксплуатации
- Подсоединение компонентов системы -

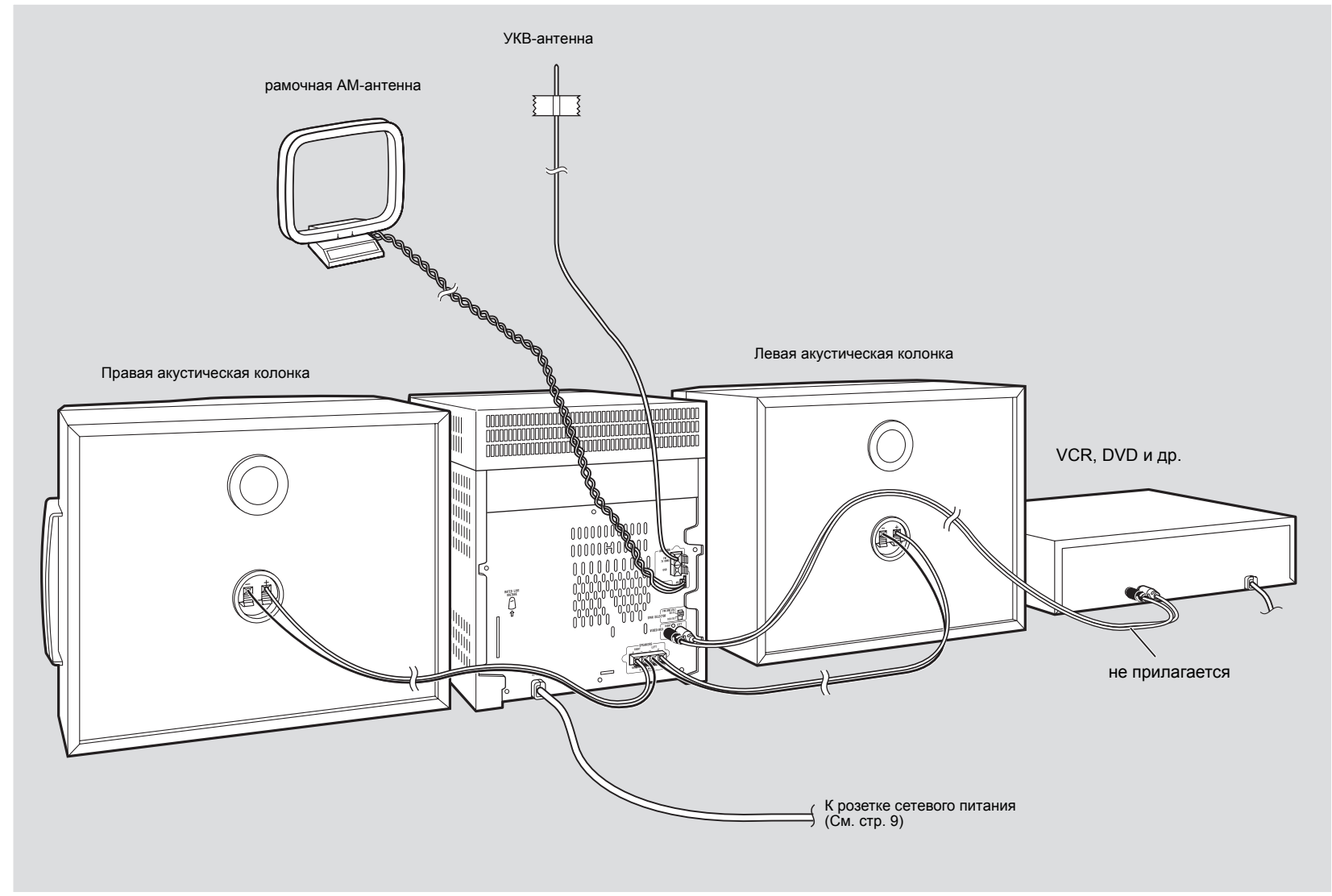

■ Подсоединение антенны

Прилагаемая УКВ-антенна:

Подсоедините провод УКВ-антенны к гнезду с надписью FM 75 OHMS (УКВ 75 Ом) и найдите положение антенны, при котором принимаемый сигнал максимален.

Прилагаемая рамочная АМ-антенна:

Вставьте разъем рамочной АМ-антенны в гнездо AM LOOP. Выберите такое положение рамочной АМ-антенны, при котором принимаемый сигнал максимален. Установите рамочную АМ-антенну на полке или в другом подходящем месте, либо прикрепите ее к стойке или стене винтами (не прилагаются).

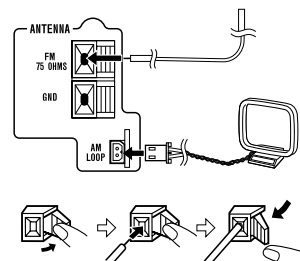

Примечание:

Размещение антенны на аппарате или вблизи проводов питания переменного тока может вызывать помехи. Для наилучшего приема размещайте антенну подальше от аппарата.

Установка рамочной АМ-антенны:

< Сборка >

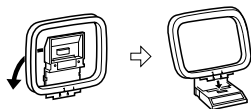

< Прикрепление к стене >



Внешняя УКВ-антенна:

Используйте внешнюю УКВ-антенну в случае, если необходим более качественный прием. Проконсультируйтесь по этому вопросу с продавцом.

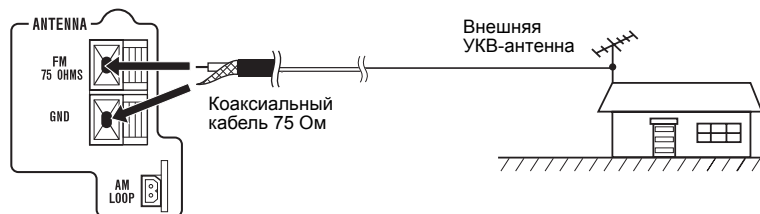

Примечание:

Если требуется использовать внешнюю УКВ-антенну, отсоедините прилагаемую УКВ-антенну.

■ Подсоединение акустической системы

Подсоедините чёрный провод к отрицательной клемме (-), а красный провод – к положительной клемме (+).

Правая колонка

Левая колонка

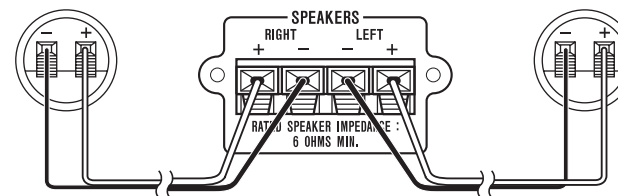

— Красный

— Черный

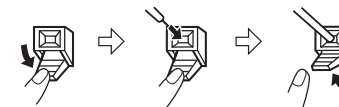

Внимание:

- Подсоедините провода сначала к колонкам с громкоговорителями, а затем к аппарату.
- Используйте акустические системы с импедансом не менее 6 Ом, иначе аппарат может повредиться.
- Не путайте правый и левый каналы. Правая колонка находится с правой стороны, когда Вы обращены к аппарату лицом.
- Не допускайте соприкосновения оголенных проводов.
- Не допускайте попадания предметов в канал отражателя низких частот.
- Не садитесь и не становитесь на колонки. Это может привести к травме.

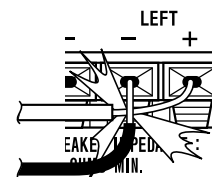

Неправильно

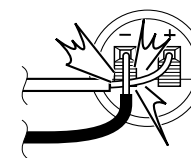

Неправильно

Подсоединение компонентов системы (продолжение)

■ Расположение акустической системы

Формы правой и левой колонок неодинаковы. Чтобы качество звучания было наилучшим, расположите колонки так, как показано на схеме внизу.

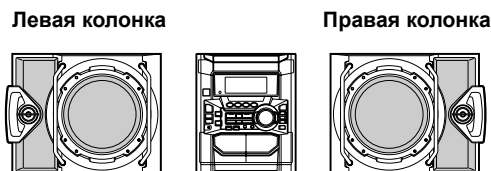

■ Сетки на колонках можно снимать:

Если сетки сняты, следите, чтобы с диафрагмами громкоговорителей не соприкасались никакие предметы.

■ Примечание:

Сетки снимаются только с низкочастотных громкоговорителей.

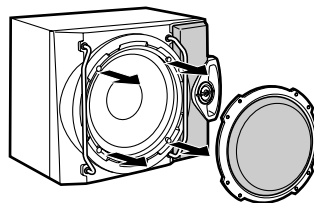

■ Внимание:

Металлические ручки по бокам колонки служат лишь для декорации. Не переносите колонки за эти ручки, чтобы не повредить их.

■ Установка селектора напряжения переменного тока

Перед подключением аппарата к розетке проверьте на задней панели положение селектора напряжения переменного тока. Установите селектор в положение, соответствующее напряжению питания переменного тока в розетке.

Поворачивайте селектор отверткой до появления в окне числа, соответствующего напряжению (110 В, 127 В, 220 В или 230 В - 240 В переменного тока).

■ Подсоединение шнура питания переменного тока

После проверки правильности всех соединений подайте на аппарат электропитание. При первом включении аппарата включится демонстрационный режим (см. стр. 10).

■ Примечание:

Если аппарат предполагается долго не использовать, отсоедините шнур питания от розетки.

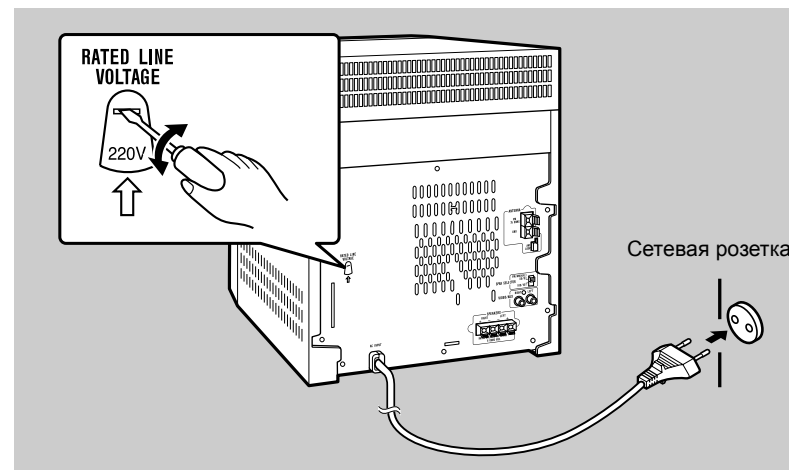

Основные органы управления CD-M4000WR

■ Установка селектора частотного интервала AM/УКВ

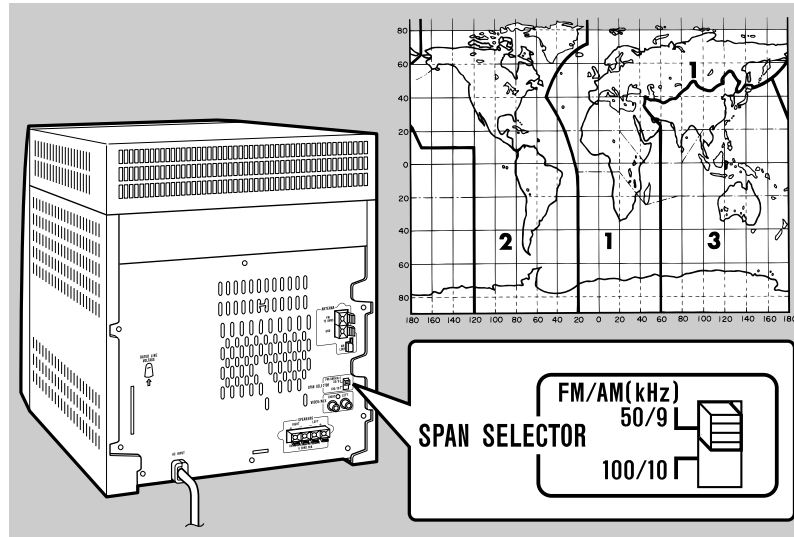

Международный союз электросвязи (ITU) установил, что страны-члены союза должны поддерживать следующие интервалы между частотами вещания: 100 кГц или 50 кГц для УКВ-станций (ЧМ), 10 кГц или 9 кГц для AM-станций. На рисунке показаны зоны с интервалами 50/9 кГц (регионы 1 и 3) и зона с интервалами 100/10 кГц (регион 2).

Прежде чем использовать аппарат, установите SPAN SELECTOR (селектором частотных интервалов) (на задней панели) значение, которое соответствует вашему региону.

Как изменить зону частотных интервалов:

- 1 Нажмите кнопку ON/STAND-BY, чтобы аппарат вошел в режим ожидания.
- 2 Установите SPAN SELECTOR (на задней панели) в нужное положение следующим образом:
 - Интервал 50 кГц для УКВ диапазона (9 кГц для диапазона AM) → 50/9
 - Интервал 100 кГц для УКВ диапазона (10 кГц для диапазона AM) → 100/10
- 3 Нажмите кнопку и кнопку MONSTER-BASS и, не отпуская ее, нажимайте кнопку ON/STAND-BY, пока не появится надпись "CLEAR AL" (удалено всё).

Внимание:

Эта операция удалит из памяти все данные, в том числе время, настройки таймера, частоты радиостанций и программу для компакт-дисков.

■ Демонстрационный режим

При первом включении аппарат начинает работать в демонстрационном режиме. На дисплее появятся слова.

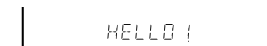

Как отменить демонстрационный режим:

Когда аппарат находится в режиме ожидания (демонстрационный режим не отменен), нажмите кнопку MONSTER-BASS. Демонстрационный режим отменится, дисплей погаснет.

Как включить демонстрационный режим:

Когда аппарат находится в режиме ожидания, нажмите кнопку MONSTER-BASS.

Примечание:

Когда аппарат включен, с помощью кнопки MONSTER-BASS можно включить режим усиления басов.

■ Как включить аппарат

Чтобы включить аппарат, нажмите кнопку ON/STAND-BY.

Как перевести аппарат в режим ожидания:

Еще раз нажмите кнопку ON/STAND-BY.

■ Как изменить яркость дисплея (2 уровня)

Яркость изменяется с помощью кнопки DIMMER.

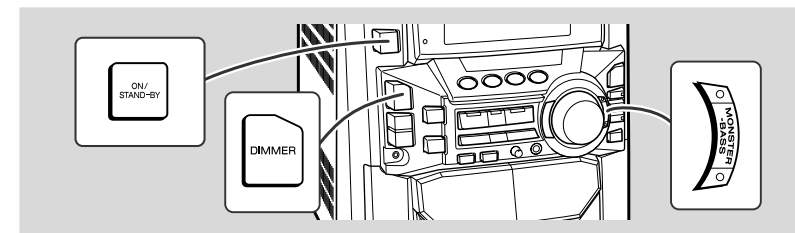
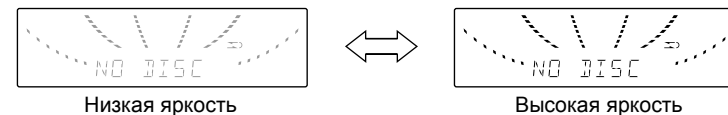

Пульт дистанционного управления

■ Установка батареек

- 1 Снимите крышку отсека для батареек.
- 2 Вставьте батарейки в соответствии с обозначениями в батарейном отсеке.
Вставляйте батарейки по направлению к контактам ⊖.
- 3 Установите крышку на место.

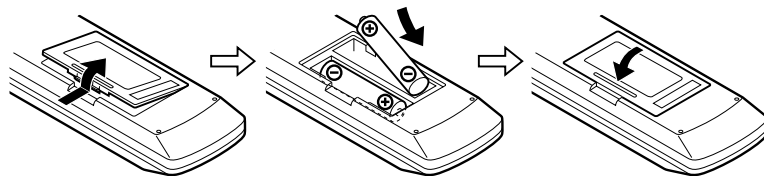

Меры предосторожности при использовании батареек:

- Заменяйте все старые батарейки новыми одновременно.
- Не используйте старые батарейки вместе с новыми.
- Удалите батарейки, если аппарат предполагается не использоваться в течение длительного промежутка времени. Это предотвратит возможное повреждение из-за утечки электролита.

Внимани:

- Не используйте аккумуляторы (кадмиево-никелевые и др.).
- Неправильная установка батареек может привести к неисправности аппарата.

Примечания по использованию:

- Если максимально возможное расстояние до пульта ДУ уменьшилось или наблюдаются неполадки в управлении, следует заменить батарейки. Приобретите 2 батарейки размера AA (UM/SUM-3, R6, HP-7 или им подобные).
- Периодически очищайте мягкой тканью светодиод передатчика на пульте ДУ и чувствительный элемент на аппарате.
- Сильное освещение чувствительного элемента аппарата может помешать работе пульта ДУ. Уменьшите освещение или измените положение аппарата.
- Предохраняйте пульт ДУ от сырости, перегрева, ударов и вибраций.

■ Проверка пульта дистанционного управления

Направьте пульт ДУ прямо на чувствительный элемент аппарата.

Пульт ДУ можно использовать в пределах показанного ниже диапазона расстояний:

Нажмите кнопку ON/STAND-BY. Включилось ли питание? Теперь Вы можете наслаждаться музыкой.

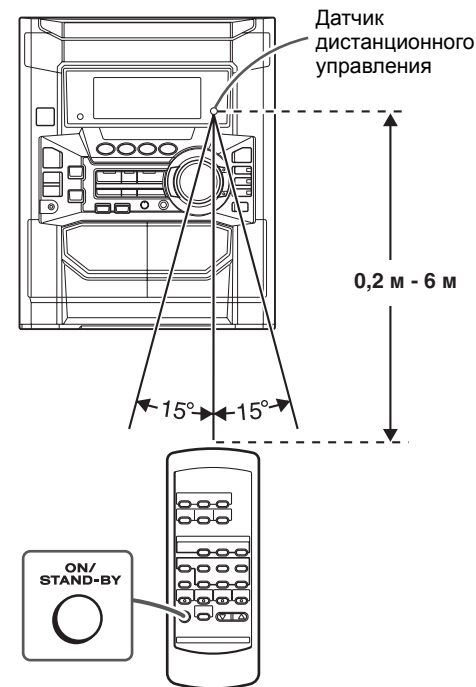

Регулировка звучания

CD-M4000WR

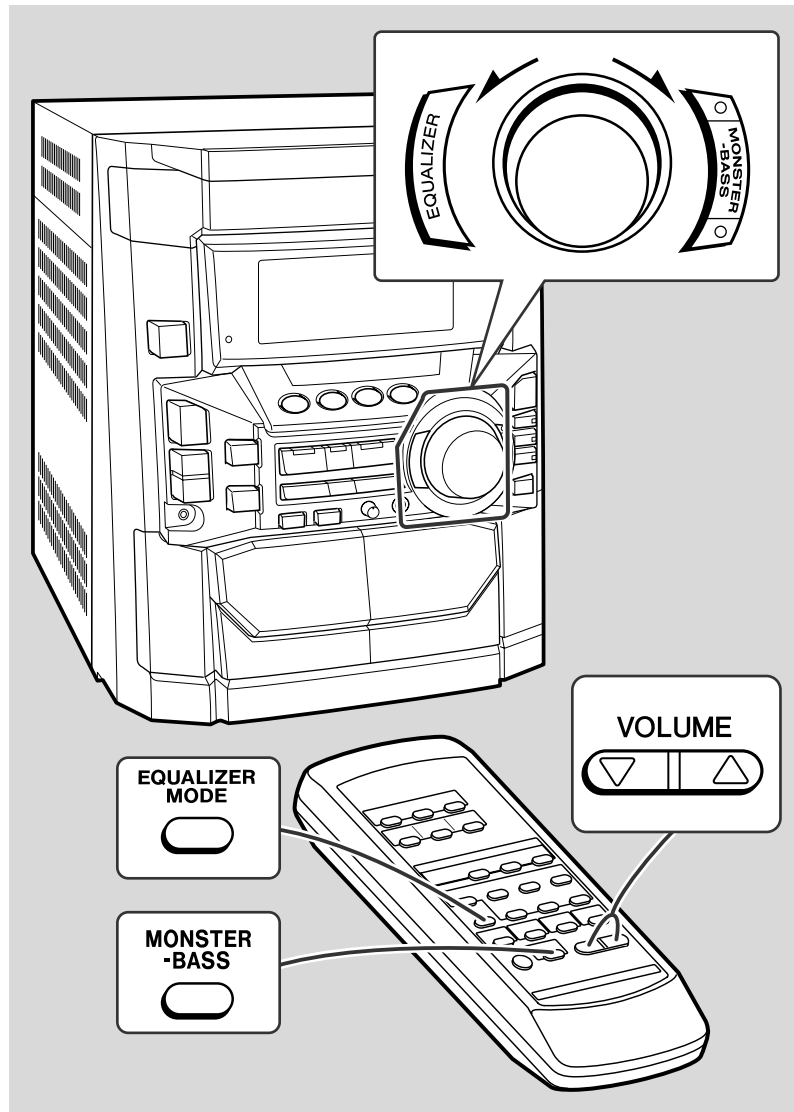

■ Регулировка громкости

Органы управления на аппарате:

Поворот регулятора VOLUME по часовой стрелке увеличивает громкость. Поворот против часовой стрелки уменьшает громкость.

Органы управления на пульте ДУ:

Нажмите на кнопку VOLUME Δ для увеличения громкости, на кнопку VOLUME ∇ для уменьшения.

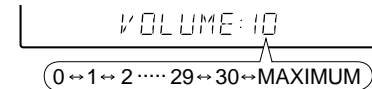

■ Регулировка нижних частот

При первом включении аппарат переходит в режим усиления басов, при этом светится индикатор усиления басов. Чтобы отключить этот режим, нажмите кнопку MONSTER-BASS.



■ Эквалайзер

При нажатой кнопке EQUALIZER (EQUALIZER MODE) - ЭКВАЛАЙЗЕР (РЕЖИМ ЭКВАЛАЙЗЕРА) - отображается текущий режим звучания. Чтобы выбрать другой режим, нажимайте кнопку EQUALIZER (EQUALIZER MODE), пока на дисплее не отобразится нужный режим звучания.

FLAT	Звучание без эффектов.
ROCK	Усиливаются басы и высокие частоты.
POPS	Слабо усиливаются басы и высокие частоты.
JAZZ	Высокие частоты незначительно ослабляются.
CLASSIC	Высокие частоты ослабляются значительно.
VOCAL	Усиливаются голоса (средние частоты).

Основные операции
- Регулировка звучания -

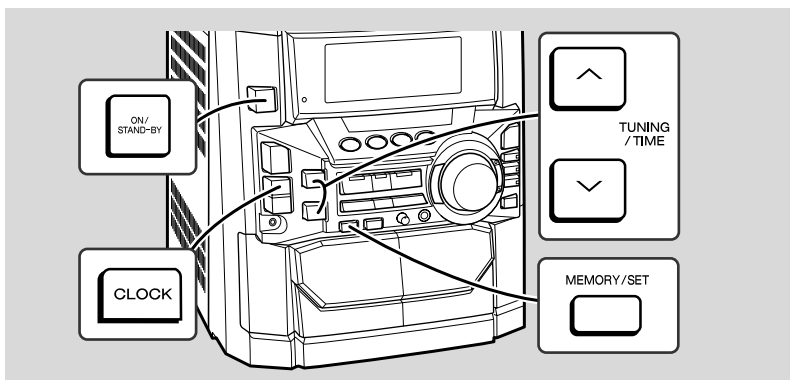

В данном примере часы устанавливаются в 24-часовом формате (0:00).

1 Нажмите кнопку ON/STAND-BY, чтобы включить аппарат.

2 Нажмите кнопку CLOCK (часы) и в течение 5 секунд нажмите кнопку MEMORY/SET (память/установка).

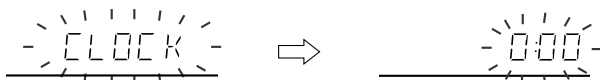

3 Нажмите кнопку TUNING/TIME (настройка/время) (∨ или ∧), чтобы выбрать 24-часовой или 12-часовой формат, затем нажмите кнопку MEMORY/SET (память/установка).

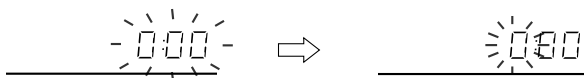

- "0:00" → Время будет отображаться в 24-часовом формате. (0:00 - 23:59)
- "AM 12:00" → Время будет отображаться в 12-часовом формате. (AM 12:00 - PM 11:59)
- "AM 0:00" → Время будет отображаться в 12-часовом формате. (AM 0:00 - PM 11:59)

Эта установка может быть выполнена только при первоначальной настройке аппарата и после сброса. [Подробности см. в разделе "Очистка всей памяти (сброс)" на стр. 31.]

4 Чтобы установить час, нажмите кнопку TUNING/TIME (∨ или ∧), затем нажмите кнопку MEMORY/SET.



- Чтобы увеличить время на 1 час, нажмите на кнопку TUNING/TIME (∨ или ∧) один раз. Чтобы увеличивать значение непрерывно, нажмите и удерживайте ее.
- Если выбран 12-часовой формат, указатель "AM" сменяется на "PM" автоматически.

5 Чтобы установить минуты, нажмите кнопку TUNING/TIME (∨ или ∧), затем нажмите кнопку MEMORY/SET.



- Чтобы увеличить время на 1 минуту, нажмите на кнопку TUNING/TIME (∨ или ∧) один раз. Удерживайте ее, если нужно изменять время с шагом 5 минут.
- Показание часов не изменится при изменении минут с "59" на "00".
- Отсчет часов начинается с "0" секунд. (Секунды при этом не отображаются.) Через несколько секунд индикация времени погаснет.

Как включить индикацию времени:

Нажмите кнопку CLOCK.
Индикация времени погаснет примерно через 5 секунд.



Примечание:

Когда питание от источника переменного тока восстановится после сбоя питания или отсоединения аппарата от сети, при нажатии на кнопку CLOCK "CLOCK" или индикация времени начнет мигать. В этом случае установите часы следующим способом.

Повторная установка часов:

Выполните действия раздела "Установка часов" с начала. Если индикация времени мигает, шаг 3 (выбор 24- или 12-часового формата) будет пропущен.

Как перейти от 24-часового формата к 12-часовому:

- 1 Удалите все занесенные в память данные. [Подробности см. в разделе "Очистка всей памяти (сброс)" на стр. 31.]
- 2 Выполните действия раздела "Установка часов" с начала.

Прослушивание компакт-дисков

CD-M4000WR

Эта система может воспроизводить аудио-диски CD-R и CD-RW так же, как диски CD, но записывать на них не может. (Однако некоторые диски CD-R и CD-RW могут не воспроизводиться.)

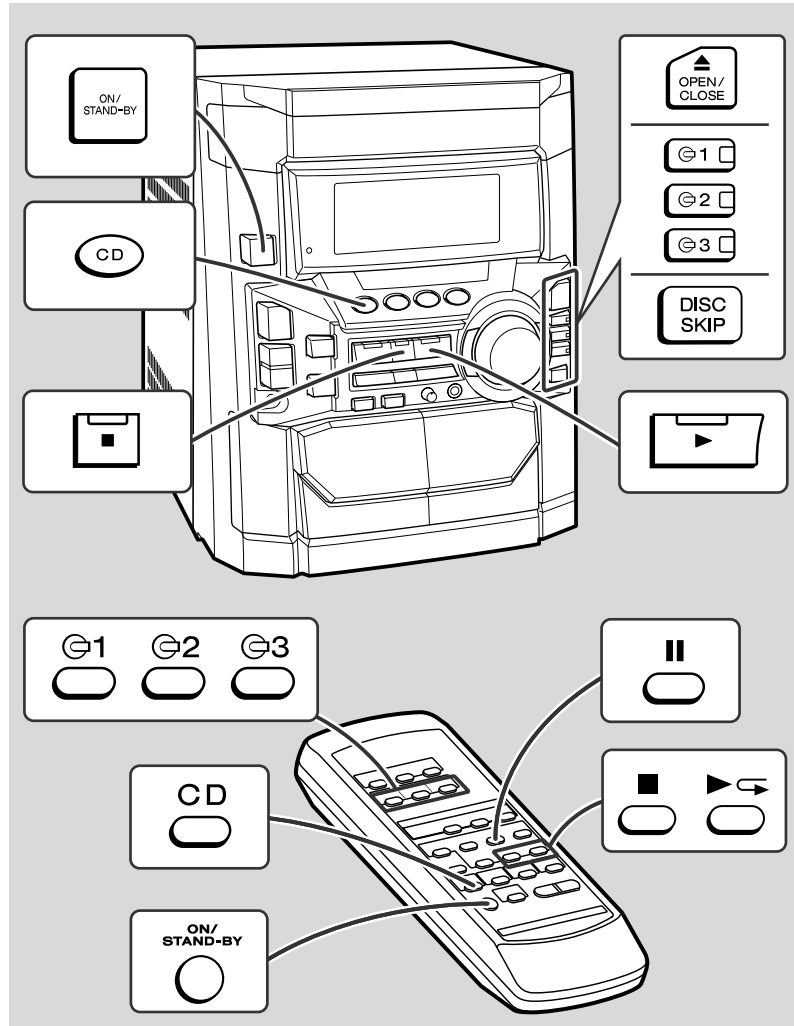

- 1 Нажмите кнопку **ON/STAND-BY**, чтобы включить аппарат.
- 2 Нажмите кнопку **CD**.
- 3 Нажмите кнопку **▲ OPEN/CLOSE**, чтобы открыть лоток для дисков.
- 4 Вложите в лоток компакт-диск(и) маркированной стороной вверх.
Чтобы вложить третий диск, нажмите кнопку **DISC SKIP**, лоток для дисков повернется, затем вложите компакт-диск в свободное отделение лотка.
 - Компакт-диск можно класть в любое свободное отделение лотка.
 - Диск(и) диаметром 8 см кладите в центр отделения.
- 5 Нажмите кнопку **▲ OPEN/CLOSE** (открыть/закрыть), чтобы закрыть лоток для дисков.
 
- 6 Чтобы выбрать компакт-диск, который хотите прослушать первым, нажмите одну из кнопок **1** - **3**.
 

Общее количество записей на компакт-диске, номер которого мигает. Общее время воспроизведения на компакт-диске, номер которого мигает.

Продолжение на следующей странице

Воспроизведение компакт-дисков
 - Прослушивание компакт-дисков -

■ Регулировка звучания (См. стр. 12.)

7 Нажмите кнопку ► (►◄), чтобы начать воспроизведение.



- Воспроизведение начнется с первой записи выбранного диска. Когда закончится воспроизведение этого диска, автоматически начнется воспроизведение следующего диска.
- Когда закончится воспроизведение последней записи третьего диска, воспроизведение автоматически остановится.
- Если в каком-либо из отделений 1 - 3 нет компакт-диска, это отделение пропускается и начинается воспроизведение следующего компакт-диска.

Как приостановить воспроизведение (пауза):

Нажмите на пульте ДУ кнопку II.

Чтобы возобновить воспроизведение с того же места, нажмите кнопку ►◄.

Как остановить воспроизведение:

Нажмите кнопку ■.

Как извлечь диск:

Остановив воспроизведение, нажмите кнопку ▲ OPEN/CLOSE.

Лоток для дисков откроется. Извлеките два диска. Затем нажмите кнопку DISC SKIP, чтобы лоток повернулся, и извлеките третий диск.

После использования:

Нажмите кнопку ON/STAND-BY, чтобы аппарат переключился в режим ожидания.

Внимание:

- Не кладите два компакт-диска в одно отделение лотка.
- Не трогайте лоток, когда он поворачивается.
- Не вращайте лоток рукой. Это может привести к неисправности.
- Если произойдет сбой питания при открытом лотке для дисков, подождите, пока питание восстановится.
- Если воспрепятствовать движению лотка, на дисплее появится сообщение "ER-CD10", при этом аппарат не будет работать. В этом случае нажмите кнопку ON/STAND-BY, чтобы аппарат переключился в режим ожидания, а затем снова включите аппарат.
- Если при использовании компакт-дисков возникают помехи в работе телевизора или радиоприемника, переместите аппарат подальше от телевизора или радиоприемника.
- Диск, который поврежден, загрязнен или вложен маркированной стороной вниз, будет пропущен.

■ Как найти начало записи

Как перейти к началу следующей записи:

Во время воспроизведения нажмите кнопку ^ PRESET ►►►► не дольше, чем на 0,5 секунды.



- Нажимая несколько раз кнопку ^ PRESET ►►►►, можно пропустить несколько записей, чтобы найти нужную.

Как повторить воспроизведение записи:

Во время воспроизведения нажмите кнопку I◄◄◄ PRESET ∨ не дольше, чем на 0,5 секунды.



- Нажимая несколько раз кнопку I◄◄◄ PRESET ∨, можно пропустить несколько записей, чтобы найти нужную.

Примечания:

- Так можно перейти к началу записи только на одном диске.
- Перейти к началу записи можно с помощью кнопок ∨ PRESET / I◄◄◄ и PRESET ^ / ►►►► на пульте ДУ.

■ Как найти нужный участок

Прокрутка вперед с прослушиванием:

Во время воспроизведения нажмите и удерживайте кнопку ^ PRESET ►►►►.



Прокрутка назад с прослушиванием:

Во время воспроизведения нажмите и удерживайте кнопку I◄◄◄ PRESET ∨.



Примечания:

- Нормальное воспроизведение возобновится, когда Вы отпустите кнопку I◄◄◄ ◄◄ PRESET ∨ или ^ PRESET ►►►►.
- Так можно перейти к нужному участку только одного диска.
- При достижении конца последней записи во время прокрутки вперед на дисплее появится надпись "END", и воспроизведение компакт-диска приостановится. При достижении начала первой записи во время прокрутки назад начнется воспроизведение.
- Перейти к нужному участку можно с помощью кнопок ∨ PRESET / I◄◄◄ и PRESET ^ / ►►►► на пульте ДУ.

Повторное и случайное воспроизведение CD-M4000WR

■ Как начать воспроизведение с нужной записи

Предусмотрена возможность начать воспроизведение с любой записи на диске.

- 1 Чтобы выбрать нужный диск, в режиме остановки нажмите одну из кнопок 1 - 3 или кнопку DISC SKIP.

Номер выбранного диска

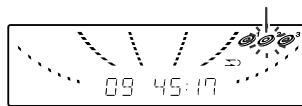

- 2 Выберите нужную запись с помощью кнопок PRESET и PRESET.



Номер выбранной записи

Выбрать запись можно также с помощью кнопок PRESET / PRESET на пульте ДУ.

- 3 Нажмите кнопку (▶ ◀), чтобы начать воспроизведение.

Начнется воспроизведение выбранной записи. Когда закончится воспроизведение последней записи выбранного диска, начнется воспроизведение следующего диска.

Как остановить воспроизведение:

Нажмите кнопку ■.

Примечания:

- Если во время воспроизведения нажать кнопку DISC SKIP, начнется воспроизведение следующего диска.
- Если во время воспроизведения нажать одну из кнопок 1 - 3, начнется автоматическое воспроизведение выбранного диска.

■ Повторное воспроизведение

Аппарат может многократно повторять все записи дисков (до 3 дисков) или запрограммированную последовательность записей.

Как включить повторное воспроизведение 3 дисков:

Дважды нажмите кнопку ▶ (▶ ◀).

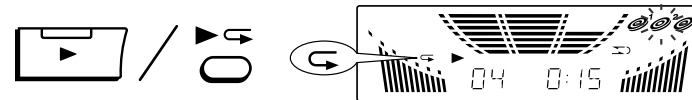

Повторное воспроизведение нужной записи:

Выполните шаги 1 - 4, описанные в разделе "Запрограммированное воспроизведение", затем дважды нажмите кнопку ▶ (▶ ◀).

Как отменить повторное воспроизведение:

Снова нажмите кнопку ▶ (▶ ◀). "◀" исчезнет.

■ Случайное воспроизведение

Аппарат может воспроизводить записи дисков в случайном порядке.

Чтобы включить случайное воспроизведение, нажмите на пульте ДУ кнопку RANDOM.



Как отменить случайное воспроизведение:

Нажмите кнопку ▶ ◀.

Примечания:

- Если во время случайного воспроизведения нажать кнопку PRESET / ▶, можно перейти к следующей случайно выбранной записи. Кнопка PRESET / ◀ не позволяет вернуться к предыдущей записи. Будет найдено начало текущей записи.
- В режиме случайного воспроизведения плеер выбирает и воспроизводит записи автоматически. (В этом режиме нельзя установить порядок воспроизведения записей.)

Внимание:

Закончив прослушивание в режиме случайного выбора, обязательно нажмите кнопку ■. Иначе аппарат будет воспроизводить диски непрерывно.

Запрограммированное воспроизведение

Указывая диски в пределах 1 - 3 и записи в пределах 1 - 99, Вы можете выбрать до 32 номеров записей для воспроизведения в желаемом порядке.

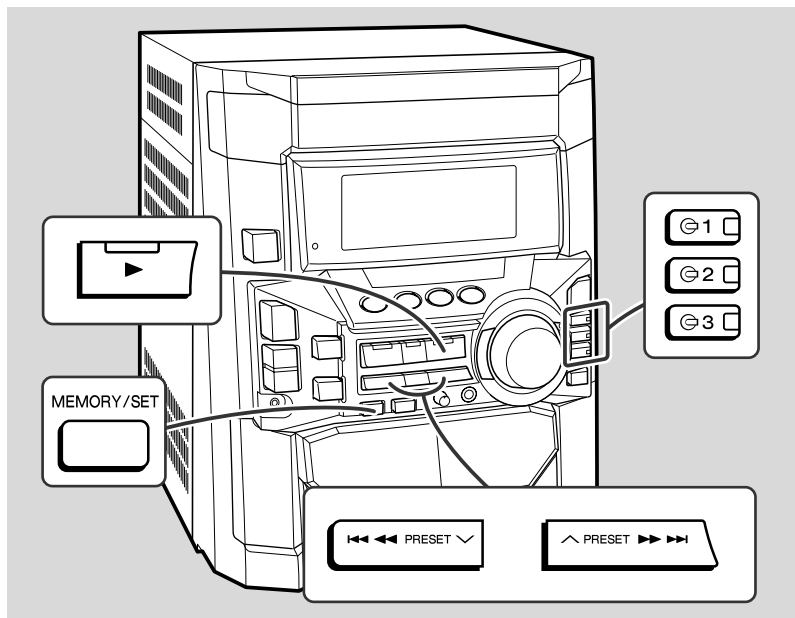

- 1** Чтобы выбрать нужный диск, в режиме остановки нажмите одну из кнопок 1 - 3.

Номер выбранного диска

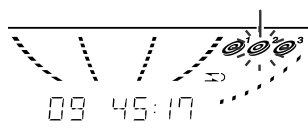

- 2** Выберите нужную запись с помощью кнопок PRESET (left) и PRESET (right).

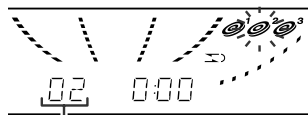

Номер выбранной записи

Выбрать запись можно также с помощью кнопок PRESET (down) / PRESET (left) и PRESET (up) / PRESET (right) на пульте ДУ.

- 3** Нажмите кнопку MEMORY/SET (MEMORY), чтобы сохранить этот номер записи.

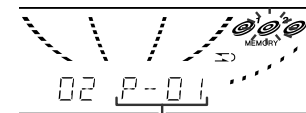

Порядок воспроизведения

Когда номер записи запишется в память, появится надпись "MEMORY".

- 4** Повторите шаги 1-3 для остальных записей. Программа может содержать до 32 номеров записей.

Если ошибетесь, удалите из памяти неверный номер записи с помощью кнопки CLEAR.

- 5** Чтобы начать воспроизведение, нажмите кнопку (play/pause).

Как удалить запрограммированные номера записей:

Нажмите кнопку CLEAR на пульте ДУ, когда светится индикатор "MEMORY". Очередное нажатие кнопки удаляет очередную запись, начиная с последней в запрограммированной последовательности. Когда из памяти будут удалены все номера записей, надпись "MEMORY" исчезнет.

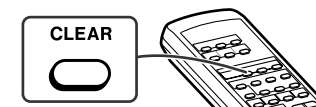

Добавление записей в программу:

Если программа записана в память, светится индикатор "MEMORY". Чтобы добавить номера записей в уже записанную программу, выполните шаги 1 - 3. Номера записей добавляются после последнего в программе номера записи.

Примечания:

- Открытие лотка для дисков автоматически отменяет запрограммированную последовательность.
- Программа не удаляется из памяти даже при нажатии кнопки ON/STAND-BY с целью переключения аппарата в режим ожидания, а также при переходе из режима прослушивания компакт-дисков в другой режим.
- В режиме запрограммированного воспроизведения невозможно включить случайное воспроизведение.

Прослушивание радиоприемника

CD-M4000WR

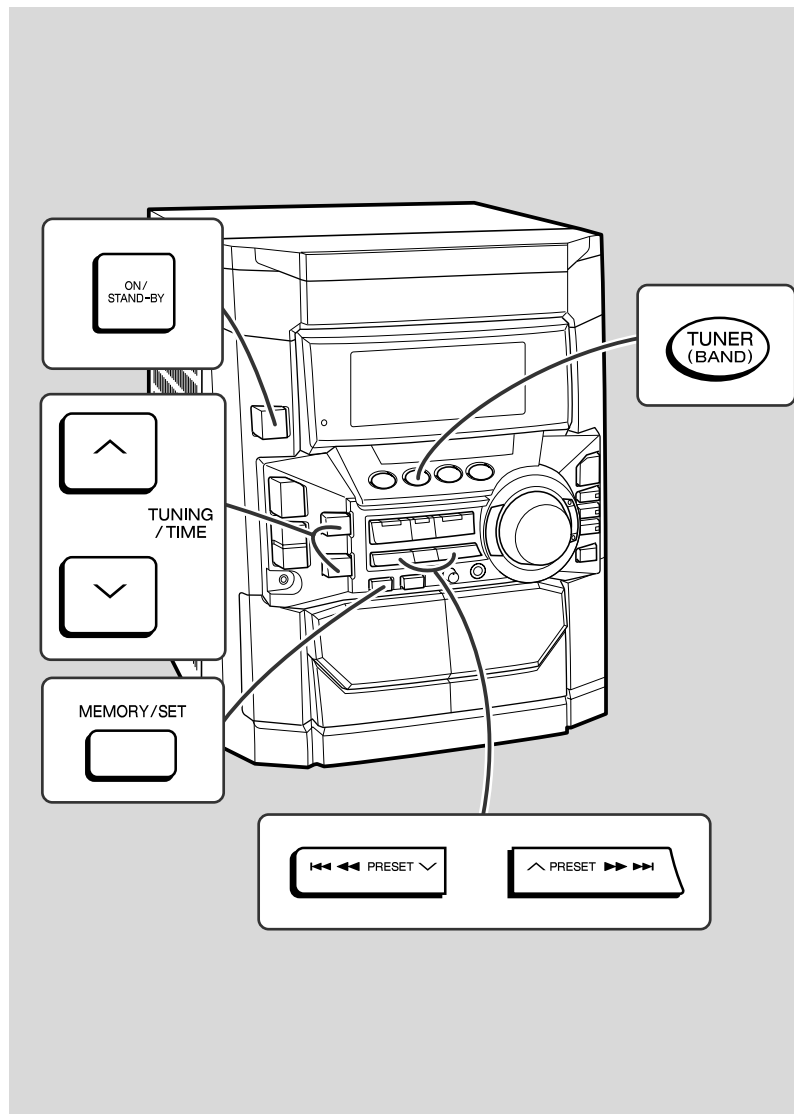

1 Нажмите кнопку ON/STAND-BY, чтобы включить аппарат.

2 С помощью кнопки TUNER (BAND) выберите частотный диапазон (УКВ или АМ).

3 Чтобы настроиться на нужную радиостанцию, нажмите на кнопку TUNING/TIME (∨ или ∧).

Ручная настройка:

Чтобы настроиться на нужную радиостанцию, нажмите на кнопку TUNING/TIME необходимое количество раз.

Автоматическая настройка:

Если кнопка TUNING/TIME удерживается более чем 0,5 секунды, начнется сканирование частот, которое остановится при приеме первой радиостанции.

Примечания:

- При помехах автоматическое сканирование может остановиться.
- При автоматическом сканировании пропускаются станции со слабым сигналом.
- Чтобы остановить автоматическую настройку, нажмите кнопку TUNING/TIME еще раз.

Прием стереофонической УКВ-передачи:

Нажмите кнопку TUNER (BAND), чтобы появился индикатор "ST".

- "∞" появляется при приеме стереофонического УКВ-сигнала.

Индикатор стереофонического режима УКВ

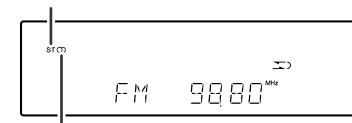

Индикатор стереофонического УКВ-приема

- Если УКВ-сигнал слишком слабый, нажмите кнопку TUNER (BAND), чтобы индикатор "ST" погас. Прием станет монофоническим, но звук будет более четким.

После использования:

Нажмите кнопку ON/STAND-BY, чтобы аппарат переключился в режим ожидания.

Прослушивание записанной в память станции

■ Запись станции в память

В память можно записать до 40 частот радиостанций диапазонов AM (амплитудная модуляция) и УКВ. Затем на эти станции можно мгновенно настраиваться нажатием кнопки. (Настройка на записанную станцию)

1 Выполните шаги 1 - 3, описанные в разделе "Прослушивание радиоприемника" на странице 18.

2 Нажмите кнопку MEMORY/SET, чтобы перейти в режим записи частот станций.



3 В течение 30 секунд нажмите кнопку $\llcorner \llcorner$ PRESET \vee или \wedge PRESET $\gg \gg$, чтобы выбрать номер канала.



Сохраните в памяти частоты станций по порядку, начиная с канала 1.

4 В течение 30 секунд нажмите кнопку MEMORY/SET, чтобы записать эту частоту в память.

FM P-01

Если Вы не успели записать станцию в память и индикатор "MEMORY" погас, вернитесь к шагу 2.

5 Повторяйте шаги 1 - 4, чтобы записать в память другие станции или изменить уже записанные.

При записи в память новой станции предыдущая станция удаляется.

Примечание:

Записанные в память станции сохраняются в течение нескольких часов после исчезновения питания в сети переменного тока или извлечения штепсельной вилки из розетки.

■ Как вызвать из памяти станцию

Чтобы выбрать нужную станцию, нажмите кнопку $\llcorner \llcorner$ PRESET \vee или \wedge PRESET $\gg \gg$ менее, чем на 0,5 секунды.

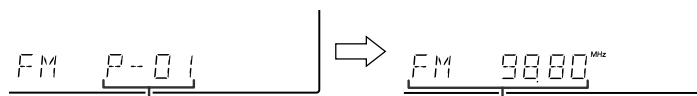

Записанный канал

Диапазон и частота

Это можно сделать также с помощью кнопок \vee PRESET / $\llcorner \llcorner$ и PRESET \wedge / $\gg \gg$ на пульте ДУ.

■ Сканирование записанных станций

Записанные в память станции могут сканироваться автоматически. (Сканирование записей в памяти)

1 Нажмите кнопку $\llcorner \llcorner$ PRESET \vee или \wedge PRESET $\gg \gg$ и удерживайте ее более 0,5 секунды.

- Начнется настройка на записанные в память станции по очереди, 5 секунд на станцию, при этом номер текущей станции будет мигать.
- Это можно сделать также с помощью кнопок \vee PRESET / $\llcorner \llcorner$ и PRESET \wedge / $\gg \gg$ на пульте ДУ.

2 Когда услышите нужную станцию, снова нажмите кнопку $\llcorner \llcorner$ PRESET \vee или \wedge PRESET $\gg \gg$.

■ Как удалить из памяти все станции

- 1 Нажмите кнопку ON/STAND-BY, чтобы аппарат вошел в режим ожидания.
- 2 Нажмите одновременно на кнопки TUNER (BAND) и MONSTER-BASS и, не отпуская их, нажимайте кнопку ON/STAND-BY, пока не появится надпись "TUNER CL" (станции удалены).



TUNER CL

Прослушивание кассеты (кассетный отсек 1)

CD-M4000WR

Прежде чем включить воспроизведение:

- Наилучшее звучание возможно только при использовании обычных и малозумящих кассет. (Кассеты с металлизированными лентами и с CrO₂ не рекомендуются.)
- Не используйте кассеты C-120 и кассеты низкого качества, они могут повредить аппарат.
- Прежде чем вставить кассету в кассетный отсек, подтяните ленту с помощью карандаша или ручки.

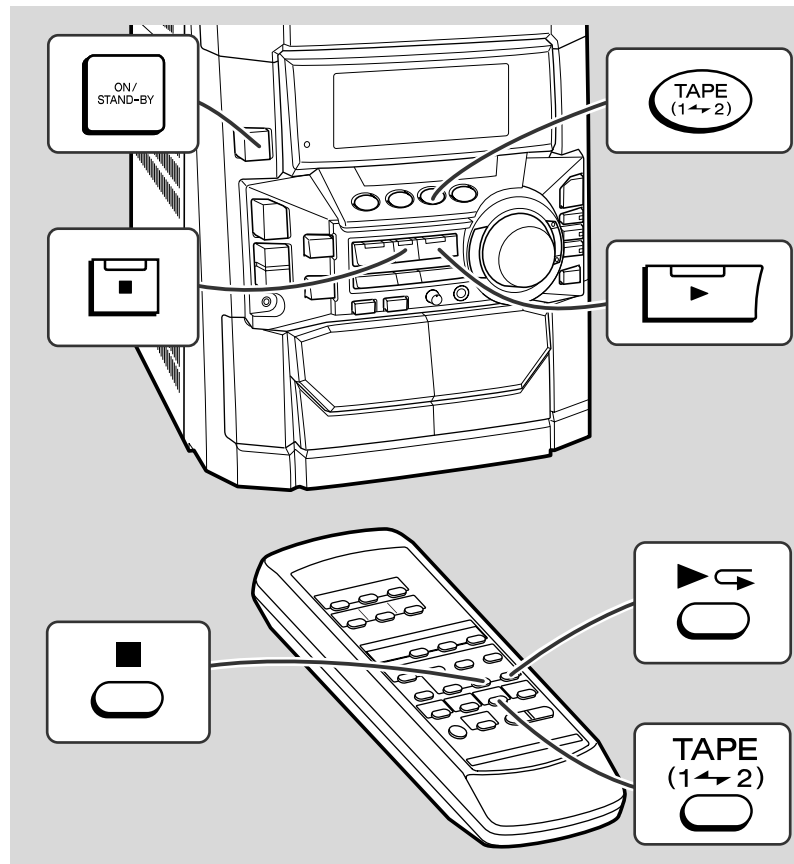
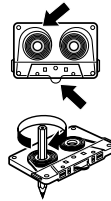

- 1 Нажмите кнопку ON/STAND-BY, чтобы включить аппарат.
- 2 С помощью кнопки TAPE (1 – 2) выберите 1-й кассетный отсек.
- 3 Откройте дверцу кассетного отсека нажатием на место с надписью "▲ PUSH EJECT".

- 4 Вставьте кассету в отсек TAPE 1, при этом к Вам должна быть обращена та сторона кассеты, которую нужно воспроизводить.

- 5 Чтобы начать воспроизведение, нажмите кнопку ► (► ◀).

Как остановить воспроизведение:

Нажмите кнопку ■.

Примечание:

В отсеке TAPE 1 перемотка кассеты невозможна.

Воспроизведение кассеты
- Прослушивание кассеты (кассетный отсек 1) -

Прослушивание кассеты (кассетный отсек 2)

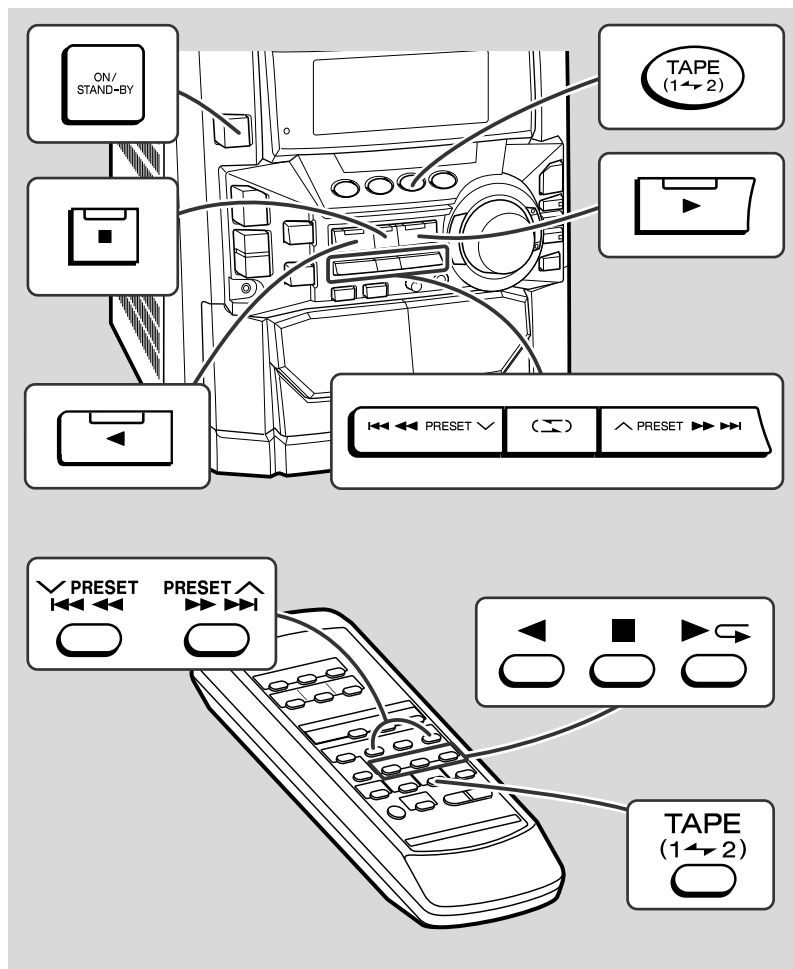

1 Нажмите кнопку ON/STAND-BY, чтобы включить аппарат.

2 С помощью кнопки TAPE (1 – 2) выберите TAPE 2 отсек.

3 Откройте дверцу кассетного отсека нажатием на место с надписью "▲ PUSH EJECT".

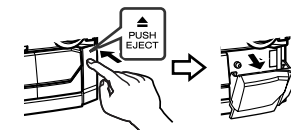

4 Вставьте кассету в отсек TAPE 2, ее сторона А должна быть обращена к Вам.



5 С помощью кнопки выберите одну сторону или обе стороны.

- ... Прослушивание обеих сторон.
- ... Бесконечное повторение обеих сторон.
- ... Прослушивание одной стороны.



6 Нажмите кнопку (▶ ◀), чтобы слушать сторону А, или кнопку (◀ ▶), чтобы слушать сторону В.

Чтобы слушать обе стороны () , начинайте со стороны А, потому что если начать со стороны В, то сторона А не будет воспроизводиться.

Как остановить воспроизведение:

Нажмите кнопку .

Перемотка стороны А:

Чтобы включить перемотку вперед, нажмите кнопку ▶▶▶▶. Чтобы включить перемотку назад, нажмите кнопку ◀◀◀◀.

Перемотка стороны В:

Чтобы включить перемотку вперед, нажмите кнопку ◀◀◀◀. Чтобы включить перемотку назад, нажмите кнопку ▶▶▶▶.

Внимание:

- Чтобы извлечь кассету, нажмите кнопку , затем откройте кассетный отсек.
- Прежде чем перейти от одного действия с кассетой к другому, нажмите кнопку .
- Если электропитание исчезнет, когда кассета будет в кассетном отсеке, магнитная головка останется в соприкосновении с лентой, а дверца кассетного отсека останется закрытой. Дождитесь восстановления электропитания.

Прослушивание караоке

CD-M4000WR

Этот аппарат позволяет прослушивать караоке на компакт-дисках, кассетах, через радиоприемник и внешние устройства; для этого к аппарату нужно подключить микрофон (не прилагается).

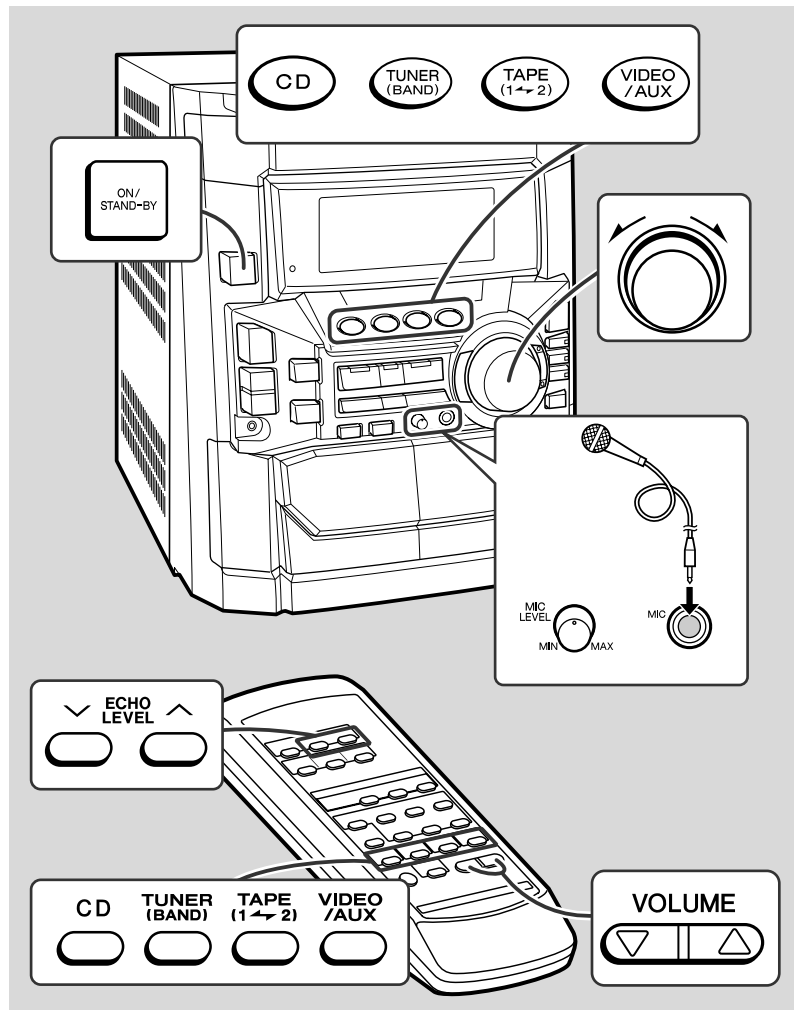

- 1 Установите регулятор MIC LEVEL в положение MIN (минимум), чтобы не возникла обратная положительная связь через громкоговорители.**
- 2 Подсоедините микрофон к гнезду MIC.**
 - Используйте микрофон с разъемом диаметром 6,3 мм и импедансом 600 Ом.
 - Если используется микрофон с разъемом диаметром 3,5 мм, подключите его через стандартный переходник.
- 3 Нажмите кнопку ON/STAND-BY, чтобы включить аппарат.**
- 4 Нажмите одну из кнопок: CD, TUNER (BAND), TAPE (1 – 2) или VIDEO/AUX в зависимости от того, какой нужен источник звука, и включите прослушивание музыки.**

Если хотите вести запись, включите запись в кассетном отсеке 2. (Подробности см. на стр. 24 - 26.)
- 5 Отрегулируйте громкость источника звука регулятором VOLUME.**
- 6 Отрегулируйте MIC LEVEL, поворачивая регулятор уровня между MIN и MAX.**
- 7 Нажатие кнопки ECHO LEVEL ^ на пульте ДУ увеличивает эхо микрофона, а нажатие кнопки ECHO LEVEL v уменьшает эхо.**

Примечания:

- При слишком громком пении звук может искажаться; при этом величина искажения зависит от используемого устройства. В этом случае уменьшите уровень сигнала микрофона.
- При использовании слишком чувствительного микрофона возможны "подвывания" из-за акустической положительной обратной связи.
- Для вокала больше подходит ненаправленный микрофон.

Если возникла положительная обратная связь:

- Уменьшите уровень микрофона.
- Измените направление микрофона.
- Уменьшите громкость звука регулятором громкости.
- Отодвиньте микрофон от громкоговорителей.

Внимание:

- Если микрофон не используется, выньте его разъем из гнезда MIC.
- Перед тем, как отсоединить микрофон, установите регулятор MIC LEVEL на MIN.

Караоке
- Прослушивание караоке -

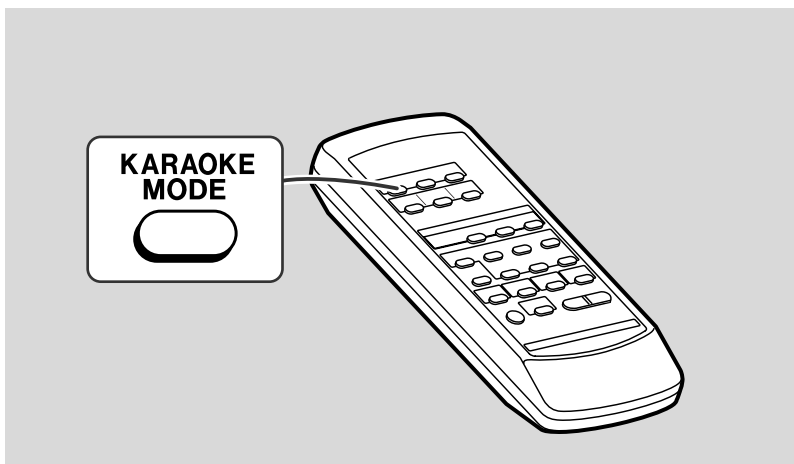

■ Как изменить режим звучания

Имеется возможность выбирать следующие режимы звучания источника: STEREO, L-CH, R-CH и V-CANCEL (VOCAL CANCEL).

Переключение режимов звучания используется в случае, если сигналы левого и правого каналов отличаются.

С помощью кнопки KARAOKE MODE (режим караоке) выберите нужный режим звучания.

При нажатии кнопки KARAOKE MODE режимы сменяются в следующей последовательности:

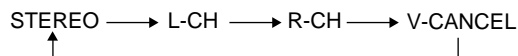

STEREO	Звучат оба канала - левый и правый.
L-CH	Звучит только левый канал.
R-CH	Звучит только правый канал.
V-CANCEL	В звучании источника подавляются голоса.

Примечания:

- Исходным режимом звучания является "STEREO".
- В любом другом режиме, кроме режима STEREO, виден знак "λ".
- Установленный режим звучания сохраняется при смене диска, при переключении аппарата в режим ожидания, в режим работы магнитофона или приёмника.
- При прослушивании мультимедийных дисков, на которых голоса и музыка записаны отдельно друг от друга, выберите любой режим звучания, который Вам нравится.

■ Как использовать для караоке обычный источник стереофонического звука

Даже обычные диски и кассеты, не предназначенные для караоке, можно использовать для караоке, уменьшив в их звучании голосовую составляющую.

Нажимайте кнопку KARAOKE MODE, пока на дисплее не появится надпись "V-CANCEL".

"λ" - появится на дисплее.

Примечания:

- Используйте диски со стереофоническим звуком. Эта функция не работает с монофоническими источниками звука.
- На некоторых дисках и кассетах полностью подавить голоса не удастся.

Примечания о мультимедийных дисках для караоке:

Звуковой мультимедийный диск - это диск, на котором голоса и музыка (аккомпанемент) записаны на одном из двух каналов, а на втором канале записана только музыка.

- Описываемая функция плохо работает с дисками, которые не относятся к указанной группе.
- Диски, на которых голос записан в левом канале, а музыка в правом, могут воспроизводиться неверно.

Запись с радиоприемника

CD-M4000WR

Прежде чем начать запись:

- Если требуется сделать важную запись, сначала выполните предварительную проверку и убедитесь, что запись производится с должным качеством.
- Компания SHARP не несет ответственности за повреждение и утрату записей из-за неисправности аппарата.
- Регуляторы громкости и звучания не влияют на уровень записанного сигнала (Variable Sound Monitor).
- **Используйте для записи только обычные кассеты. Не используйте кассеты с металлизированными и CrO₂ лентами.**

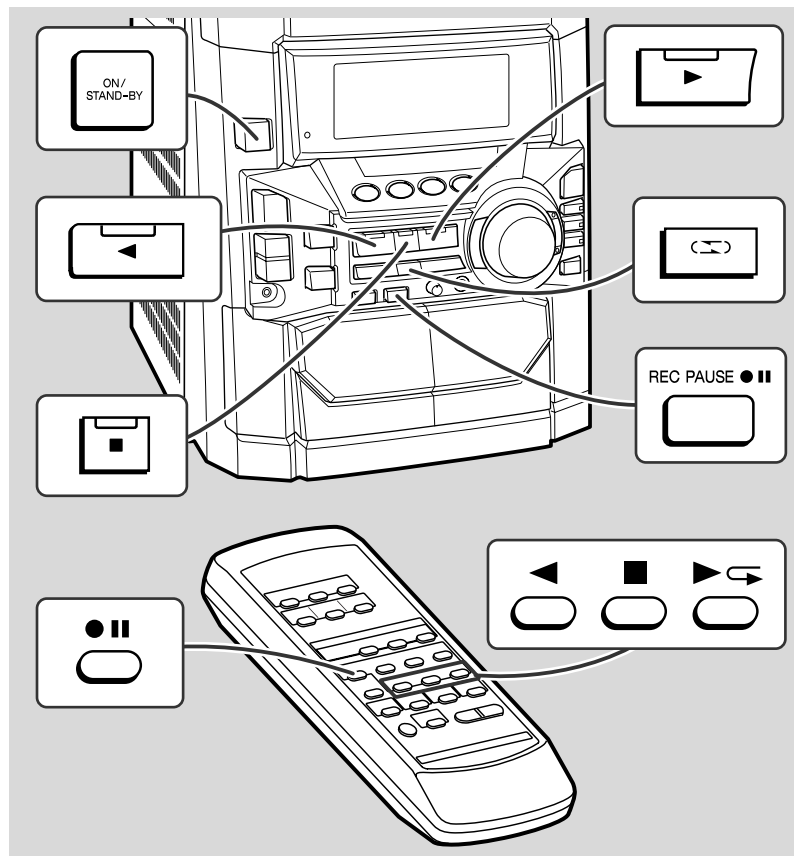

Записывать можно только на кассету во TAPE 2 отсеке. Кассетный отсек TAPE 1 служит только для прослушивания.

- 1 Настройтесь на нужную радиостанцию. (См. стр. 18.)**
- 2 Вставьте кассету в отсек TAPE 2, ее сторона A должна быть обращена к Вам.**
Перемотайте пленку до того места, где заканчивается начальный заправочный участок ленты (ракорд), который не пригоден для записи.
- 3 С помощью кнопки выберите одну сторону или обе стороны.**
 ... Запись на обе стороны.
 ... Запись на одну сторону.
- 4 Нажмите на кнопку REC PAUSE (●||).**
Запись приостановится (пауза).
- 5 Нажмите на кнопку (▶ ◀), чтобы записывать на сторону A, или кнопку (◀ ▶), чтобы записывать на сторону B.**
Если требуется сделать запись на обе стороны, начните со стороны A. (Если начнете запись со стороны B, то переключения на сторону A не произойдет.)

Как приостановить запись:

Нажмите на кнопку REC PAUSE (●||).
Чтобы продолжить процесс записи, нажмите на те же кнопку, на которую нажимали на шаге 5. Другие кнопки не позволяют возобновить запись.

Как приостановить запись:

Нажмите на кнопку .

Примечание:

Если во время записи станции в диапазоне AM слышится шум со свистом, выберите другое положение AM-антенны.

Заглушки для защиты от стирания записи:

- Запись на ленту возможна лишь в том случае, если в кассету вставлены защитные заглушки. Если заглушки удалены, записать и стереть запись на ленте невозможно.
- После выполнения записи удалите эти заглушки, если хотите защитить запись. Если требуется записать на кассету, у которой нет заглушки, закройте отверстие от заглушки липкой лентой.

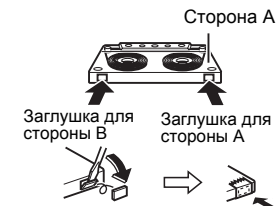

Запись на кассету
- Запись с радиоприемника -

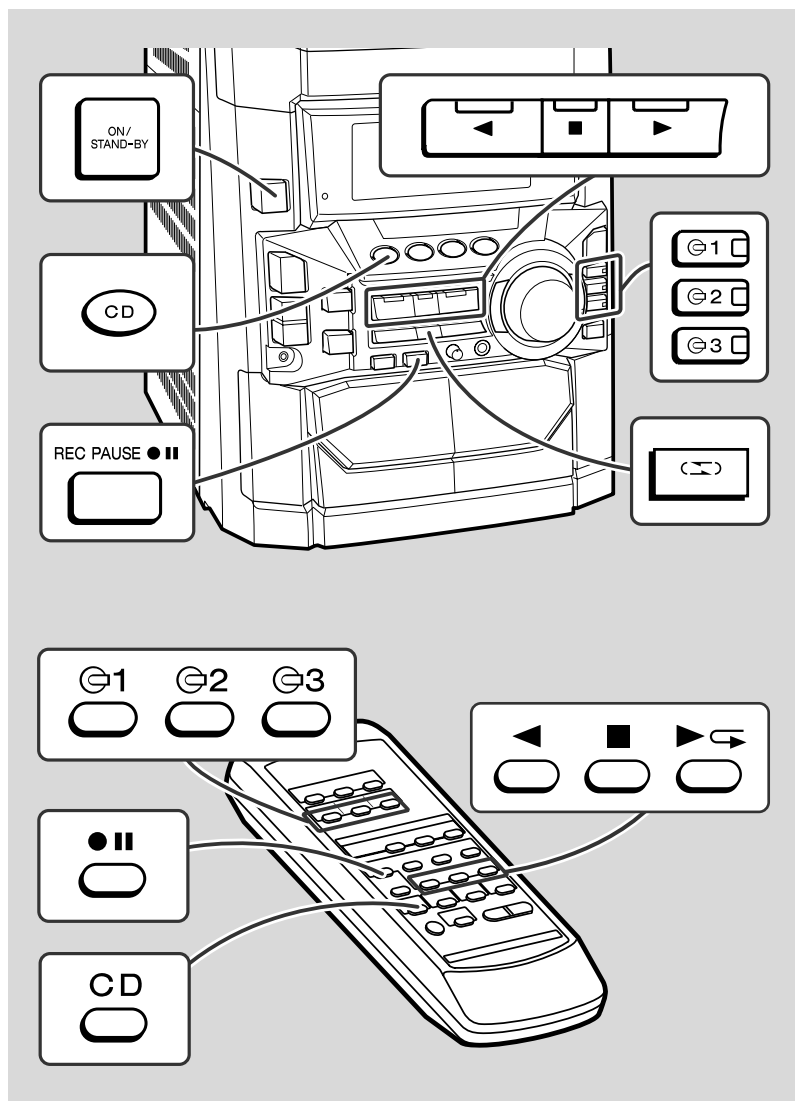

Аппарат позволяет записывать с 3 компакт-дисков непрерывно.

- 1** Нажмите кнопку **ON/STAND-BY**, чтобы включить аппарат.
- 2** Вставьте кассету в отсек 2, ее сторона **A** должна быть обращена к Вам.
Перемотайте пленку до того места, где заканчивается начальный заправочный участок ленты (ракорд), который не пригоден для записи.
- 3** Нажмите кнопку компакт-диска **CD**, вставьте в лоток диск.
- 4** С помощью кнопки выберите одну сторону или обе стороны.
 ... Запись на обе стороны.
 ... Запись на одну сторону.
- 5** Нажатием на одну из кнопок - - выберите диск, с которого начнется запись.
- 6** Нажмите кнопку **REC PAUSE** ().
Запись приостановится (пауза).
- 7** Нажмите на кнопку (), чтобы записывать на сторону **A**, или кнопку , чтобы записывать на сторону **B**.
 - Если требуется сделать запись на обе стороны, начните со стороны A. (Если начнете запись со стороны B, то переключения на сторону A не произойдет.)
 - Запись начинается с выбранного компакт-диска. Когда закончится воспроизведение последнего диска, либо закончится лента в кассете, тогда запись и воспроизведение компакт-дисков остановятся.
 - Воспроизведение компакт-диска начнется приблизительно через 5 секунд после пуска ленты.

Запрограммированная запись:

- 1 Запрограммируйте порядок воспроизведения дисков и их записей. (См. стр. 17.)
- 2 Нажмите кнопку **REC PAUSE** ().
- 3 Нажмите на кнопку () , чтобы записывать на сторону A, или кнопку , чтобы записывать на сторону B.

Как приостановить запись:

Нажмите кнопку .
Компакт-диск и лента остановятся.

Автоматическая непрерывность записи:

Если в процессе записи произойдет переход со стороны A на сторону B, то текущая запись на компакт-диске начнет записывать на сторону B с начала. Таким образом, эта запись компакт-диска будет записана на сторону B полностью.

Копирование с кассеты на кассету

CD-M4000WR

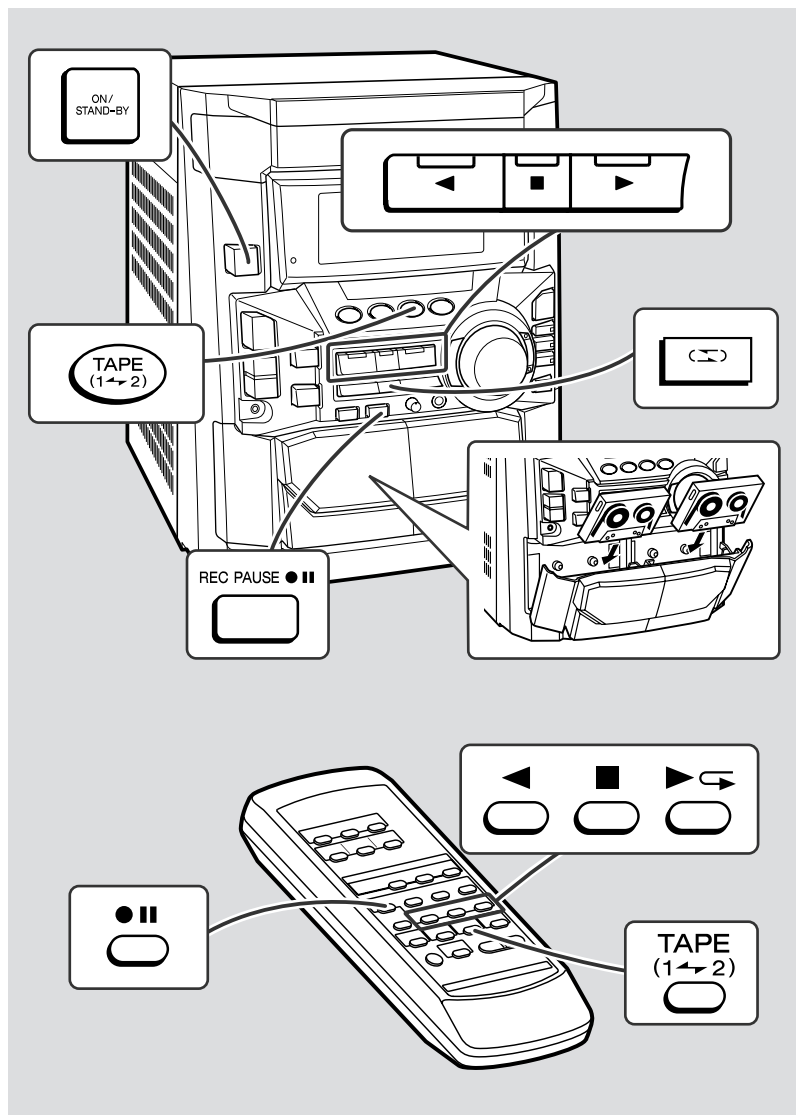

Аппарат позволяет копировать записи TAPE 1 на TAPE 2. Используйте для записи только обычные кассеты. Не используйте кассеты с металлизированными и CrO₂ лентами.

1 Нажмите кнопку ON/STAND-BY, чтобы включить аппарат.

2 Вставьте кассету с записью в кассетный отсек TAPE 1. Вставьте чистую кассету в отсек TAPE 2.

Желательно, чтобы длина ленты в обеих кассетах была одинаковой.

3 Нажимайте кнопку TAPE (1 ↔ 2), пока на дисплее не появится "TAPE 1".

Установится реверсивный режим "↔".



4 Нажмите кнопку REC PAUSE (●||●||).

Запись приостановится (пауза).

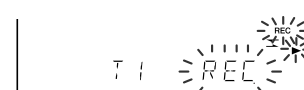

5 Нажмите кнопку ▶ (▶ ◀).

Как остановить копирование:

Нажмите кнопку ■.

Движение лент в TAPE 1 и TAPE 2 остановится одновременно.

■ Как стирать записи на лентах

- 1 Вставьте кассету в отсек TAPE 2. К Вам должна быть обращена та сторона кассеты, на которой нужно стереть записи.
- 2 Нажимайте кнопку TAPE (1 ↔ 2), пока на дисплее не появится "TAPE 2".
- 3 С помощью кнопки ↔ установите режим "↔", чтобы стереть записи только на одной стороне, или "↔", чтобы стереть записи на обеих сторонах.
- 4 Нажмите кнопку REC PAUSE ●||●||.
- 5 Нажмите кнопку ▶ (▶ ◀), чтобы стереть сторону А, или кнопку ◀, чтобы стереть сторону В.
Если требуется стереть записи на обеих сторонах, начните со стороны А.
(Если начнете со стороны В, то переключение на сторону А не произойдет.)

Примечание:

Убедитесь, что в отсеке TAPE 1 нет кассеты.

Запись на кассету
- Копирование с кассеты на кассету -

Таймер воспроизведения/записи и таймер сна

Воспроизведение по таймеру:

Аппарат включается и воспроизводит выбранный источник звука (компакт-диск, радиоприемник или магнитофон) в заданное время.

Запись по таймеру:

Аппарат включается и начинает запись с приемника в заданное время.

Таймер сна:

Таймер сна отключает радиоприемник, проигрыватель компакт-дисков или магнитофон через заданное время.

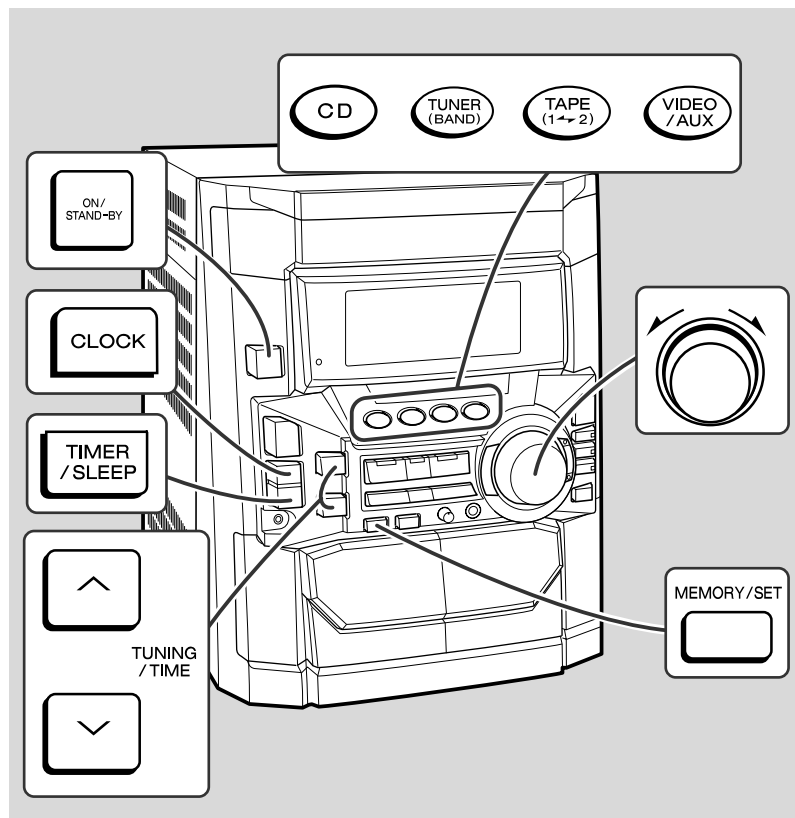

■ Воспроизведение и запись по таймеру

Перед установкой таймера:

- 1 Нажмите кнопку CLOCK, чтобы проверить, правильно ли установлены часы.



- 2 Для воспроизведения по таймеру: Вставьте кассету или диск.
Для записи по таймеру: Вставьте в кассетный отсек 2 кассету для записи.



- 1 Нажмите кнопку ON/STAND-BY, чтобы включить аппарат.

- 2 С помощью кнопки CD, TUNER (BAND) или TAPE (1 → 2) выберите источник звука.

Выбор устройства воспроизведения: CD, TUNER (BAND) или TAPE (1 → 2).
Выбор источника звука для записи: TUNER (BAND).

Если Вы выбрали приемник TUNER (BAND), настройтесь на нужную станцию.

- 3 Отрегулируйте громкость регулятором VOLUME.

Не устанавливайте слишком высокий уровень громкости.

- 4 С помощью кнопки TIMER/SLEEP выберите воспроизведение или запись по таймеру.

Белый индикатор "☀" означает воспроизведение, а красный "☀" означает запись.



- 5 С помощью кнопки TUNING/TIME (∨ или ∧) установите час начала, затем нажмите кнопку MEMORY/SET.

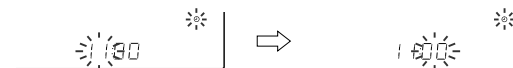

На этих рисунках показана установка таймера для воспроизведения.

6 Чтобы установить минуты, нажмите кнопку TUNING/TIME (∨ или ^), затем нажмите кнопку MEMORY/SET.



7 Аппарат переключится в режим ожидания.

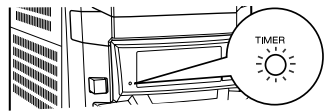

Как отменить воспроизведение/запись по таймеру:
Нажмите кнопку ON/STAND-BY, чтобы включить аппарат.

8 Когда настанет установленное для таймера время, начнется воспроизведение или запись.

Громкость будет возрастать постепенно до уровня, при котором Вы слушали перед переключением системы в режим ожидания.

9 Воспроизведение по таймеру:

Если Вы выбрали CD или TAPE (компакт-диск или магнитофон), аппарат переключится в режим ожидания после завершения воспроизведения. Если Вы выбрали кнопку TUNER, режим ожидания включится через час после начала воспроизведения.

Запись по таймеру:

Когда в кассете, на которую ведется запись, закончится лента, запись прекратится, а аппарат переключится в режим ожидания.

Как сбросить или переустановить параметры таймера:

Выполните с начала действия, описанные в разделе "Воспроизведение и запись по таймеру".

Примечания:

- Установленное для таймера время будет храниться в памяти, пока Вы не установите другое время.
- Для воспроизведения или записи по таймеру с использованием другого аппарата, подсоединенного к гнездам VIDEO/AUX, на шаге 2 выберите VIDEO/AUX. При этом только данный аппарат будет включаться и переключаться в режим ожидания автоматически. Он переключится в режим ожидания при достижении конца ленты, на которую выполняется запись по таймеру, или через час после начала воспроизведения по таймеру. Подсоединенный аппарат не будет автоматически включаться и отключаться.

■ Таймер сна

1 Включите воспроизведение нужного источника звука.

2 Нажимайте кнопку TIMER/SLEEP, пока на дисплее не появится надпись "SLEEP".

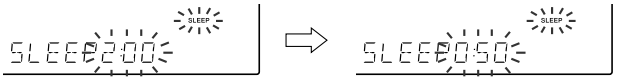

Как изменить время, оставшееся до сна:

Когда на дисплее появится время таймера сна, нажмите кнопку TUNING/TIME (∨ пип ^).

(Максимум: 3 часа - Минимум: 1 минута)

- 3 часа - 5 минут → шаг 5 минут
- 5 минут - 1 минута → шаг 1 минута

3 Нажмите кнопку MEMORY/SET.

4 Система переключится в режим ожидания по истечении установленного времени.

Уровень громкости начнет понижаться за 1 минуту до переключения в режим ожидания.

Как отменить действие таймера сна:

Нажмите кнопку ON/STAND-BY при установленном таймере сна.

Как узнать, сколько осталось времени:

Нажмите кнопку TIMER/SLEEP, пока таймер сна действует. Оставшееся дл сна время будет отображаться примерно 5 секунд.

Примечание:

Установленное для таймера сна время будет храниться в памяти, пока Вы не установите другое время.

Дополнительные возможности
- Таймер воспроизведения/записи и таймер сна -

Расширение возможностей системы

Соединительный кабель не прилагается. Приобретите показанный на рисунке внизу кабель.

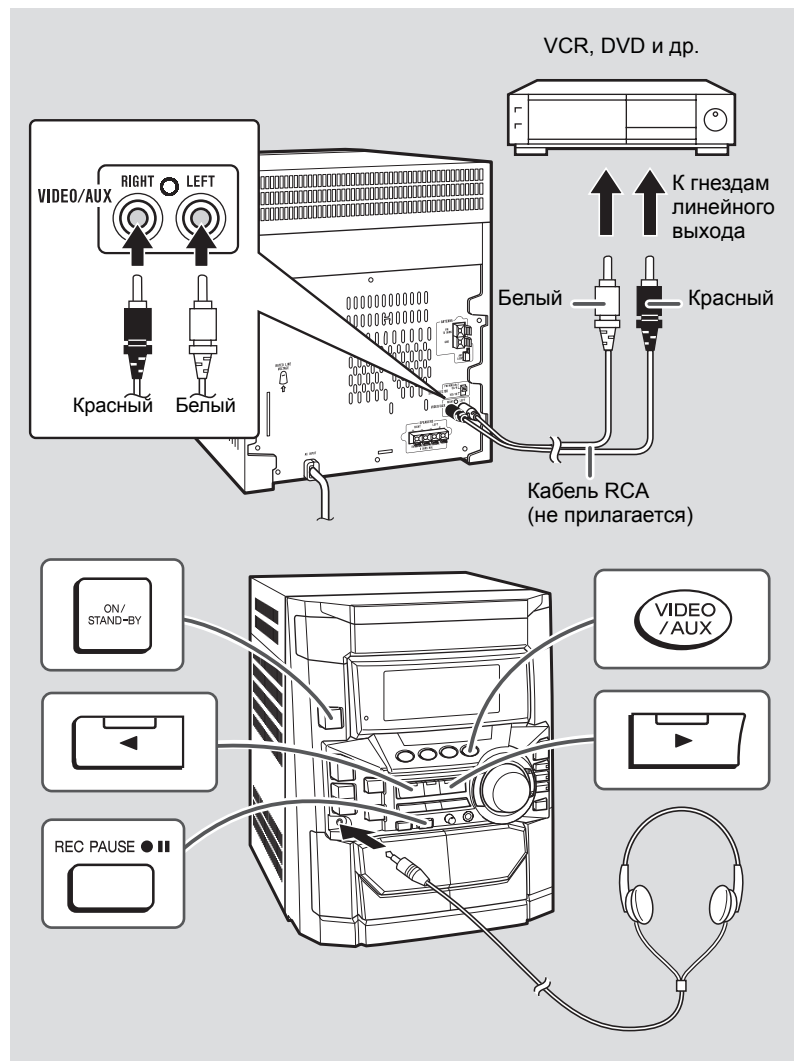

■ Прослушивание звука от видеомагнитофона, DVD- и прочих устройств

1 Для подсоединения видеомагнитофона, DVD-плеера и других устройств к гнездам VIDEO/AUX используйте соответствующие кабели.

При использовании видеоаппаратуры подсоедините ее аудиовыход к данному аппарату, а видеовыход к телевизору.

2 Нажмите кнопку ON/STAND-BY, чтобы включить аппарат.

3 Нажмите кнопку VIDEO/AUX.

4 Включите воспроизведение звука на подсоединенном аппарате.

Примечание:

Во избежание помех разместите данный аппарат подальше от телевизора.

■ Запись на кассету

1 Вставьте кассету в отсек 2.

2 Нажмите кнопку VIDEO/AUX.

3 Нажмите кнопку REC PAUSE (●|| (●||)).

4 Нажмите кнопку ► (► ◀) или ◀.

5 Включите воспроизведение звука на видеомагнитофоне, DVD-плеере или другом подсоединенном устройстве.

■ Наушники

- Перед подключением или отключением наушников уменьшите громкость.
- Убедитесь в том, что наушники оснащены штекером диаметром 3,5 мм, а их импеданс в пределах 16 - 50 Ом. Рекомендуется импеданс 32 Ом.
- При подключении наушников акустическая система отключается. Отрегулируйте громкость регулятором VOLUME.

Поиск и устранение неисправностей

CD-M4000WR

Многие проблемы Вы можете решить сами, не прибегая к помощи специалистов. Если с этим аппаратом возникнет проблема, то прежде чем обращаться к авторизованному дилеру SHARP или в сервисный центр, найдите следующие возможные причины неисправности.

■ Общие

Неисправность	Возможная причина
<ul style="list-style-type: none"> ● Часы показывают неверное время. 	<ul style="list-style-type: none"> ● Произошел сбой питания? Установите часы заново. (См. стр. 13.)
<ul style="list-style-type: none"> ● Аппарат не реагирует на нажатие кнопки. 	<ul style="list-style-type: none"> ● Переключите аппарат в режим ожидания, затем снова включите. ● Если аппарат работает неверно, выполните сброс. (См. стр. 31.)
<ul style="list-style-type: none"> ● Отсутствует звук. 	<ul style="list-style-type: none"> ● Регулятор громкости установлен на 0? ● Подсоединены ли наушники? ● Подсоединены ли провода акустической системы? ● Установлен режим караоке "L-CH", "R-CH" или "V-CANCEL"?

■ CD-плеер

Неисправность	Возможная причина
<ul style="list-style-type: none"> ● Не начинается воспроизведение. ● Воспроизведение прерывается или плохого качества. 	<ul style="list-style-type: none"> ● Диск вложен маркированной стороной вниз? ● Используется стандартный диск? ● Диск поврежден или поцарапан?
<ul style="list-style-type: none"> ● Случаются пропуски звуков в записи или остановки. 	<ul style="list-style-type: none"> ● Аппарат расположен вблизи источника вибрации? ● Диск загрязнен? ● Внутри аппарата сконденсировалась влага?

■ Радиоприемник

Неисправность	Возможная причина
<ul style="list-style-type: none"> ● Радиоприемник постоянно шумит. 	<ul style="list-style-type: none"> ● Аппарат расположен вблизи телевизора или компьютера? ● Правильно выбрано положение УКВ-антенны или рамочной АМ-антенны? Провода питания переменного тока должны находиться вдали от антенн.

■ Кассетный магнитофон

Неисправность	Возможная причина
<ul style="list-style-type: none"> ● Не удается сделать запись. 	<ul style="list-style-type: none"> ● Удалена защитная заглушка?
<ul style="list-style-type: none"> ● Плохое качество записи. ● Не удается полностью стереть запись. 	<ul style="list-style-type: none"> ● Используется обычная лента? (Нельзя записывать на металлизированные и CrO₂ ленты.)
<ul style="list-style-type: none"> ● Случаются пропуски звука. ● Не слышны высокие частоты. ● Неровное звучание. 	<ul style="list-style-type: none"> ● Лента не натянута? ● Лента растянута? ● Загрязнены магнитные головки, направляющие или прижимные ролики?
<ul style="list-style-type: none"> ● Невозможно извлечь кассету. 	<ul style="list-style-type: none"> ● Если во время воспроизведения отключится электропитание, лента остается в контакте с магнитными головками. Не открывайте отсек с применением силы. Дождитесь восстановления электропитания.

■ Караоке

Неисправность	Возможная причина
<ul style="list-style-type: none"> ● Не слышна вокальная часть мультимедийного диска. 	<ul style="list-style-type: none"> ● Установлен режим караоке "L-CH", "R-CH" или "V-CANCEL"?

■ Пульт дистанционного управления

Неисправность	Возможная причина
<ul style="list-style-type: none"> ● Пульт ДУ не работает. 	<ul style="list-style-type: none"> ● Подается ли на аппарат электропитание? ● Не перепутана ли полярность батареек? ● Не истощились ли батарейки? ● Не слишком ли большое расстояние до аппарата или угол относительно него? ● Чувствительный элемент на аппарате слишком сильно освещен?

Поиск и устранение неисправностей (продолжение)

■ Если возникла неисправность

Неисправность может возникнуть в случае, если данное изделие подвергнется сильному внешнему воздействию (механический удар, сильный разряд статического электричества, всплеск напряжения питания из-за молнии и т.п.), а также при неправильной эксплуатации.

В случае возникновения такого рода неисправности, сделайте следующее:

- 1 Переключите аппарат в режим ожидания, а затем снова включите.
- 2 Если после этого работоспособность аппарата не восстановится, отсоедините аппарат от электропитания и снова подсоедините, а затем включите его.

Примечание:

Если описанные действия не восстановят работоспособность аппарата, очистите всю его память.

■ Очистка всей памяти (сброс)

- 1 Нажмите кнопку ON/STAND-BY, чтобы аппарат переключился в режим ожидания.
- 2 Нажмите кнопку ► и кнопку MONSTER-BASS и, не отпуская ее, нажимайте кнопку ON/STAND-BY, пока не появится надпись "CLEAR AL" (удалено все).



CLEAR AL

Внимание:

Эта операция удалит из памяти все данные, в том числе время, настройки таймера, частоты радиостанций и программу для компакт-дисков.

■ Перед транспортировкой аппарата

- 1 Нажмите кнопку ON/STAND-BY, чтобы включить аппарат.
- 2 Нажмите кнопку CD.
- 3 Нажмите кнопку ▲ OPEN/CLOSE (открыть/закрыть), чтобы открыть лоток для дисков. Извлеките все компакт-диски.
- 4 Нажмите кнопку ▲ OPEN/CLOSE (открыть/закрыть), чтобы закрыть лоток для дисков. Убедитесь, что на дисплее появилась надпись "NO DISC" (нет дисков).
- 5 Нажмите кнопку ON/STAND-BY, чтобы аппарат переключился в режим ожидания, затем выньте штепсельную вилку из розетки.

Уход

■ Чистка соприкасающихся с лентой деталей

- Грязные магнитные головки, направляющие и прижимные ролики снижают качество звука и могут вызвать заедание ленты. Очистите эти детали ватным валиком, смоченным в специальной жидкости для протирки магнитных головок и роликов или в изопропиловом спирте.
- Перед тем как приступить к чистке головок, роликов и других деталей, отсоедините аппарат от сети электропитания.

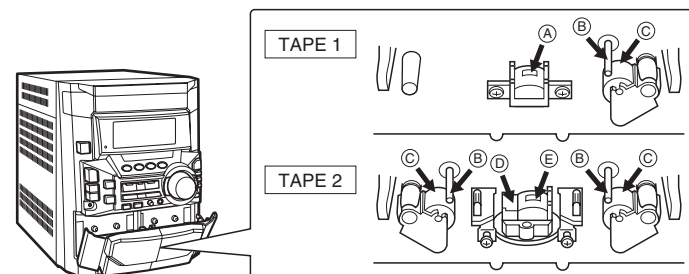

- А Воспроизводящая головка
- В Направляющий ролик
- С Прижимной ролик
- Д Стирающая головка
- Е Записывающая/воспроизводящая головка

- После длительной эксплуатации магнитные головки и ролики могут намагнититься, что снижает качество звука. Размагничивайте эти детали через каждые 30 часов записи/воспроизведения с помощью размагничивающего устройства. Прежде чем размагничивать, внимательно прочтите соответствующие инструкции.

■ Очистка корпуса

Периодически очищайте корпус мягкой тканью и разбавленным мыльным раствором, а затем протирайте сухой тканью.

Внимание:

- Не используйте для чистки химические препараты (бензин, разбавитель для красок и т.п.). Они могут повредить отделку корпуса.
- Не смазывайте внутренности аппарата маслом. Это может привести к неисправности.

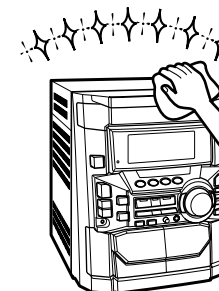

Технические характеристики

CD-M4000WR

Компания SHARP постоянно совершенствует свои изделия, поэтому оставляет за собой право изменять их конструкцию и технические характеристики без предварительного уведомления. Указанные в технических характеристиках числовые данные являются номинальными величинами для выпускаемых аппаратов. Для каждого конкретного аппарата могут наблюдаться некоторые отклонения от приведенных величин.

■ Общие

Электропитание	110/127/220/230 - 240 В переменного тока, 50/60 Гц
Потребляемая мощность	120 Вт
Габариты	Ширина: 270 мм Высота: 330 мм Глубина: 372 мм
Вес	9,4 кг

■ Усилитель

Выходная мощность	Максимальная: 520 Вт (260 Вт + 260 Вт) (сумм. коэфф. гармоник 10%) Средняя: 300 Вт (150 Вт + 150 Вт) (сумм. коэфф. гармоник 10%) Средняя: 244 Вт (122 Вт + 122 Вт) (сумм. коэфф. гармоник 0,9 %)
Выходные разъемы	Громкоговорители: 6 Ом Наушники: 16 - 50 Ом (рекомендуется: 32 Ом)
Входные разъемы	Video/Auxiliary (аудиосигнал): 500 мВ / 47 кОм Микрофон: 1 мВ / 600 Ом

■ CD-плеер

Тип	Компактный универсальный проигрыватель на 3 диска
Чтение сигналов	Бесконтактный 3-лучевой датчик с полупроводниковым лазером
Ц/А преобразователь	1-разрядный Ц/А преобразователь
Диапазон частот	20 - 20.000 Гц
Динамический диапазон	90 дБ (1 кГц)

■ Радиоприемник

Диапазон частот	УКВ: 88 - 108 МГц АМ: 531 - 1.602 кГц
-----------------	--

■ Кассетный магнитофон

Диапазон частот	50 - 14.000 Гц (обычная кассета)
Отношение сигнал/шум	55 дБ (отсек 1, воспроизведение) 50 дБ (отсек 2, запись/воспроизведение)
Коэффициент детонации	0,3 % (среднеквадратичный)

■ Акустическая система

Тип	По 4 громкоговорителя на колонку Громкоговоритель сверхвысоких частот Громкоговоритель высоких частот диаметром 8 см Громкоговоритель средних частот диаметром 8 см Громкоговоритель низких частот диаметром 25 см
Максимальная входная мощность (общая)	300 Вт
Номинальная входная мощность (общая)	150 Вт
Импеданс	6 Ом
Габариты	Ширина: 422 мм Высота: 330 мм Глубина: 374 мм
Вес	8,5 кг/колонка



АЯ46

ИНФОРМАЦИЯ О СЕРТИФИКАЦИИ ПРОДУКЦИИ

РОСТЕСТ-МОСКАВА

МУЗЫКАЛЬНЫЕ ЦЕНТРЫ марки "SHARP"

Модель: CD-M4000WR

ЗАПАСНЫЕ ЧАСТИ И КОМПЛЕКТУЮЩИЕ К НИМ

смотри приложения к сертификату бланк №0657495, бланк №0657496

Серийный выпуск

СООТВЕТСТВУЕТ ТРЕБОВАНИЯМ НОРМАТИВНЫХ ДОКУМЕНТОВ

ГОСТ 12.2.006-87, ГОСТ 22505-97, ГОСТ 28002-88, Normы 10-94,

ГОСТ 5651-89, Normы 12-76, Normы 21-94

SHARP

SHARP CORPORATION

TINSZ0725AWZZ

02E R KSⓅ