



Изготавливая нашу продукцию,  
мы всегда думаем о Вас!



[www.subini.ru](http://www.subini.ru)

АВТОМОБИЛЬНЫЙ ВИДЕО РЕГИСТРАТОР

A1

Благодарим Вас за покупку изделия SUBINI  
Перед применением, пожалуйста, внимательно ознакомьтесь с инструкцией.



### **Введение**

Благодарим Вас за выбор видеорегистратора A1. Он относится к последнему поколению цифровых авторегистраторов: помимо Full HD качества видеосъемки, данное устройство выделяется широким функционалом и современным дизайном корпуса. A1 легко установить и начать использовать. Закрепите регистратор в автомобиле, подключите кабель питания в гнездо прикуривателя и устройство готово к использованию!

Рекомендуем Вам прочитать Руководство, чтобы понять, как правильно пользоваться видеорегистратором.

**В зависимости от версии программного обеспечения возможны незначительные расхождения между данным Руководством и выводимой на экран устройства информацией.**

## SUBINI A1

---

Вся информация и рекомендации по использованию несут исключительно справочный характер и не могут быть основанием для претензий. Компания не несет ответственности за возможное повреждение устройства или потерю данных вследствие неправильного обращения с устройством. Конструкция видеорегистратора, встроенное программное обеспечение и содержание данного Руководства могут быть изменены без предварительного уведомления. Товарные знаки и наименования, встречающиеся в данном Руководстве, являются собственностью их владельцев.

### Оглавление

1. Назначение клавиш.....	5
2. Специальные функции.....	7
3. Описание основных операций.....	9
4. Использование автомобильного крепления.....	12
5. Способы зарядки устройства.....	13
6. Спецификация.....	14
7. Возможные проблемы и их решения.....	19

## Назначение клавиш

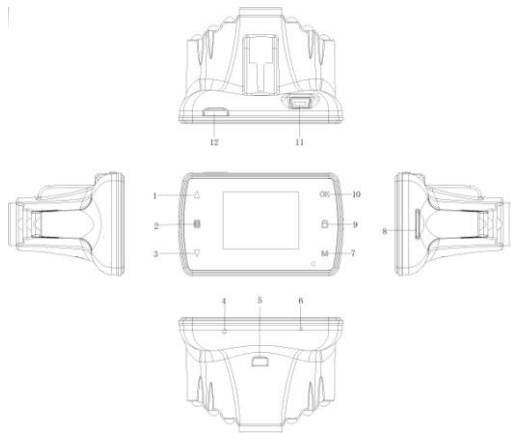

- 1) **Вверх**  
Клавиша навигации в меню
- 2) **Menu**  
Кратковременное нажатие вызывает меню
- 3) **Вниз**  
Клавиша навигации в меню
- 4) **Сброс**
- 5) **Динамик**
- 6) **Микрофон**
- 7) **Mode**
- 8) **Слот для карты памяти**
- 9) **Кнопка для защиты файла от перезаписи**
- 10) **OK**

11) USB

12) Power – кнопка включения\выключения устройства

Специальные функции.

- **G-sensor**  
Отснятое видео автоматически защищается от перезаписи при ударе.
- **SOS**  
Защита файла от перезаписи и удаления одной кнопкой
- **Автоматическое включение\выключение.**  
Когда зарядное устройство подключено, устройство автоматически включается после поворота ключа зажигания машины и выключается при остановке.



### Описание основных операций.

- **Включение/выключение.**

При первом включении устройства, нажмите один раз кнопку  – загорится синий индикатор. Затем, нажмите клавишу еще раз для загрузки устройства. Синий индикатор должен погаснуть.

*Примечание: видеорегистратор при низком заряде аккумулятора автоматически выключается.*

- **Режим записи видео**

Нажмите кнопку  для перехода в режим записи видео, на дисплее при этом будет отображаться иконка видеокамеры;





Нажмите кнопку  для начала видеозаписи, на дисплее начало видеозаписи будет показано мерцающей красной точкой. Для остановки видеозаписи нажмите кнопку еще раз.

- **Режим фото**





С помощью кнопки , переключитесь в режим фото. Режим фото отображается на дисплее значком фотоаппарата.

Нажмите кнопку , чтобы сфотографировать объект.



- **Режим просмотра фото\видео**

Нажмите кнопку , для перехода в режим просмотра фото и видео. Кнопками   выберите нужный файл для просмотра и нажмите .

- **Меню**

Нажмите кнопку , для настройки параметров видео, и нажмите повторно, для входа в общее меню. Для переключения между пунктами меню, используйте кнопки  . Для выбора пунктов, используйте кнопку . Для выхода из общего меню настроек, нажмите , ;

- **Настройка даты и времени.**

Войдите в общее меню и с помощью кнопок   выберите параметры даты и времени, нажмите кнопку 

### **Использование автомобильного крепления.**

Включите видеореги­стратор. Убедитесь, что настройки даты, времени, разрешения и качества фото- и видеосъёмки Вас устраи­вают.

- Ориентируясь на изображение на экране, выберите место для установки видеореги­стратора в автомобиле.
- Закрепите видеореги­стратор на кронштейне. Убедитесь, что Вы сделали это правильно и все пазы совпадают.
- Протрите ветровое стекло изнутри.
- Плотно прижмите кронштейн присоской к лобовому стеклу в выбранном месте и нажатием на рычажок фиксатора закрепите присоску.
- Отрегулируйте угол наклона кронштейна и положение видеореги­стратора.
- Подключите видеореги­стратор к бортовой сети автомобиля с помощью автомобильного адаптера питания.

### **Способы зарядки устройства.**

Есть два метода зарядки устройства. Первый – от адаптера, идущего в комплекте с устройством. Второй – от USB, при подключении к ПК.

**Спецификация.**

G-sensor	Встроенный
Дисплей	1.5" LCD (4:3)
Объектив	Угол обзора 170 градусов, класс A+ ультра-широкоугольный.
Язык интерфейса	Русский, Японский, Английский, Китайский, Корейский.
Расширение видео	.MOV
Камера	5 мрх

## SUBINI A1

---

Кодеки	Видео: h.264, аудио: AAC
Запись по циклу	Поддерживается
Автоматическое включение\выключение	Поддерживается
Детектор движения	Поддерживается
Синхронизация даты и времени	Поддерживается
Встроенная память	32 мб
Формат фото	JPEG

## SUBINI A1

---

Карта памяти	До 32гб не ниже 6го класса
Микрофон	Встроенный
Динамик	Стерео
Ночная съемка	Поддерживается
Формат видео	PAL\NTSC
Частота	50HZ\60HZ
Функции USB	USB-накопитель
Питание	5В 0,5А
Аккумулятор	Встроенный 180mAh





### Возможные проблемы и их решения.

- **Запись видео и фото не производится**

Проверьте свободное место на карте памяти или отформатируйте ее.

- **Видео идет рывками или записывается не полностью**

Попробуйте поставить карту памяти более высокого класса (рекомендуется класс 6 и выше)

- **“Файл поврежден” – сообщение появляется при попытке посмотреть фото или видео**

Ошибка карты памяти. Попробуйте скопировать файлы на компьютер и посмотреть там. После этого отформатируйте карту памяти.



## Гарантийный талон

Продавец гарантирует бесплатный ремонт в течение 12 месяцев со дня продажи.

Дата продажи «\_\_» \_\_\_\_\_ год. М.П.

Подпись продавца \_\_\_\_\_

Гарантийные обязательства не распространяются на изделия:

Залитые водой или другой жидкостью

Имеющие механические повреждения

С нарушенным защитным стикером

Установленные неквалифицированно

С незаполненным гарантийным талоном

